

**User manual**  
**Manuel de l'utilisateur****Massage Chair :**  
**Fauteuil de Massage : JP-3000**

Category: machinery and appliances  
general designation: household electric massage chair

Catégorie: machines et appareils.  
Désignation générale: fauteuil de massage électrique à usage personnel

Refer to 10-15 pages how to assemble each parts on the massage chair.

Référez-vous aux pages 82~87 pour assembler les différentes parties du fauteuil de massage.

**Before use**

- IMPORTANT SAFETY INSTRUCTIONS ..... 3
- Names and Functions ..... 8
- Setup and assembling ..... 10
- Before starting massage every time ..... 16

**How to use**

- About the massage chair 2 Modes ..... 18
- Adjust the reclining and footrest angle ..... 20
- Massage by Auto Mode Course ..... 22
- About the end of Massage ..... 30
- Rubbing massage ..... 32
- Air massage ..... 37
- Parts intensive massage ..... 40
- Combine the rubbing and air massage ..... 42
- Foot roller massage ..... 43
- When changing the Massage in the middle ..... 45
- QUICK MODE/LANGUAGE/ AUTO-RECLINE settings ..... 46
- About voice guidance ..... 48
- Heater ON/OFF ..... 49
- To set the child lock ..... 50
- Usage of BLUETOOTH speaker ..... 51
- About User Customized Mode ..... 56

**Maintenance/Q&A**

- Maintenance and storage ..... 64
- Q&A ..... 66

**Customer service**

- Trouble shooting ..... 68
- Specifications ..... 72

**Avant l'utilisation**

- CONSIGNES DE SÉCURITÉ IMPORTANTES ..... 74
- Noms et Fonctions ..... 80
- Mise en place et montage ..... 82
- Avant de commencer chaque massage ..... 88

**Utilisation**

- Introduction aux 2 Modes du fauteuil de massage ..... 90
- Réglez l'angle de l'inclinaison et du repose-pieds ..... 92
- Massage en Session Mode Auto ..... 94
- Fin du Massage ..... 102
- Massage par pétrissage ..... 104
- Massage par air ..... 109
- Massages partiels intensifs ..... 112
- Combiner les massages par pétrissage et par air ..... 114
- Massage des pieds par rouleaux ..... 115
- Changement du Massage en cours ..... 116
- Paramétrages MODE RAPIDE/LANGUE/INCLINAISON AUTO ..... 118
- Guidage vocal ..... 120
- Chauffage MARCHE/ARRÊT ..... 121
- Configurer la sécurité enfants ..... 122
- Utiliser les haut-parleurs BLUETOOTH ..... 123
- Mode Personnalisé de l'Utilisateur ..... 128

**Entretien/Q&A**

- Entretien et stockage ..... 136
- Q&A ..... 138

**Service clientèle**

- Résolution de problèmes ..... 140
- Spécifications ..... 144

**Purpose of use, effect-efficacy**

Substitution of massage for home-use

- Thank you very much for purchasing Fujiiryoki massage chair.
- Carefully read this operation manual before use and only use as directed.
- Please read the safety precautions on pages 3-7 before use.
- Keep this operation manual where it will be readily available for future referral.
- Please recycle the outer packaging material where possible.



**Objectif de l'utilisation, effet-efficacité**

Substitution au massage pour un usage privé



- Nous vous remercions d'avoir acheté le fauteuil de massage Fujiiryoki.
- Veuillez lire attentivement ce manuel d'utilisation avant toute utilisation et respectez impérativement les consignes.
- Veuillez lire les précautions de sécurité figurant dans les pages 74 à 79 avant toute utilisation.
- Conservez ce manuel d'utilisation à portée de main.
- Veuillez recycler le matériel d'emballage extérieur dans la mesure du possible.

# IMPORTANT SAFETY INSTRUCTIONS

- Read these "Important Safety Instructions" before use and use this product properly
- These important safety instructions are prescribed to ensure correct usage of the product, and to prevent injury and damage to the user and other persons.
- Followings are the display and contents.
- Please keep to the regulations as these are important instructions for your safety.

 <b>DANGER</b>	Improper usage may result in serious injury or death.
 <b>WARNING</b>	Improper usage may result in injury or damage to property.*

\*Property refers to houses, household belongings, domestic animals and pets.

	<p>⊘ Prohibited actions The prohibited action is illustrated inside the illustration (for example, the illustration on the left refers to "Prohibiting disassembling")</p>
	<p>● Directives, actions which are compulsory The prohibited action is illustrated inside the illustration (for example, the illustration on the left refers to "unplugging the power plug")</p>

- Always keep this operation manual where it will be readily available for referral.
- Attention: When disposing of this product and/or its accessories, do so in accordance with local laws and regulations. For details, please refer to your local authority.

## DANGER

	<p>The Because this equipment has a built-in heater and the surface becomes hot, person who are not sensitive to heat should pay attention to use. Pay full attention when it falls under the following.</p> <ul style="list-style-type: none"> <li>•elderly, ailing person, those who cannot operate by themselves</li> <li>•persons who took medicine that cause drowsiness(sleeping pills, cold medicine)</li> <li>•persons with heavy drinking, heavy tiredness •persons with hematogenous disorder (diabetes, etc.) •persons who receive a note from the doctor</li> <li>•people with weak temperature sense.</li> </ul> <p>There is a risk of low temperature burns, dehydration.</p>
	<p>The following persons must consult a medical physician before using this product.</p> <ul style="list-style-type: none"> <li>•Persons using a medical electronic device embedded in the body such as a pacemaker susceptible to the electromagnetic disturbances.</li> <li>•persons with malignant tumors. •persons with heart diseases. •persons who are pregnancy or those immediately after childbirth. •persons who suffer from paresthesia related to peripheral circulatory disturbance due to diabetes etc.</li> <li>•persons with wounds on their skin. •persons in need of repose. •persons with Temperature sensory loss. •persons with body temperatures exceeding 38°C. (when strong acute inflammation symptoms, malaise, hills, blood pressure fluctuations are observed, when debilitated) •persons with herniated discs. •a person with tendovaginitis.</li> <li>•persons who suffer from osteoporosis, spinal column fractures, or acute pains.</li> <li>•persons with abnormalities in the spine, or those whose spines are bent.</li> <li>•persons who feel an abnormality on the body not prescribed above, persons in treatment by a doctor.</li> </ul>



# DANGER

If the chair stops moving or any abnormalities occur, unplug the power plug and contact the point of purchase for an inspection/repairs.  
Electrification, short circuits and fire may occur.

Take care of the movements of the knead balls when massaging around neck. Avoid excessive massaging or massaging the front of the neck.  
Accidents or injuries may occur.

When reclining or lowering the footrest, always check underneath and surroundings the footrest for people, pets, and other items.  
Accidents or injuries may occur.

When reclining or lowering the footrest, be careful not to get hands, fingers, feet, head caught underneath the footrest or backrest.  
●underneath the chair itself ●backrest, seat, clearance of armrest ●clearance of footrest, seat, armrest ●underneath the footrest, the back of footrest ●clearance between arm and armrest ●behind the backrest  
Accidents or injuries may occur.

Before use, check underneath the back pad to make sure that there are no rips or tears in the cover cloth of the seat back. (should there be any rips or tears, no matter how small, immediately discontinue use, disconnect the power cord, and ask for repairs to be conducted).  
Continued use with rips or tears in the cloth of the seat back may cause electric shocks or injuries.

Always unplug this appliance from the electrical outlet immediately after using and before cleaning.

Not long term use of heater and same spot on the body  
If heat is used on the same spot for a long time, low temperature burns may occur even if the temperature is comparatively low in 40-60°C.

— About low temperature burn —  
●low temperature burn effect the deep part of the skin and show red specks or blisters.  
●In case red specks or blisters are found, consult a medical physician immediately.

The following persons are strongly recommended not to use this product. Certain prohibited from receiving a massage by a medical physician.  
(for example those suffering from thrombosis, severe aneurysm, acute varicose veins, various kinds of dermatitis and skin infections (including inflammations of subcutaneous tissue), etc.)

Do not remove, rip or cut the cover of the chair(backrest, footrest, armrest) on purpose.  
Never use the chair with the cover removed or torn as clothes and hair may get caught in the knead balls.

Do not use the chair other than on the designated voltage. Fire or electrification may occur.

Do not use the chair when the power cord or its plug is damaged, or when the receptacle is loose. Contact your point of purchase for repairs if the power cord or power plug are damaged in anyway. Continued usage may result in electric shocks, shortage, or even fire.

Surely plug the power plug to the root and keep away from the dust. Doing so may cause damage, fire and electrification.

Do not allow unattended children or persons unable to declare their own intentions to use this chair. Do not allow infants near the chair. Electrification or injuries may occur.

Do not allow children to play or get on the chair. Accidents or injuries may occur.

Do not connect or disconnect the power plug with wet hands. Electrification may occur.



# IMPORTANT SAFETY INSTRUCTIONS



## DANGER

	Never use pins or other metallic fasteners with this appliance.
	Carefully examine the covering before each use. Discard the appliance if the covering shows any sign of deterioration, such as checking, blistering, or cracking.
	Do not use or store in the bathrooms or places of high humidity or moisture. Electrification, fire, accidents, and moulding may occur.
	Never remodel or decompose/repair by yourself. Fire or injury due to abnormal action may occur.



## WARNING

	Usage of this product should be limited to 30 minutes for each use. Continual use on the same part of the body should be limited to 5 minutes. Prolonged use may damage muscles and nerves.(Only use for 30 minutes per day.)
	The following persons should consult a medical physician before using this product. <ul style="list-style-type: none"> <li>●persons whose muscles have become weak due to increasing age, and those who are of slim build.</li> <li>●persons suffering from lower back pain caused by bones or internal organs.</li> <li>●persons easily bruised, susceptible to sprains.</li> <li>●persons who suffer from intense motion sickness.</li> <li>●persons who have undergone internal organ or heart operations.</li> </ul>
	If any rashes, reddening of the skin, itches or similar symptoms appear after using this product, immediately stop using and consult a physician. Accident and ill health may occur.
	An appliance should never be left unattended when plugged in. Unplug from outlet when not in use, and before putting on or taking off parts. To disconnect, turn all controls to the off position, then remove plug from outlet. This may result in accidents due to children's mischief.
	Use the chair on a level surface. Do not use outdoors. Damage or accidents may occur.
	Make sure operation buttons and timers are operating normally before use. Accidents or injury may occur.
	Read the operation manual once again and confirm the product is operating normally before using the chair after a prolonged period of non-use. Accidents or injury may occur.
	Confirm no items get caught in the chair (backrest, footrest, armrest) before use. Never drop or insert any object into any opening. Accidents or injury may occur.
	Do not place feet or hands on the footrest when the footrest is retracting. Accidents or injury may occur.
	When any physical abnormalities appear or are felt during operation, stop using the product immediately and consult a physician.
	Sit down slowly after confirming the knead balls are located at the storage position. Accidents or injury may occur.
	Use weak stimulation massage when you start to use. Injury may occur.



# WARNING



Make sure the ground terminal is installed. Damages or electrification may occur when ground terminal is not installed.



Turn the power switch OFF and unplug the power cord immediately in times of power shortages. When power is restored accidents may occur.

Unplug the power plug by holding the actual power plug and not the cord. This may cause electrification, short circuits, or fire.

Unplug the power plug when not using the chair. This may cause a fire due to insulation degradation by dust or humidity.

When maintaining the chair always unplug the power cord. This may cause electrification or injury.



Never operate the appliance with the air openings blocked. Keep the air openings free of lint, hair, and the like.

Never drop or insert any object into any opening.

To disconnect, turn all controls to the off position, than remove plug from outlet.

The appliance is intended for household use.

Temperatures sufficiently high to cause burns may occur eardless of the control setting. Do not use on an infant or invalid or on a sleeping or unconscious person. Do not use on insensitiv skin or on a person with poor blood circulation. Check the skin in contact with the heated area of the appliance frequently to reduce the risk of blistering.

Do Not Crush - Avoid sharp folds.

Do not damage the power cord or power plug.

- Do not hurt ●Do not damage ●Do not process ●unreasonably bend or pull.
- Do not twist ●Do not tie ●Do not place heavy items on the power cord. ●Do not get the power cord caught, especially when moving the chair.

Never operate this appliance if it has a damaged cord or plug, if it is not working properly, if it has been dropped or damaged, or dropped into water. Return the appliance to a service center for examination and repair.

Continued usage may result in electric shocks, shortage, or even fire.

Do not use immediately after eating or consuming alcohol. Nausea, illness, accidents or injury may occur.

Do not close to stoves or other sources of fire, nor smoke whilst using the chair. Do not use on heated carpets or other geating equipment. Do not operate under blanket or pillow. Excessive heating can occur and cause fire, Electric shock, or injury to persons. Keep the cord away from heated surfaces. This may cause fire.

Do not stand on the seat, or get on the seat back, footrest, arm or shoulder portion of the chair. The user or chair may rollover and injury or accidents may result.

Do not stand or sit down on upper part of the backrest, the front of the seat or on the footrest when the chair is reclining. The user or chair may rollover and injury or accidents may result.

Do not try to sit or get up from the chair when the chair is reclining or the footrest is elevated. The user or chair may rollover and injury or accidents may result.

# IMPORTANT SAFETY INSTRUCTIONS



## WARNING



Do not use accessories other than those which accompany the chair. Doing so may cause product malfunction.

Do not use the hand/arm massage whilst wearing watches, rings, fake fingernail or bracelets. This may cause injury.

Do not use the chair whilst wearing earrings, necklaces, scarves, or other ornaments. This may cause injury.

Do not use the chair whilst wearing hard objects on the head, such as hair ornaments. This may cause injury.

Do not use the thigh or hip massage with hard objects in pockets. This may cause accidents or injury.

Do not use while naked. Direct massages on the naked body may damage the skin.

Do not use on the elbow, knee, head, abdomen areas. Do not get hands or feet caught in the knead balls. Injuries may occur.

Do not pull out the power cord, or turn off the power switch whilst using the chair. This may cause accidents or injury.

Do not sleep whilst using the chair. This may cause ill health or injury.

Do not move the chair while people or items are on the chair. Damage or injuries may occur.

Make sure no more than 1 person is on the chair at any one time. Doing so may result in damage to the chair or injury.

Do not wipe with benzine, paint thinner or alcohol, nor spray with any pharmaceutical sprays. This may cause fire or electrification.

Not to be used for purposes other than massage purposes. This may cause damage or accidents.

Do not use other therapeutic equipments whilst using this product. This may cause ill health or accidents.

Do not haul the chair itself or move with the casters on the floor where it easily gets scratches.

Do not overturn the chair or subject the chair to any strong shocks. Damage or injury may occur.

Do not hit toes to the foot rollers. Injury may occur.

Do not operate where aerosol (spray) products are being used or where oxygen is being administered.

Use this appliance only for its intended use as described in this manual. Do not use attachments not recommended by the manufacturer.

Do not carry this appliance by supply cord or use cord as a handle.

Never operate the appliance with the air openings blocked. Keep the air openings free of lint, hair, and the like.

Close supervision is necessary when this appliance is used by, on, or near children, invalids, or disabled persons.



## WARNING



Never operate this appliance if it has a damaged cord or plug, if it is not working properly, if it has been dropped or damaged, or dropped into water. Return the appliance to a service center for examination and repair.

Keep the cord away from heated surfaces.

Use heated surfaces carefully. May cause serious burns. Do not use over insensitive skin areas or in the presence of poor circulation. The unattended use of heat by children or incapacitated persons may be dangerous.

Keep children away from extended foot support, back support (or other similar parts).

Connect this appliance to a properly grounded outlet only. See Grounding Instructions.

This appliance is not intended for use by persons (including children) with reduced physical, sensory or mental capabilities, or lack of experience and knowledge, unless they have been given supervision or instruction concerning use of the appliance by a person responsible for their safety.

Children should be supervised to ensure that they do not play with the appliance.

Cleaning and user maintenance shall not be made by children without supervision

Please do not listen at high volume.  
Listening at a high volume for a long time may damage your hearing.

# Names and Functions

## Chair

### Front side

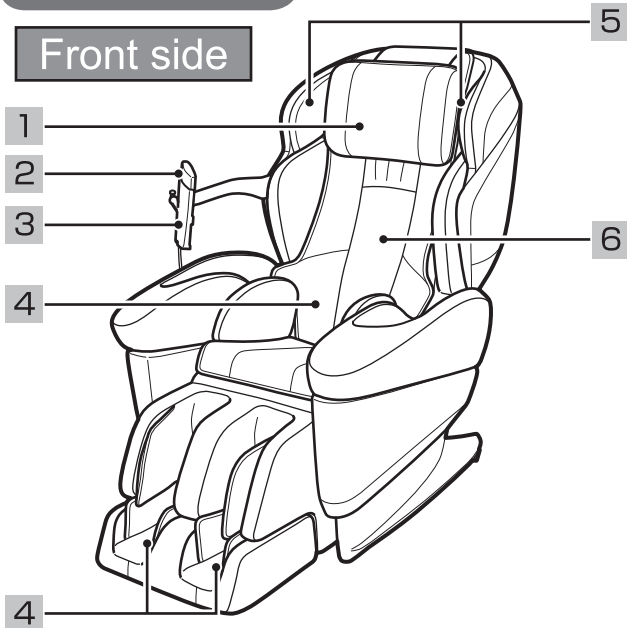

### Rear side

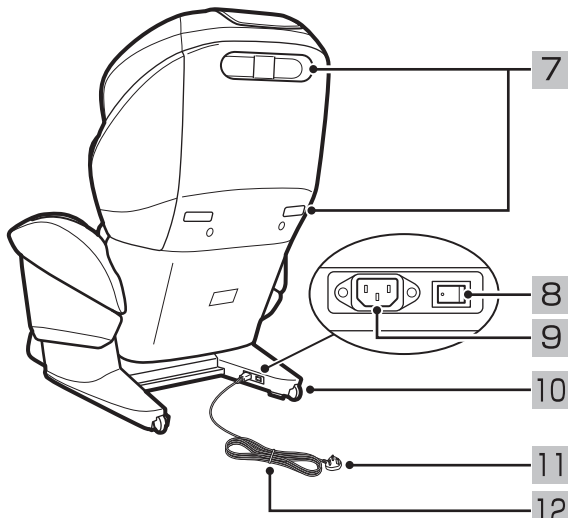

### Massage position

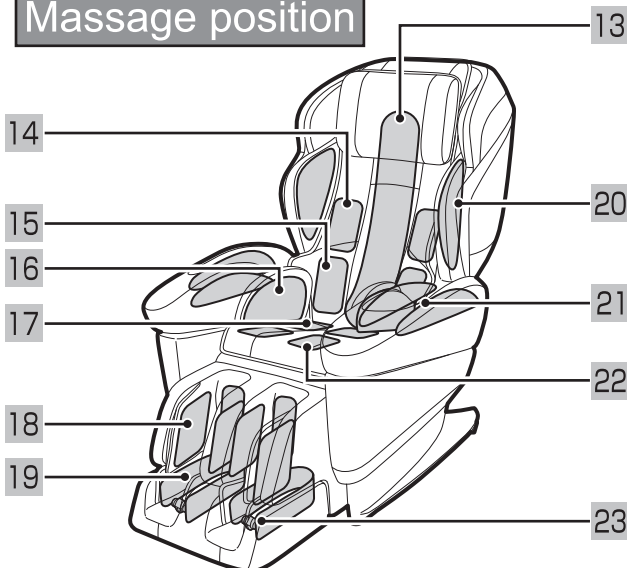

### Front side

- 1** Pillow  
Turn back the pillow pad during massage
- 2** Remote control
- 3** Remote control stand
- 4** Heat  
Built-in the back, sole of the feet
- 5** BLUETOOTH speaker  
Enjoy music through BLUETOOTH.
- 6** Back pad  
Slowly lean against the back pad

### Rear side

- 7** Handle
- 8** Power switch  
Turn the power switch OFF after use
- 9** Inlet (power cord plug-in port)
- 10** Caster
- 11** Power plug
- 12** Power cord

### Massage position

- 13** Backrest  
Massage whole the back area of the body

- 14 ~ 22** Air massage for each body part.

- |                    |                 |                  |
|--------------------|-----------------|------------------|
| <b>14</b> back     | <b>15</b> waist | <b>16</b> pelvis |
| <b>17</b> hip      | <b>18</b> calf  | <b>19</b> ankle  |
| <b>20</b> shoulder | <b>21</b> arm   | <b>22</b> thigh  |

- 23** Foot roller  
Roller massage for sole of the feet.



## Remote control

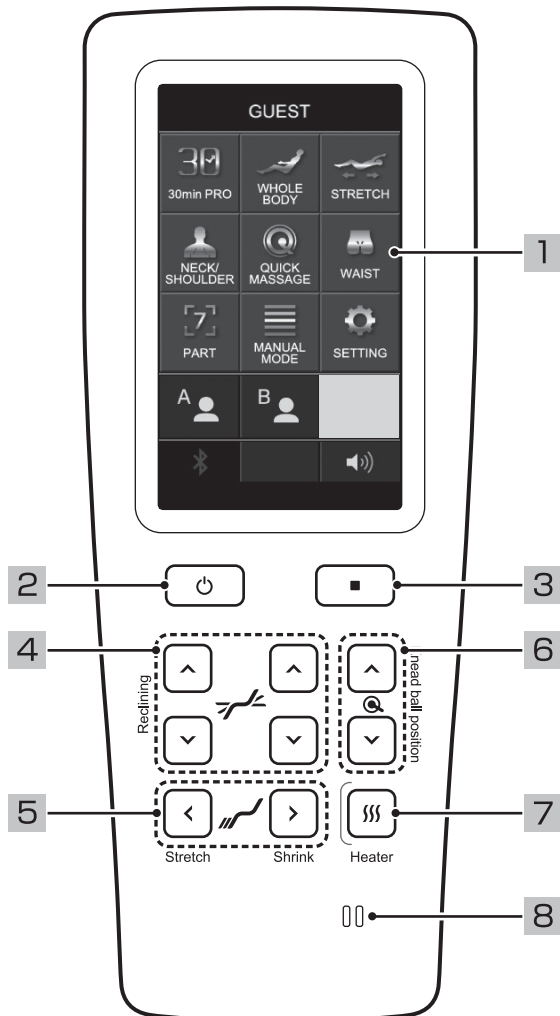





### Front side

- 1 LCD screen (Touch panel)
- 2 ON/OFF button  
on/off of the power supply
- 3 STOP button  
Stop all operations. (Press this button to stop massages immediately.)
- 4 Reclining angle adjustment button
- 5 Footrest slide button
- 6 Knead ball position adjustment button
- 7 Heat ON/OFF button
- 8 Voice guide speaker

## About operation method

LCD screen is a touch panel. The parts which can be operated through fingers are displayed in "gray" color and parts which cannot be operated are displayed in "Dark gray". (Except a part)

### [Description of some Buttons]

-  : Message gets stopped and returns to regular screen.
-  : Returns to the previous screen. The contents are not reflected when any option or setting is changed.
-  : Options or setting are decided and reflected.
-  : Adjust the volume of the voice guidance.

### [Display side]

The parts which can be operated by pressing are displayed in "gray" color

The diagram shows the 'MANUAL MODE' screen with settings for 'MECHA 12', 'ROLLER 2', and 'AIR STRENGTH'. Below are 'TAPPING' instructions and a 'SELECT PROGRAM' menu. A legend indicates that parts in gray (like the left and right arrows) are touchable, while parts in dark gray (like the top bar and some menu items) are not. A small inset shows the home, back, and speaker icons as touchable.

Parts which can be operated are displayed in "gray" color

Parts which cannot be operated are displayed in "Dark gray". (Except )

Parts which cannot be operated are displayed in "black" color

# Setup and assembling

## Check the Main unit and accessories

**! WARNING**

Do not use accessories other than those which accompany the chair. Doing so may cause product malfunction.

User manual documents	
● User manual	● Assembling leaflets

- Whole

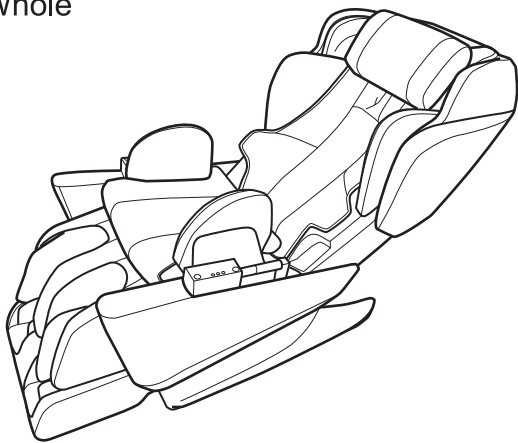

The massage chair comes with an attached pillow that can be detached at will.

- Arm unit (left)(right)

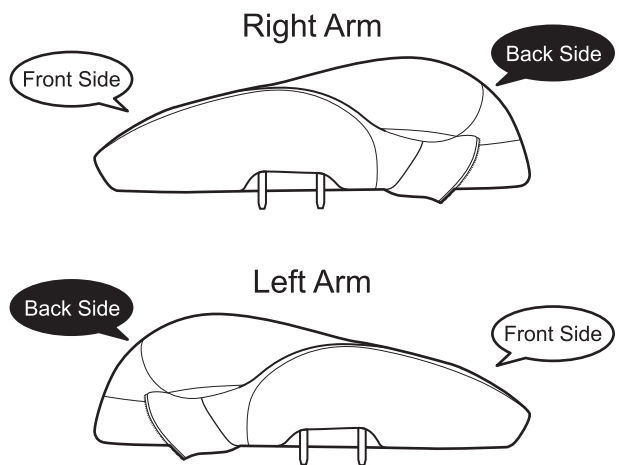

- Remote control stand

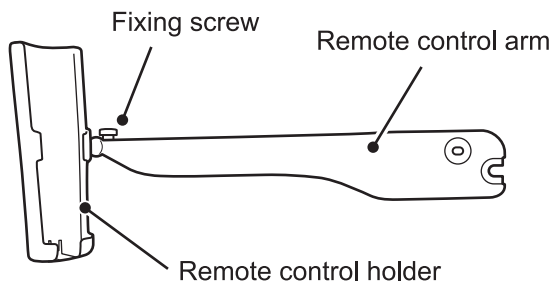

- Screw: 1



- Washer: 1



- Power cord

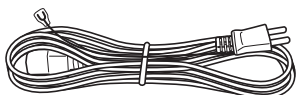

For a correct installation, make sure to check the front/back and left/right directions of the arm unit.

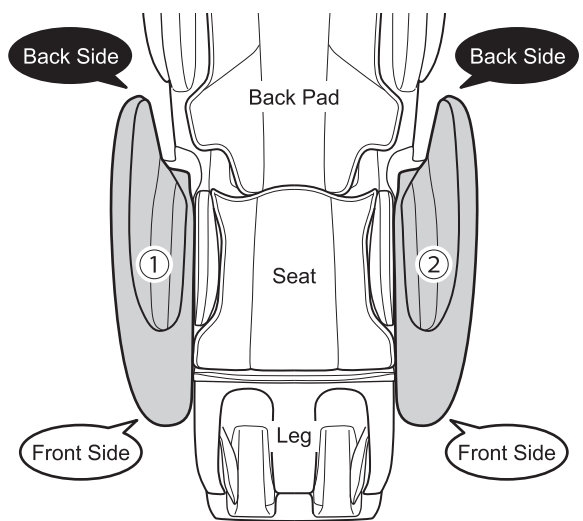

Massage chair view from above

## Deciding the setup place of whole unit

### DANGER

Do not use or store in the bathrooms or places of high humidity or moisture. Electrification, fire, accidents, and moulding may occur.

### WARNING

Use the chair on a level surface. Do not use outdoors. Damage or accidents may occur.

Do not close to stoves or other sources of fire, nor smoke whilst using the chair. Do not use on heated carpets or other heating equipment. Do not operate under blanket or pillow. Excessive heating can occur and cause fire, Electric shock, or injury to persons. Keep the cord away from heated surfaces. This may cause fire.

It should be installed in a flat surface where there is 50cm space from behind for reclining.

- If power supply is switched ON, then body automatically moves backwards and foot rest rises till it reaches the standby position. It is good to have the main unit surrounding with more than 30cm space from front and 50cm space from behind.

- During reclining, even the foot rest raises.
- Do not setup the whole unit in places where there is direct sunlight every day, or near heat appliances or near high temperature. Failure to do so may lead to color change or quality degrading in main unit.

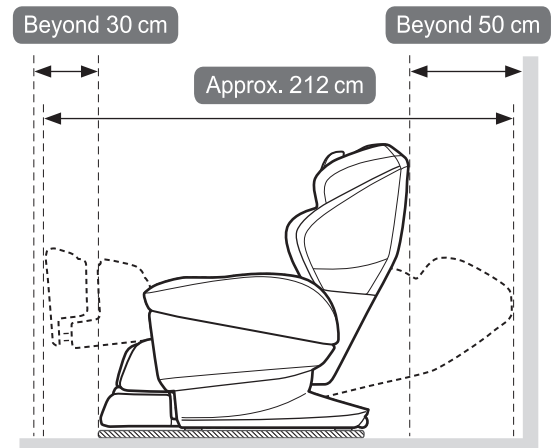

## Whole Setup

### WARNING

Do not move the chair while people or items are on the chair. Damage or injuries may occur.  
Do not haul the chair itself or move with the casters on the floor where it easily gets scratches.  
Do not pull the power chord or remote control chord with leg or wrap with caster.  
Failure to do so may cause injury.

Hold the footrest and backrest handles and lift up to carry (refer to the figure below)

- Since it is a heavyweight unit, it should be carried by 2 or more persons.
- Watch your steps carefully and lower it slowly.

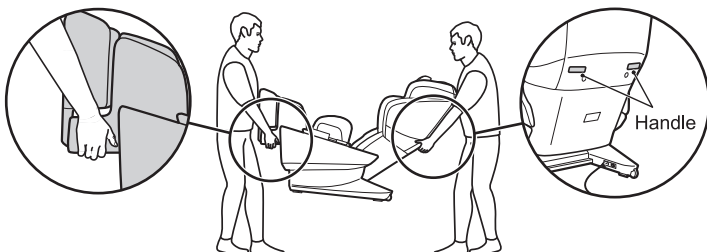

Frontage should be **72cm** or more (70cm width to carry the whole + 2cm width for protection)

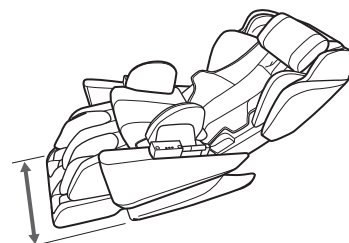

## Installation of arm unit ※Please install on both sides in the same way.

1. Move the mounting position of the arm unit to the front of the main body (①) and insert the convex part of the arm unit into the hole (②) of the mounting position.

- Install the arm unit while the back rest is in a reclined position
- Please insert firmly. Otherwise, there is risk of air leakage or falling.
- Please install on both sides in the same way.

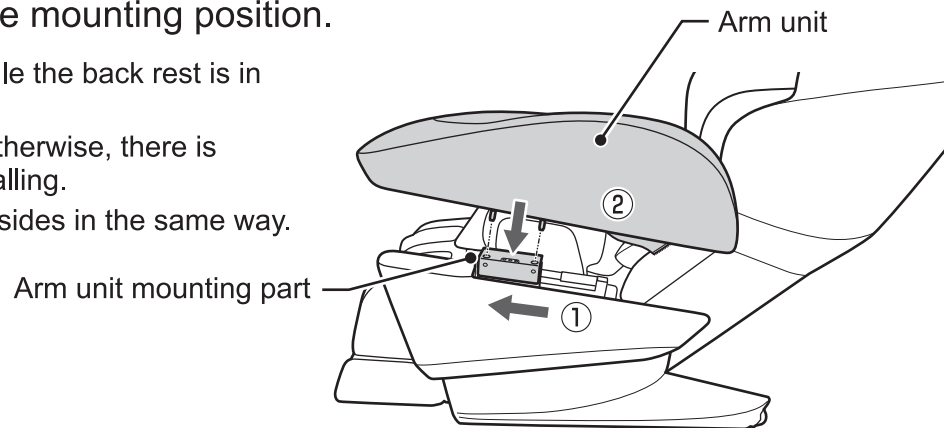

2. Align and close the fastener on the main body backrest and the arm unit one.

- Please install on both sides in the same way.

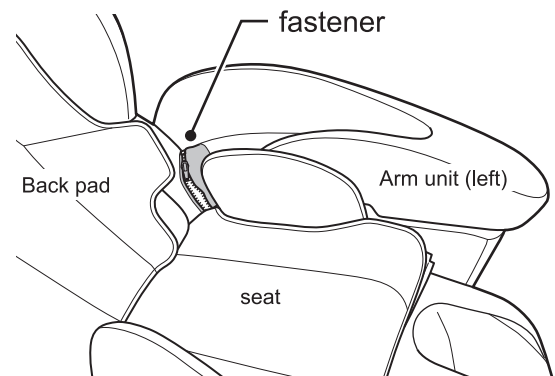

## Remote stand set up

1. Loosen the screw holding the remote holder, slide in the remote arm and gently tighten the screw back.

- The remote control holder breaks if fixing screw is tightened strongly.
- If the remote control stand is forcibly moved when the screw is tightened and fixed, this may cause an excessive load on the movable part and its fracture. Please pay attention to it.

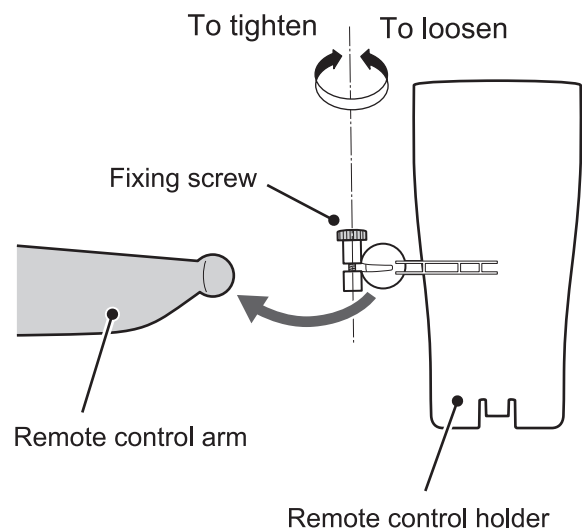
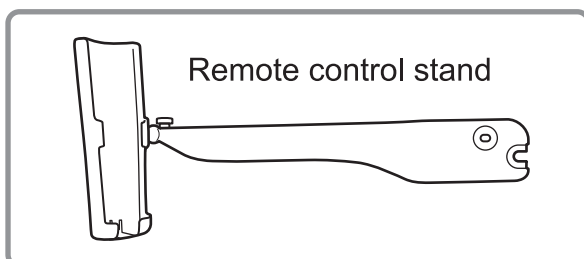

## Installation of remote control stand ※can only be installed on the right side.

1. Align the concave part (①) of the remote control stand with the convex part (②) of the main body and insert it between the cloth layers.

- The convex part of the main body is covered with cloth and is not visible. Please refer to the position in the right figure for insertion.

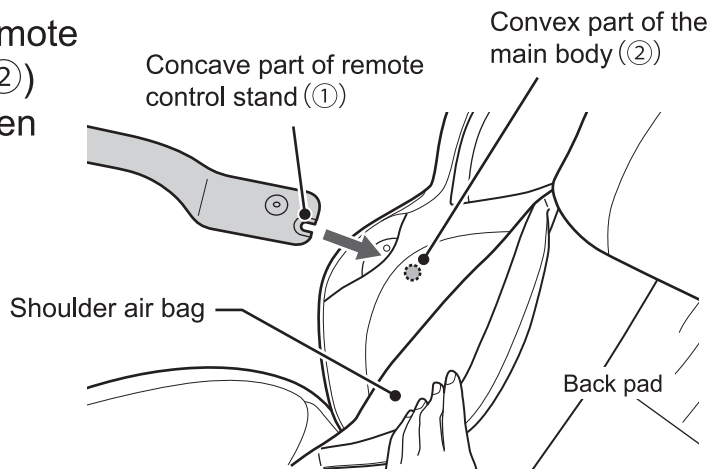

2. Align the remote control stand with the screw holes on the main body and fix it with screws.

- Please tighten the screw. If not tightened, the remote control stand may fall off, causing failure or injury.

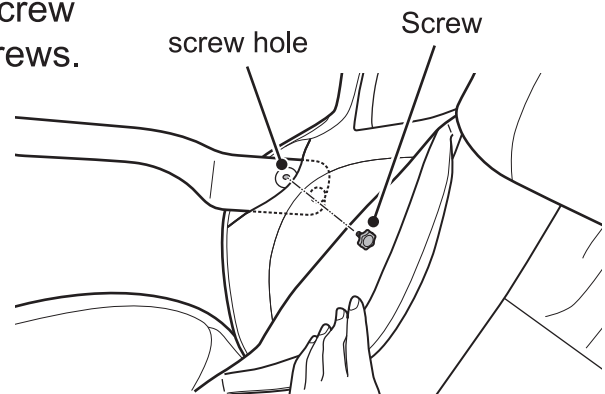

## Fixing the Remote control

### [Fixing method]

Remote control should be inserted from the top.

### [Removing method]

Remote control should be pulled out from the top.

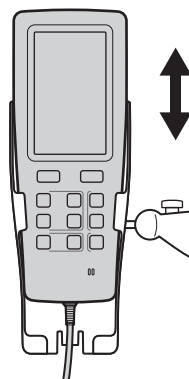

### [Adjustment method of remote control holder]

Fixing screw is bent and fixed in preferred position.

- ※The remote control holder breaks if fixing screw is tightened strongly.
- ※If the remote control stand is forcibly moved when the screw is tightened and fixed, this may cause an excessive load on the movable part and its fracture. Please pay attention to it.

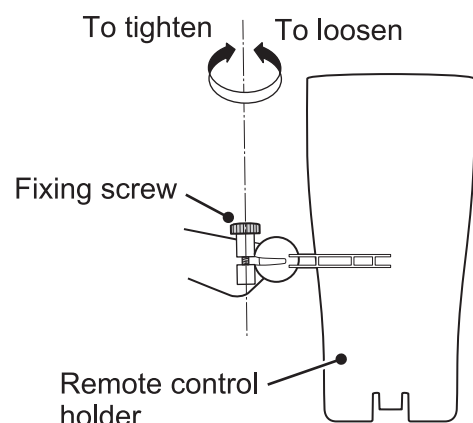

To remove the arm unit

1. Recline the backrest and open the fastner (①) holding arm unit and backrest.
2. Slide the arm unit towards the backrest, push downwards the stopper that is in between the arm unit and seat (②) and release the lock.
3. Move the arm unit towards the legs part, push the stopper (③) downwards and release the lock.
4. Lift and remove the arm unit.

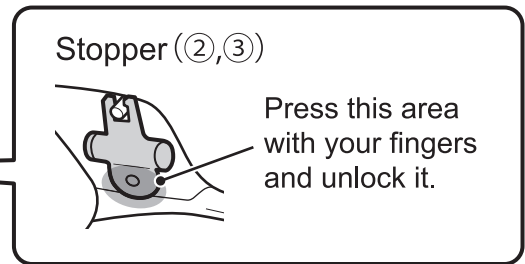
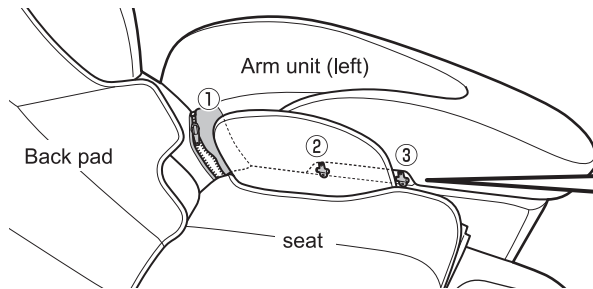

Method to remove the pillow and adjustment of back pad

1. The pillow is fixed to the backrest with velcro tape.

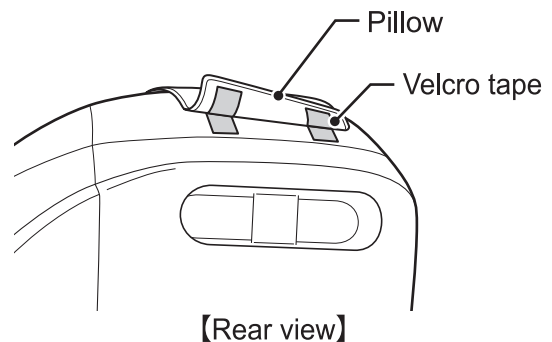

2. Adjust the back pad for your preference.

- Cap Back pad can be used as heater. Refer to "Position the back pad (heater part)" for more details. (P49)

If you want to attach the back pad firmly, fix the packrest and back pad with fastener.

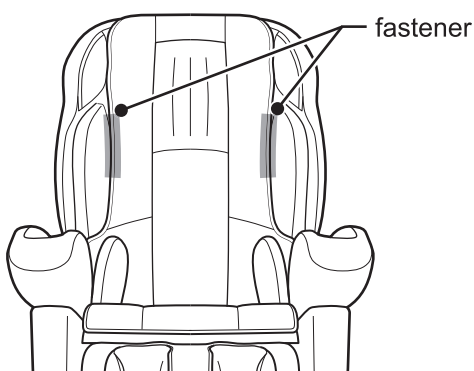

Center of back pad is removable. You can feel stronger massage when you remove it.

- ① Raise the fastener on the back of the back pad.
- ② Remove the velcro on the back of the back pad.

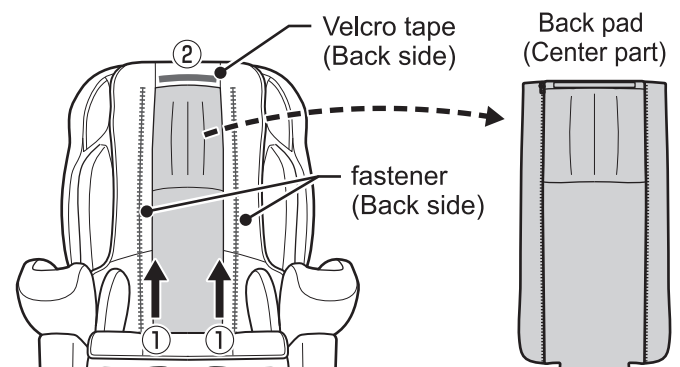

## Mount the power cord

### DANGER

Do not use the chair other than on the designated voltage. Fire or electrification may occur. Insert the power plug and connector to the root without fail and do not allow dust to adhere. Failed to do so may cause electric shock, short circuit, or ignition. Do not use damaged power plug or power cord. It may cause electric shock, short circuit, or fire. If it is damaged, contact your retailer or our customer care for repair.

### 1. Insert the connector of the power cord into the inlet (power cord insertion port) at the lower right of the rear side of the main body.

- Insert it firmly.
- Do not use any electrical cables other than the supplied cord.
- Check that the power cord, remote control cord, or power plug is not damaged or that there is no dust on the power plug.

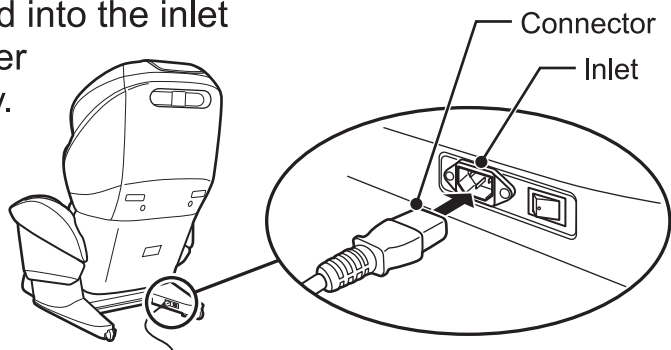

## Grounding instructions

### DANGER

Improper connection of the equipment-grounding conductor can result in a risk of electric shock. Check with a qualified electrician or serviceman if you are in doubt as to whether the product is properly grounded. Do not modify the plug provided with the product – if it will not fit the outlet, have a proper outlet installed by a qualified electrician.

### WARNING

Ground should be installed firmly. When the ground is not installed, it may cause electric shock at the time of trouble and short circuit.

※ This product must be grounded. If it should malfunction or breakdown, grounding provides a path of least resistance for electric current to reduce the risk of electric shock. This product is quipped with a cord having an equipment-grounding conductor and a grounding plug. The plug must be plugged into an appropriate outlet that is properly installed and grounded in accordance with all local codes and ordinances.

### Grounding methods

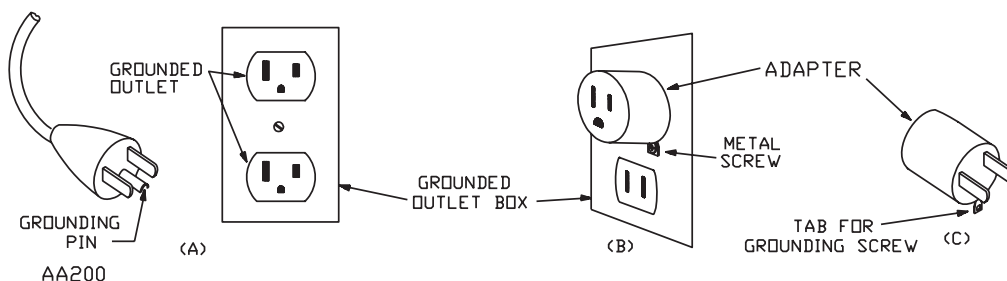

※ This product is for use on a nominal 120-V circuit, and has a grounding plug that looks like the plug illustrated in sketch A in Figure 86.1. A temporary adapter that looks like the adapter illustrated in sketches B and C may be used to connect this plug to a 2-pole receptacle as shown in sketch B if a properly grounded outlet is not available. The temporary adapter should be used only until a properly grounded outlet (sketch A) can be installed by a qualified electrician. The green colored rigid ear, lug, or the like extending from the adapter must be connected to a permanent ground such as a properly grounded outlet box cover. Whenever the adapter is used, it must be held in place by a metal screw.

### When there is no ground terminal in the power outlet

Before purchase, discuss with electric shop, dealer and do the grounding (D-Class<Class-D> installation work/cost).

# Before starting massage every time

## Check around the chair

### Check the surroundings without fail

- Check to make sure that there is nobody, no pet and nothing ahead behind the chair and under the footrest.

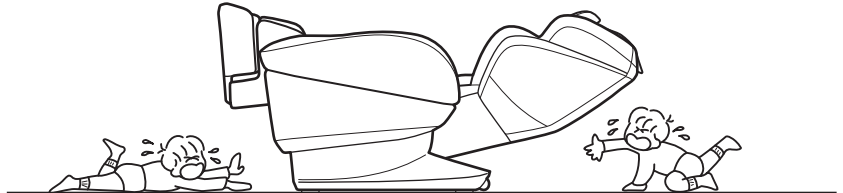

## Switch on the power

### ! DANGER

Do not use the chair other than on the designated voltage. Fire or electrification may occur. Insert the power plug firmly so that no dust is accumulated. Failed to do so may cause electric shock, short circuit, or ignition. Do not use damaged power plug or power cord. It may cause electric shock, short circuit, or fire. If it is damaged, contact your retailer or our customer care for repair.

### 1. Insert the power cord plug in the receptacle.

- Check that there is no damage in the power cord, remote controller cord, and the power cord plug. And there is no dust accumulated in the power cord plug.

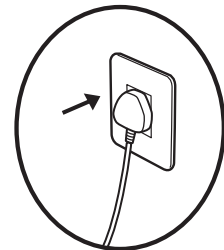



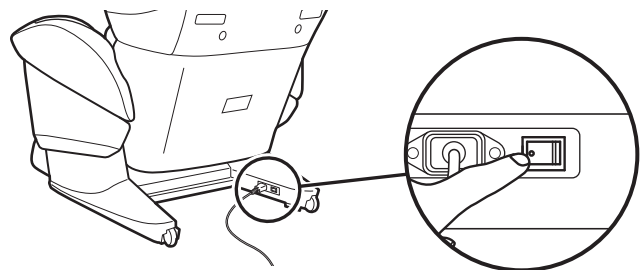

### 2. Switch "ON" power of main body.

- The power switch is behind the main body on the right bottom.



### 3. Press power button of remote controller to switch on the power.

- Regular screen is displayed.
- The seat back is reclined and footrest is raised till standby position automatically.  
(When reclining angle of   or footrest angle of   or  is pressed, it is stopped)
- When it is not operated for around 3 minutes or more, power supply will be turned off automatically.

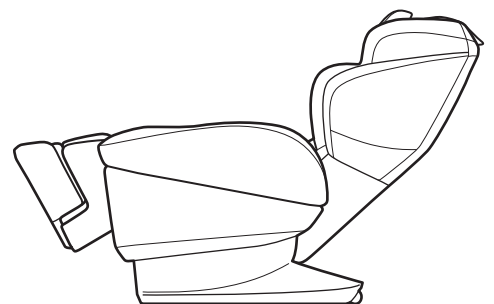

Standby position

- When regular screen is not displayed even if power is switched on by pressing the power button, the chair cannot be operated.



## Check the main body

### 1. Check for torn on the cover cloth.

#### **DANGER**

Before use, hold the back pad and make sure that there is no tear on the cover cloth of the backrest and on the other parts. (Should there be any tear, no matter how small it is, discontinue using the chair immediately. Disconnect the power cord plug, and ask for repair.) Continued use with the torn cloth may cause electric shock or any hazard on the body.

### 2. Check for trapping of foreign substance to the main body.

#### **WARNING**

Before use, check that there is no foreign substance trapped on to the main body (Backrest, footrest, armrest). Failed to do so may cause accident or injury.

### 3. Check whether the knead ball is in the retracted position.

- When the knead ball is not in the retracted position, it can be returned by pressing  button.

#### **WARNING**

Before seated on the chair, check whether the knead balls are in the retracting position. Failed to do so may cause accident and injury.

### 4. Check whether the footrest is in completely lowered

- When the footrest is raised, it can be lowered down by pressing footrest angle .

#### **WARNING**

Do not get on and off the chair at the time of reclining or when the footrest is raised. The chair may overturn and the user may fall down and hurt himself/herself.

# About the massage chair 2 Modes

This product has 2 modes available for use: Guest Mode, User Customized Mode.

For the functions available in each mode, please refer to the table on the specification page. (P73)

## Guest Mode (P20~55)

- After the power is turned on, the menu screen will be displayed and it will automatically enter Guest Mode.
- In Guest Mode, massage can be performed directly without registering the customized information in advance. Every time it is used, the machine will perform reclining adjustment and body shape detection.

※In User Customized Mode, as long as you have registered the customized information, you can omit reclining adjustment and body shape detection.

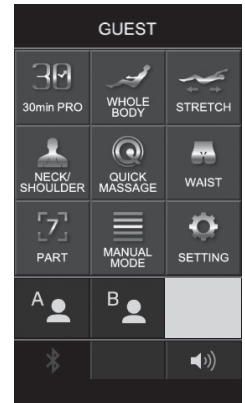

## User Customized Mode (P56~62)

- User information registration/customize can be done for up to 2 users.
- The user can register customized information when uses the device for the first time. After the registration is complete, the machine will start the automatic course according to the registered customized information. Body shape detection and adjustment can be skipped.

※If you want to switch from User Customized Mode to other modes, please restart the power before operation.

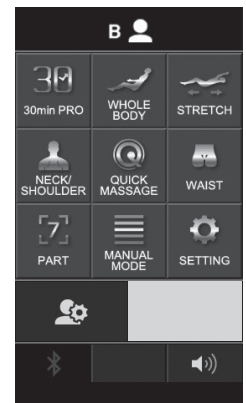
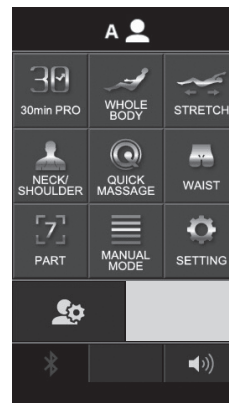

Registrable customized information (User Customized Mode)

Customize back line

**Shoulder / waist position information**

Shoulder / waist position information  
Select the massage point of the automatic course.

**S-curve detection information**

In order to make the massage chair massage evenly along the back, this function will collect back line information. The detected back line data can also be further edited according to preferences.

Customize reclining

**Reclining information**

It is possible to register information of the preferred backrest angle, leg angle / leg length.

Customize airbags pressure

**Air pressure information**

After the pre-setting, it is possible to register information of the preferred air massage intensity.

Customized information first registration example

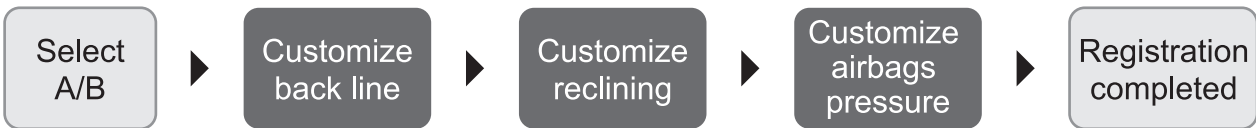

Example of each massage operation (Auto Mode course)

Guest Mode



User Customized Mode

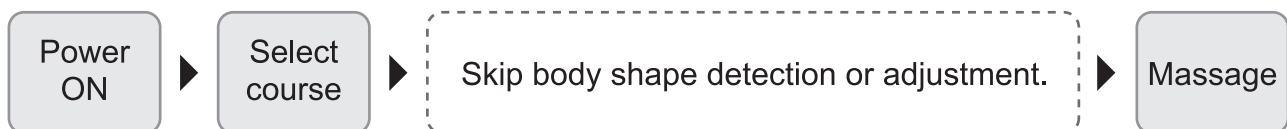

# Adjust the reclining and footrest angle / Usage of the arm part

## DANGER

Check to make sure that there is nobody, no pet and nothing ahead around the chair (back, front, side, and bottom part of main body) when reclined or footrest is moved. Failed to do so may cause accident or injury or damage of house holding.

When reclined or footrest is moved, make sure not to insert the hand, finger, leg or head in the gaps of main body which are mentioned below.

- Bottom side of chair ● Gap of armrest, backrest, and seat. ● Gap of armrest, leg and seat .
- Bottom side and back side of leg. ● Gap of armrest and arm. ● Backside gap of backrest.

Failed to do so may cause accident or injury

## WARNING

Do not place your leg or hand in the footrest adjustable place, when footrest is adjusted. It may cause accident or injury.

Do not attempt to ride on the front portion of footrest or seat pad at the time of reclination.

The chair may overturn and the user may fall down and hurt himself/herself.

Do not get on and off the chair at the time of reclining or when the footrest is raised.

The chair may overturn and the user may fall down and hurt himself/herself.

## Adjust the footrest angle and length

### 1. Adjust the footrest angle by pressing footrest angle button.

- When foot air is on, footrest will not be lowered till the retracted position
- Turn "OFF" the footrest air to lower the footrest till retracted position. (Refer Page 35)

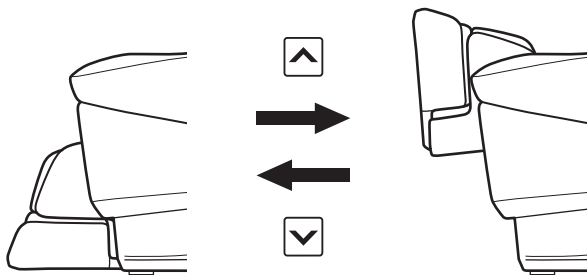

### 2. Adjust the footrest length by pressing the footrest expansion buttons.

- Flexibility function can be used when footrest angle is 25 degree or more.
- Footrest length to be stretched changes in accordance with footrest angle.

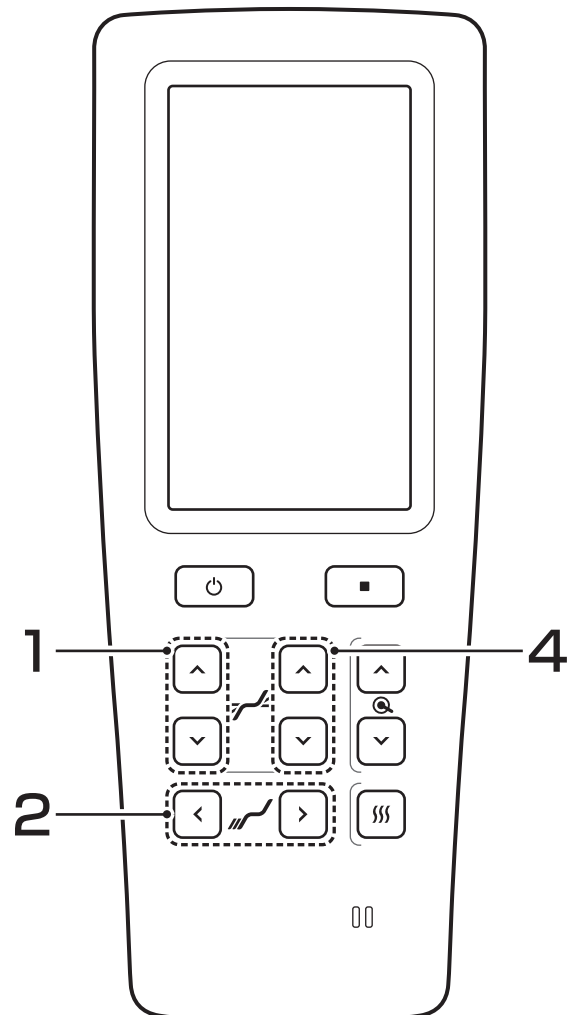
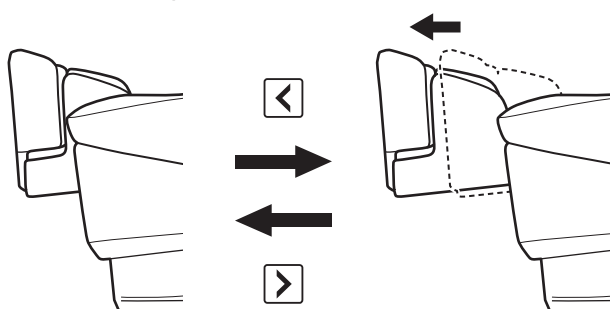

### 3. Stretch the sole and adjust the footrest length.

- Sole can be stretched or contracted by the spring. Press it with the leg.
- When returning the footrest to its original position, avoid applying force to the soles of the feet. If the footrest is moved back to position when the springs are extended, the sole part might hit the floor and then it won't be possible to smoothly put the footrest back into position.

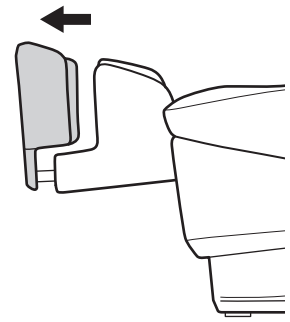

## How to adjust reclining angle

### 4. The Reclining angle can be adjusted by pressing reclining button..

- Rather than falling down, irritability of the knead ball will be more.
- The recliner is interlocked, the footrest raises and armrest moves.

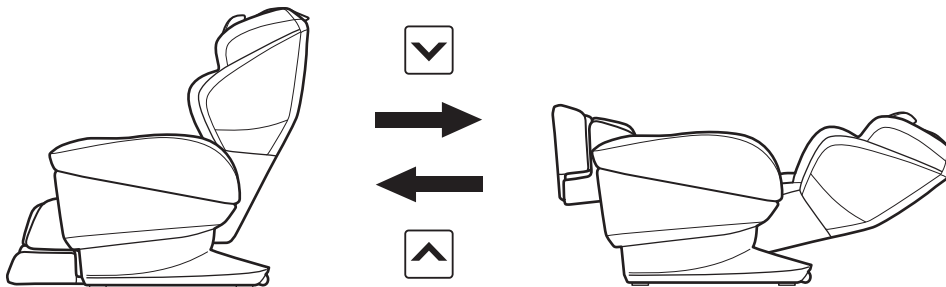

## Usage of the arm part

### **WARNING**

Do not use the hand/arm massage whilst wearing watches, rings, fake fingernail or bracelets. This may cause injury.

### 5. Straighten your fingers, stand your palms vertically and put your hands in.

- Do not put your hands in horizontally or with your fingers bent.

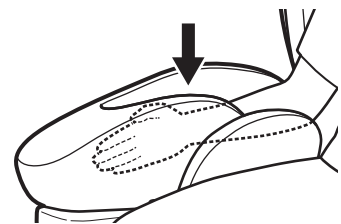

### If you want to adjust the position of the arm (arm unit)

- You can adjust the position by sliding the arm part when the backrest is tilted. After the backrest is tilted, slide the arm part towards the backrest (manual).
- The larger the tilt angle of the backrest, the further the arm can be slid to the side of the back cushion. When the backrest is in the stowed position (completely upright), the arm cannot be slid.

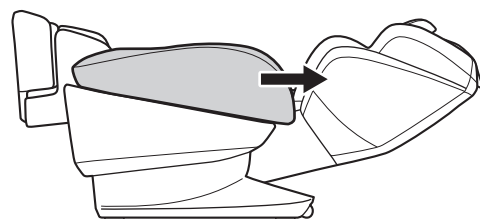

# Massage by Auto Mode Course



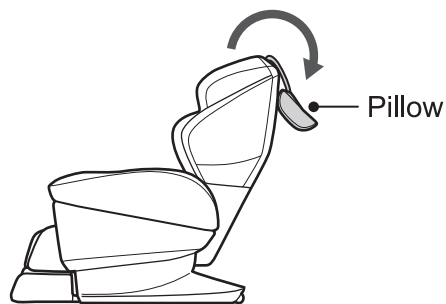

## Introduction

- Please set the power switch of the main body to "ON".
- Put the pillow back, sit on the chair and slowly lean your head against the backrest. If you want to soften the massage feeling, add and use the pillow according to your preferences.



## Auto Mode Course starts

### 1. Switch ON the Power by pressing

- Regular screen is displayed.
- The seat back is reclined and footrest raises automatically up to the standby position.  
(When reclining angle of   or footrest angle of   or  is pressed, it is stopped)
- If the machine is not operated for more than 3 minutes, then it is switched OFF automatically.

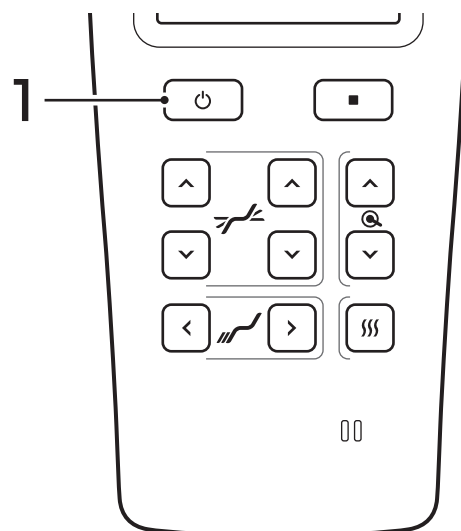

### 2. Select and press from these

      Buttons.

Choose the preferred course and press the button.

- When the backrest is upper or footrest is lower than standby position, the backrest and footrest move to standby position.

[Example] When "REFRESH" course of Whole body is selected.

- ① Press 
- ② Select the REFRESH

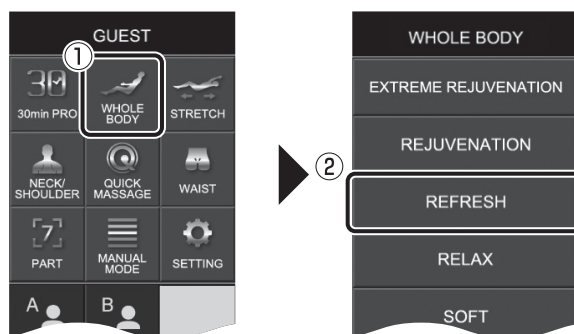

### 3. Start the Double Sensing (Body Shape Detection)

- The kneading balls move from the stowed position.
- Sit back firmly and lean the head towards backrest while sensing.
- Do not pull head off the backrest.
- There are some courses that the sensing is not given.

#### About Double Sensing (Body Shape Detection)

Double sensing is the function to detect body shape or posture before starting massage. The effective massage is given by 2 sensors, one for 「S-shaped line detecting system」which detect one's back/spine, another for 「Shoulder position detecting system」which detect one's shoulder position.

4. Automatic shoulder position detection starts. After detection is complete, press the "OK (①)" key. If it is inconsistent with the actual shoulders position, please press the "Re-detection" (②) key or the "Manual Adjustment" (③) key to adjust.

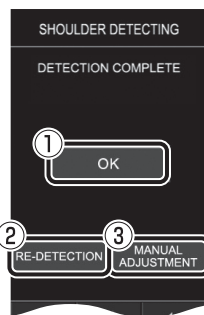
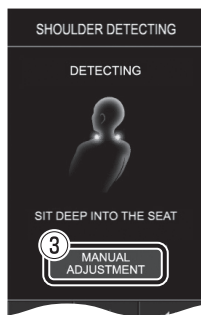
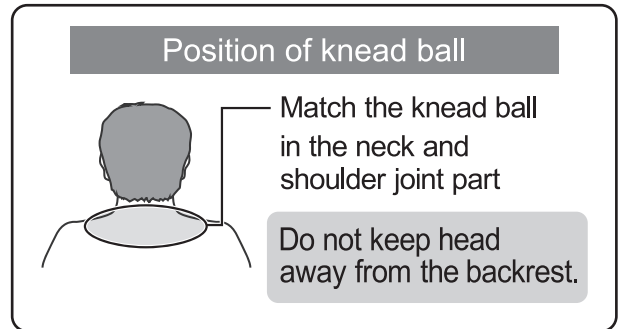

Shoulder position manual adjustment

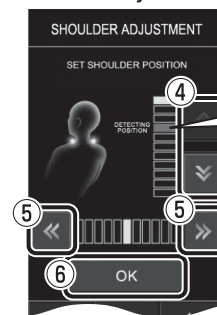

Aiming position during auto detection is displayed in red.

- Even if **OK** is not pressed, the massage starts after about 10 seconds.
- Detection starts again when press 「RE-DETECTION」.
- Shoulder position can be adjusted by pressing [MANUAL ADJUSTMENT] during or after the detection. Adjust **▲ ▼** (④) for vertical position, **◀ ▶** for back and forward position, then press **OK** (⑥).
- Shoulder position detection measures vertical position. back and forward position can be adjusted by 「MANUAL ADJUSTMENT」 or Shoulder position adjustment after starting massage.

5. After the shoulders position is detected, the back line detection starts. After detection is complete, press the "OK" (①) key.

- Do not keep head away from the backrest.
- Even if **OK** is not pressed, the massage starts after about 10 seconds.
- Press the "Re-detection (②)" key to detect the back line again.
- In case of detection error, press "Re-detection".

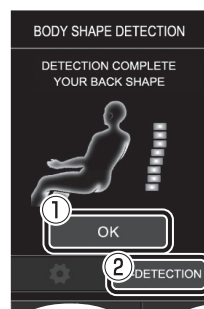

Error



## 6. Selected auto course and massage operations are displayed.

- Refer to "Adjustment during auto course method" for the changes done in the settings during auto course.

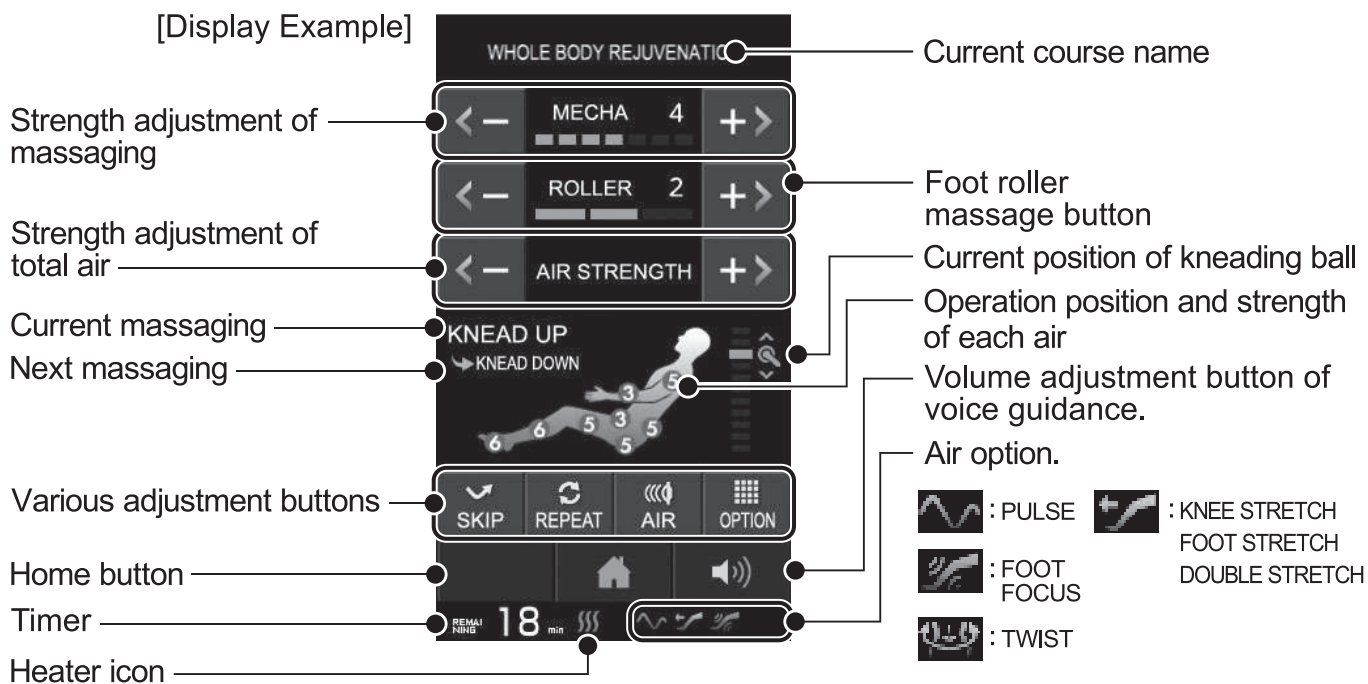



## About the operation of auto course

The list of details that can be adjusted during the description of each auto course and during the start or in the middle of the course.

Course	Course details	Spinal column line auto detect	Shoulder auto detect	Rubbing ball	Air massage strength	Skip/repeat	Adjust the shoulder position	Adjust the waist position	Option	
30min PRO	VIP	Rejuvenating	●	●	●	●	-	●	●	-
	SOMMELIER	Perfect	●	●	●	●	-	●	●	-
	NIGHT HEALING	Refreshing	●	●	●	●	-	●	●	-
	CONDITIONING	Refreshing	-	●	●	●	-	-	-	-
	MINDFULNESS	Relaxing	-	-	-	●	-	-	-	-
WHOLE BODY	EXTREME REJUVENATION	Rejuvenating	●	●	●	●	●	●	●	●
	REJUVENATION	Perfect	●	●	●	●	●	●	●	●
	REFRESH	Rhythmical	●	●	●	●	●	●	●	●
	RELAX	Refreshing	●	●	●	●	●	●	●	●
	SOFT	Light massage	●	●	●	●	●	●	●	●
NECK/SHOULDER	EXTREME REJUVENATION	Rejuvenating	●	●	●	●	●	●	●	●
	REJUVENATION	Perfect	●	●	●	●	●	●	●	●
	REFRESH	Rhythmical	●	●	●	●	●	●	●	●
	RELAX	Refreshing	●	●	●	●	●	●	●	●
WAIST	EXTREME REJUVENATION	Rejuvenating	●	●	●	●	●	●	●	●
	REJUVENATION	Perfect	●	●	●	●	●	●	●	●
	REFRESH	Rhythmical	●	●	●	●	●	●	●	●
	RELAX	Refreshing	●	●	●	●	●	●	●	●
STRETCH	EXTREME WHOLE BODY STRETCH	Rejuvenating	-	●	●	●	-	-	-	-
	WHOLE BODY STRETCH	Perfect	-	●	●	●	-	-	-	-
	WHOLE BODY AIR	Massage only with air	-	-	-	●	-	-	-	●
	Technical Stretch	Site-specific stretching	-	●	●	●	-	-	-	-
7min	QUICK MASSAGE	Quick relax	●	●	●	●	-	●	●	●

※Spinal column line cannot be adjusted

## Adjustment during auto course method

### To adjust the strength of mecha massage

① Adjust the mecha strength by using **+>** for increase and by using **<-** for decrease.

- Strength can be selected from 7 steps.
- The initial setting is set in "4". (Only software is set to "2".)



### Adjustment method during air massage

[In the case whole adjustment]

① Total Air strength can be reduced with **<-** and increased with **+>**.



[In the case part by part adjustment]

① Press the "AIR"  
 ② Select the preferable strength part by part.  
 Can be reduced with **<-** and increased with **+>**.

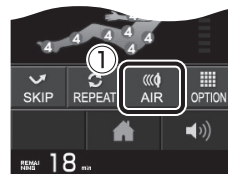

③ Return to course screen by pressing **OK**

- Even if **OK** is not pressed, it will be set after 10 seconds approximately.
- There are 7 levels of intensity to choose from. The initial setting level is "4" (the initial setting level of the soft course is "3"). On the first page, "shoulder, arm, waist and pelvis", on the second page, "hip, thigh, calf and ankle" can be adjusted. Press **<<** **>>** keys to switch the page.
- "OFF" can be set in part wise. If the **<-** is pressed when the strength is "1", it will be set to "OFF".

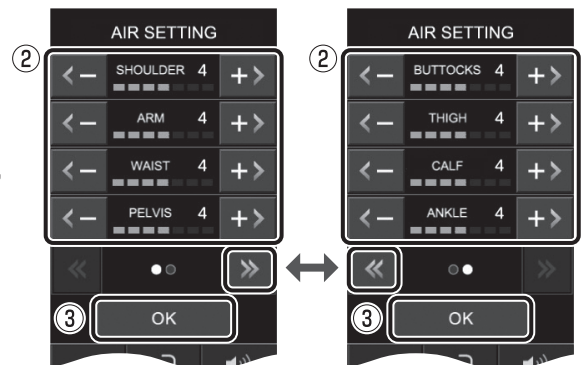

### To proceed from current knead massage and to repeat the current knead massage

① When you want proceed from current knead massage, and press "SKIP"

② When you want repeat from current knead massage, and press "REPEAT"

- Air massage cannot skip and repeat.
- While pressing the repeat, the current massage will be continued for 30 seconds.
- During repeat, if press skip the repeat will be released.



## To adjust the shoulder position (Front/back) and waist position (Up/down)

- ① When the mecha position come near by the shoulder or waist, press the of mecha position
- ② The mecha position is adjusted by using (front/back position of shoulder) or (Waist position).
- ③ Press **OK**
  - Even if is not pressed, it will be set after 10 seconds approximately.
  - The front back position of shoulder/ waist position will be reflected in neck and shoulder pro technique/ back and waist pro technique.

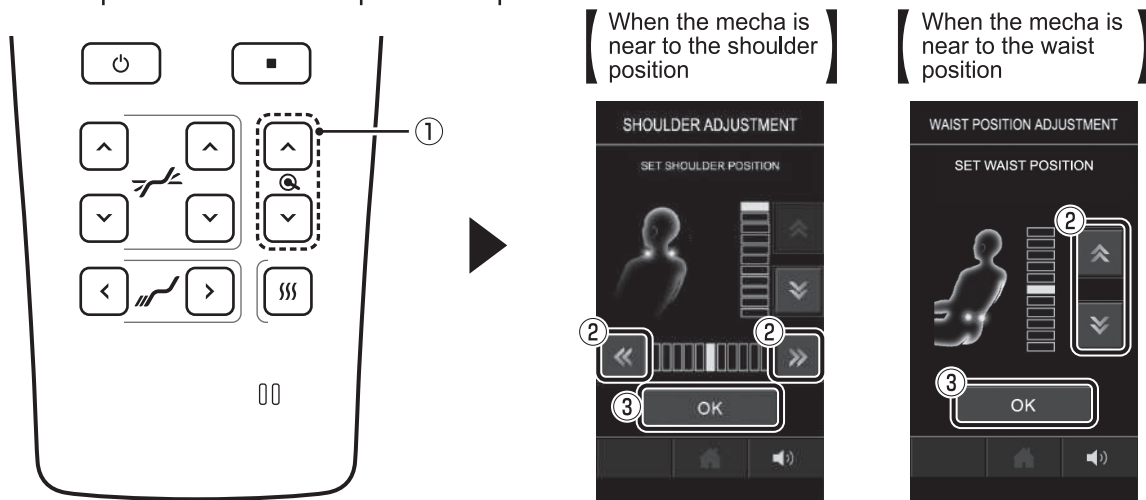

## To set the airbags intensity

- ① Press “OPTION”
- ② Select “OFF / PULSE”
- ③ Return to course screen by pressing **OK**
  - Even if **OK** is not pressed, it will be set after 10 seconds approximately.

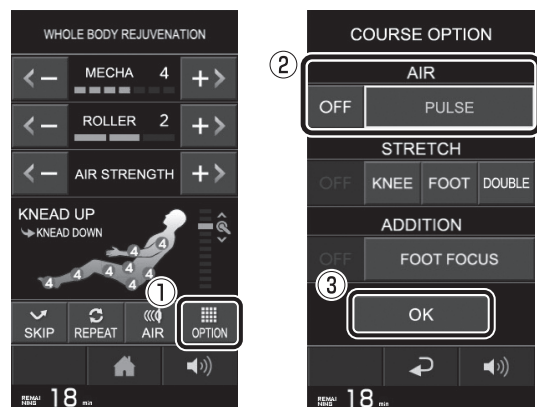

### To set stretch operation

- ① Press "OPTION".
- ② Select "OFF / KNEE / FOOT / KNEE&FOOT".
- ③ Return to course screen by pressing **OK**.

- Even if **OK** is not pressed, it will be set after 10 seconds approximately.
- When the stretch operation is selected, if the foot rest top angle is less, operation will begin after raising stretch operation up to possible angle.
- Multiple stretch operations cannot be set simultaneously.
- Stretch operation and "CALF" cannot be set simultaneously.

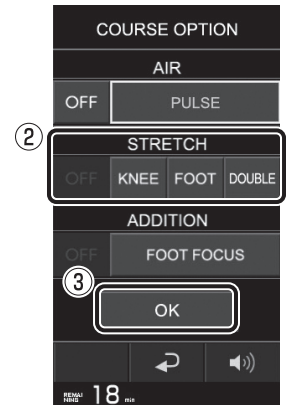

### To set individual operation

- ① Press "OPTION".
- ② Select "OFF / FOOT FOCUS".
- ③ Return to course screen by pressing **OK**.

- Even if **OK** is not pressed, it will be set after 10 seconds approximately.

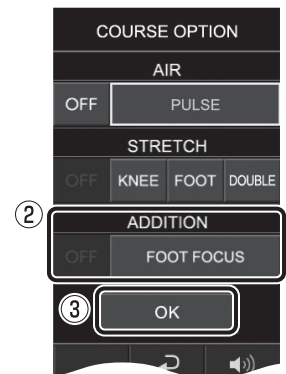

### To adjust foot roller massage

- ① Foot roller strength can be reduced with **←** and increased with **→**.
  - Default setting of strength is [2].
  - "OFF" can be set in part wise. If the **←** is pressed when the strength is "1", it will be set to "OFF".
  - Refer to [Foot roller massage].

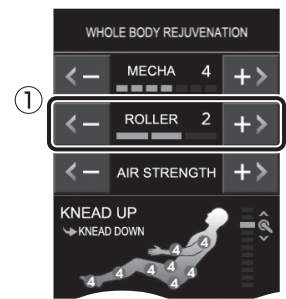

# MEMO

---

# About the end of Massage

## Massage time is different from each course

- The knead ball moves to storing position after finishing massage.
- When auto reclining is 「OFF」, return the angle of backrest and footrest to storing position during 「STORING」 is shown on the display.
- When auto reclining is 「ON」, backrest moves up and footrest moves down automatically.
- When no operation for about 30 seconds after massage, power supply will be cut.

Course Selection	Massage time
Part massage Quick massage	7 minutes
Auto Course Manual Course	18 minutes
30 min PRO course	30 minutes

When returning the footrest to its original position, avoid applying force to the soles of the feet. If the footrest is moved back to position when the springs are extended, the sole part might hit the floor and then it won't be possible to smoothly put the footrest back into position.

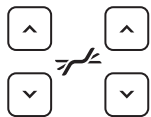
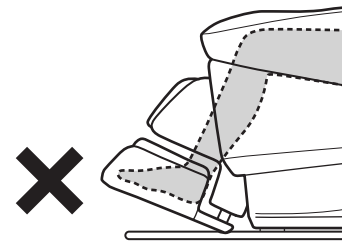

You can adjust the backrest and leg angle. (①)

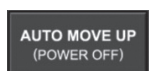

The backrest gets up, The legs are stowed. (②)

When the massage is over

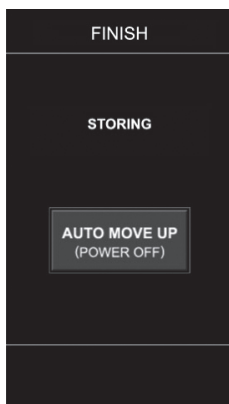

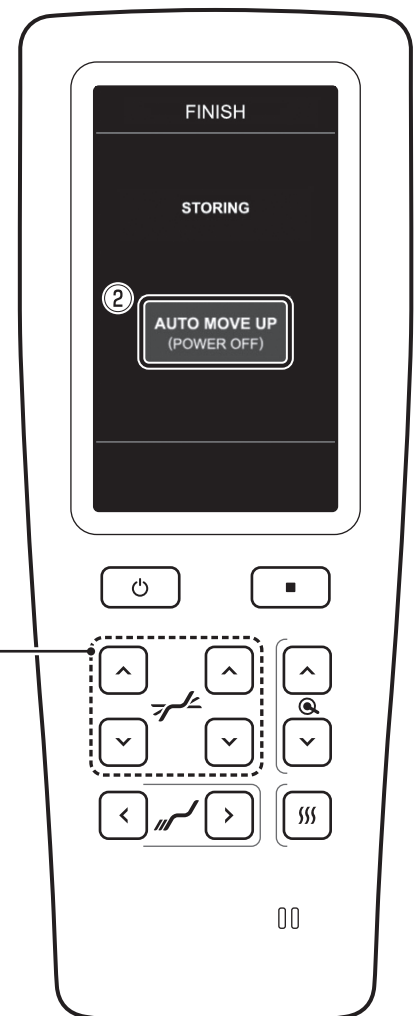

Power OFF



## When massage is stopped as such

Press  (①) or  (②)

- The knead ball is stopped in the current position as such
- If  or  is pressed you will return to regular screen but the timer will continue.

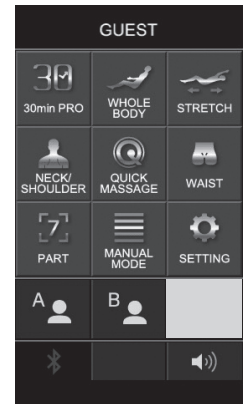
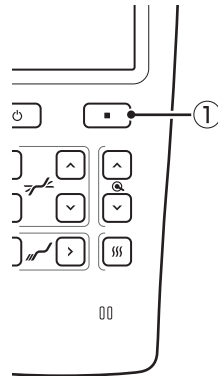

## When massage is to be stopped suddenly

Press 

- Knead ball moves till retracting position
- When "STORING" screen is displayed then restore the recliner and angle of footrest

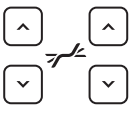

You can adjust the backrest and leg angle.

**AUTO MOVE UP**  
(POWER OFF)

The backrest gets up,  
The legs are stowed.

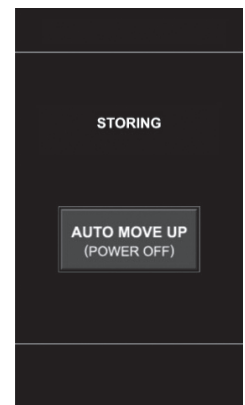
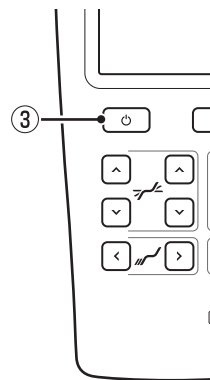

## Disconnect the power of Main Body

### 1. Switch OFF the power of the main body

- The power switch is in the lower right part behind the main body.

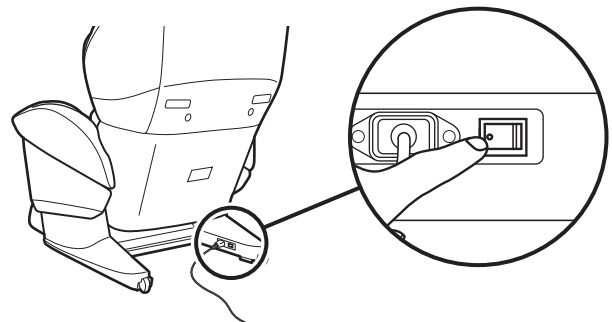



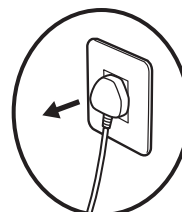

### 2. Remove the Power cord plug from receptacle



# Rubbing massage

## Start the desired rubbing massage

### 1. Switch ON the Power by pressing

- Regular screen is displayed.
- The seat back is reclined and footrest raises automatically up to the standby position.  
(When reclining angle of   or footrest angle of   or  is pressed, it is stopped)
- If the machine is not operated for more than 3 minutes, then it is switched OFF automatically.

### 2. Select .

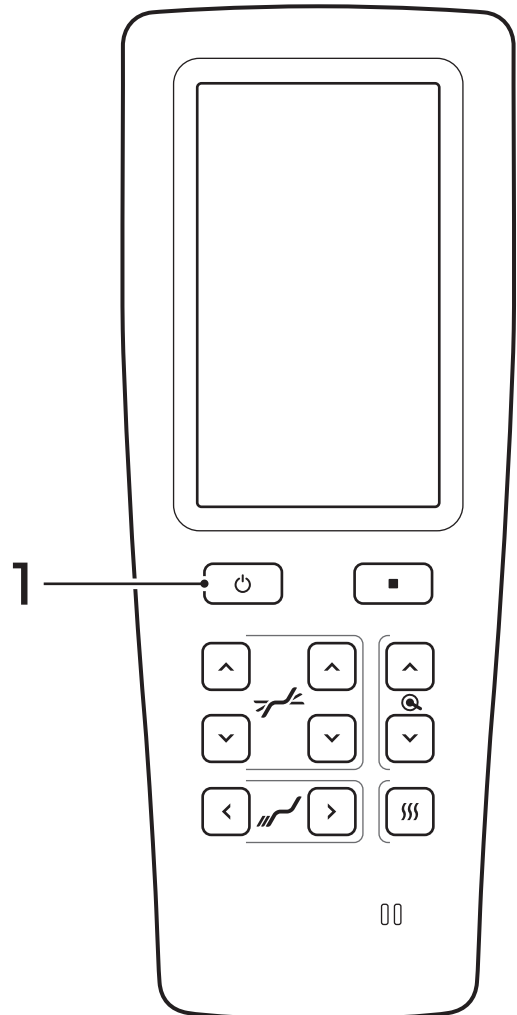
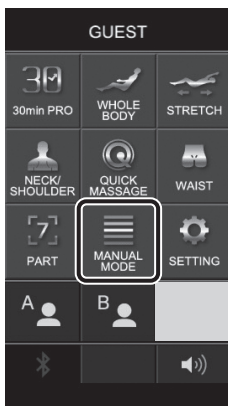

### 3. Select the desired massaging menu.

### 4. Select the desired massaging.

- Start the Massage

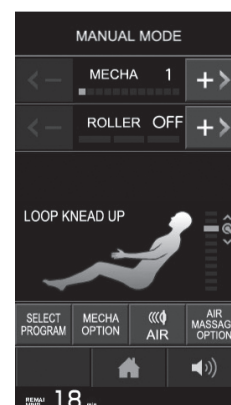
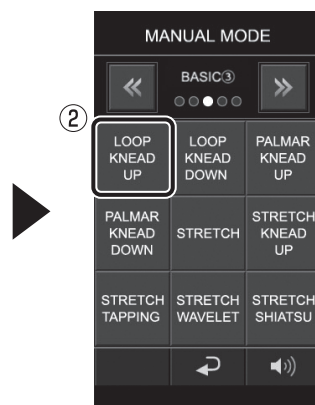



## 5. Set the massage action range. Select "Whole" to start detection of the shoulders position.

For the setting of action range, please refer to "To select action range (point/part/whole)" (P34).  
For massage with adjustable action range, refer to "List of kneading techniques massage" (P36).

### [Shoulder position adjustment]

- The mecha is moved to shoulder position and shoulder position detection starts. After completing detection, Massage starts **OK** (1) is pressed. When the shoulder position is not matching adjust using "RE-DETECTION (2)" or "MANUAL ADJUSTMENT (3)".
- Even if "START" is not pressed, it will be started after 7 seconds approximately.
- The shoulder detection starts once again if "Redetect" is pressed.
- Shoulder position is manually adjusted if "MANUAL ADJUSTMENT" is pressed. Up/Down position of Mecha is adjusted by **▲ ▼** (4), Front/Back position is adjusted by **◀ ▶** (5) Press **OK** (6).

During shoulder position detection

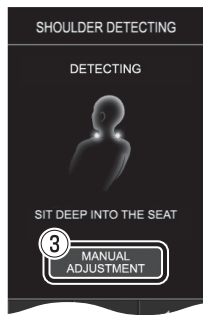

Shoulder position detection completion

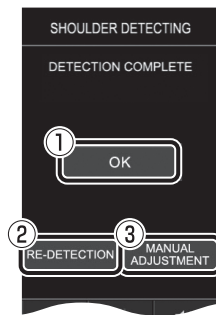

Shoulder position manual adjustment

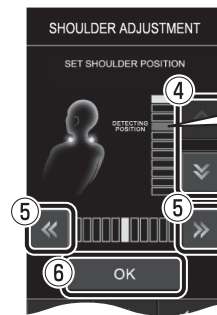

Aiming position during auto detection is displayed in red.

- Press the rubbing ball position **▲ ▼** (7) first, then use **◀ ▶** (8) to adjust the shoulder position front/back during massage. Press **OK** (9) after shoulder position adjustment.

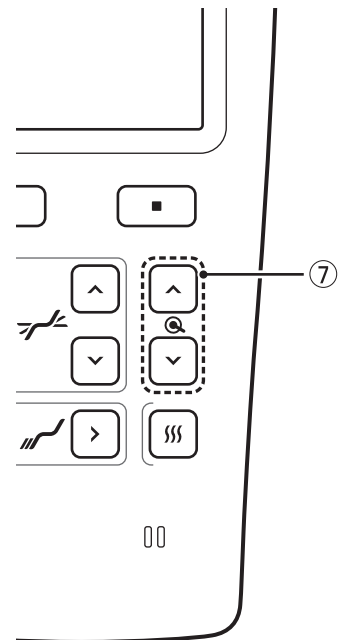
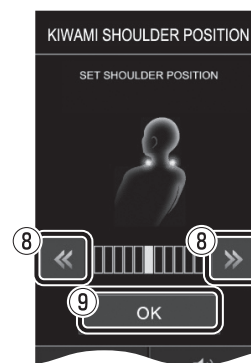

### [Waist position adjustment]

- Waist position is adjusted with rubbing ball position **▲ ▼** (7) or **◀ ▶** (10). Press **OK** (11) after waist position adjustment.

### [Massage position adjustment]

- Adjust the massage position using **▲ ▼** (7) of mecha position.

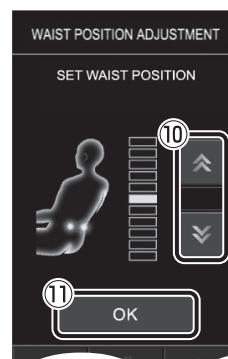

## How to adjust during massaging

### When you want to adjust the massage speed

- ① Select the "MECHA OPTIONS".
- ② Select the speed "SLOWEST/SLOW/NORMAL/FAST".
- ③ Press **OK**.

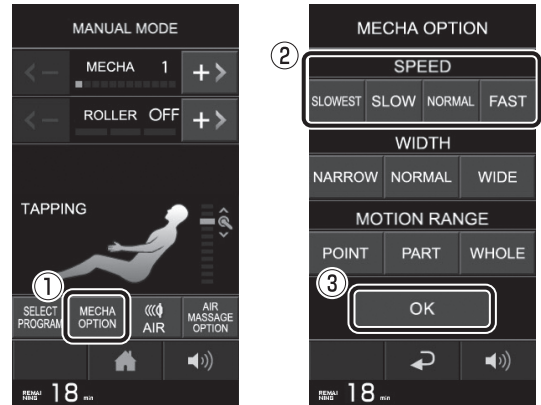

### When you want to adjust the rubbing ball strength

- ① Select the "MECHA OPTIONS".
- ② Rubbing width adjustment  
Select the "NARROW/NORMAL/WIDE".
- ③ Press **OK**.

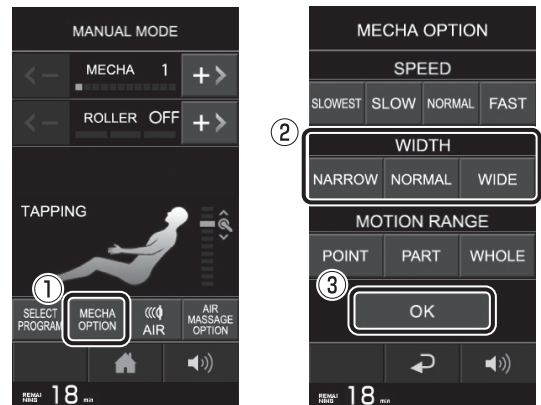

### When you want to select the massage region (Point/part/whole)

- ① Select the "MECHA OPTIONS".
- ② Select the motion range "POINT/PART/WHOLE".
- ③ Press **OK**.

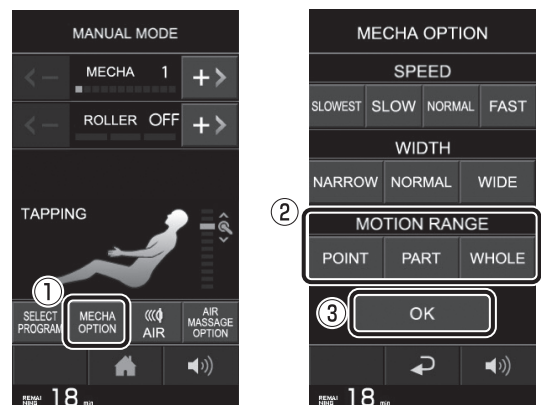

## To adjust the shoulder position (Front/back) and waist position (Up/down)

- ① Knead ball position is pressed when mecha is near shoulder or waist.
  - ② Knead ball position is adjusted with (Shoulder front and back position) or (neck position).
  - ③ is pressed.
- Even if is not pressed, it will be started after 10 seconds approximately.
  - The shoulder front and back position/Waist position is reflected in neck and shoulder position/Back and waist position. Refer to "Mecha massage function list table" for details. (P36)

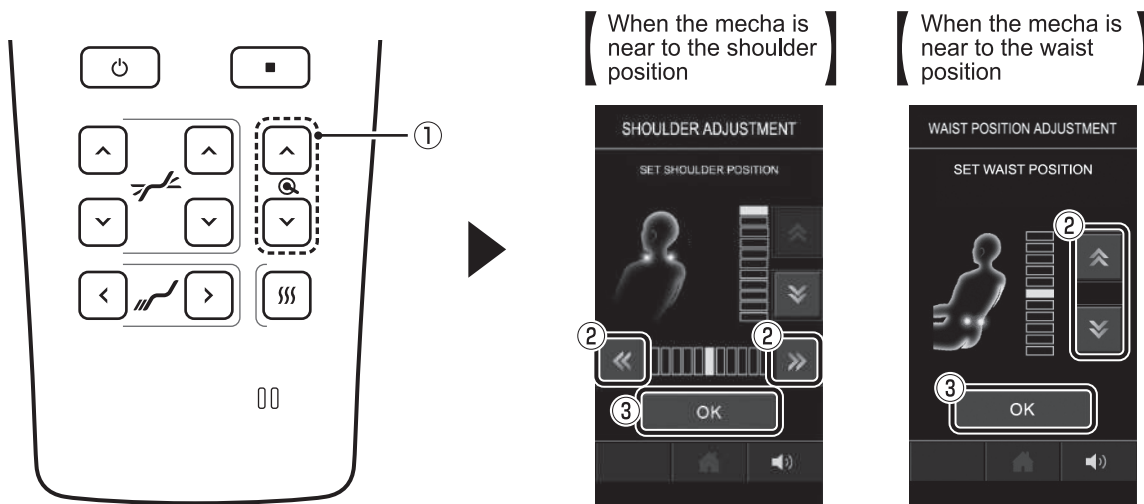

## To adjust the strength of mecha massage

- ① Adjust the back strength by using for increase and by using for decrease.

- Strength can be selected from 12 steps.
- The initial setting is set in "5".

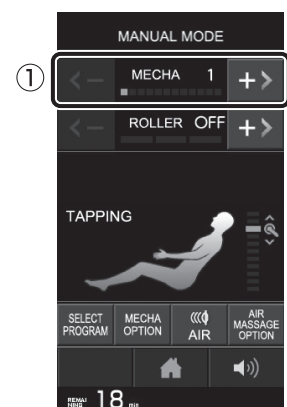

- There is an item which cannot perform Adjustment/Setting by selected rubbing technique. Refer "Mecha massage function list table" for details.

Mecha massage function list table





The list of adjustments that can be performed during each knead technique.

	PROGRAM	knead technique adjustment	Knead technique front and back adjustment	Mecha Strength	Massage speed	Mecha width	Combination of foot roller	Massage position
BASIC①	KNEAD UP / DOWN	-	-	●	●	-	●	WHOLE/PART/POINT
	LIFT UP / PUSH DOWN	-	-	●	-	-	●	-
	WAVELET	-	-	●	●	-	●	WHOLE/PART/POINT
	IRREGULAR WAVES WAVELET	-	-	●	-	-	●	-
	RELAX KNEAD UP / DOWN	-	-	●	●	-	●	-
	RUBBING MASSAGE	-	-	●	●	-	●	-
	PUSH & KNEAD	-	-	●	●	-	●	WHOLE/PART/POINT
	SPIRAL KNEAD	-	-	●	-	2levels	●	-
	PRECISION SPIRAL KNEAD	-	-	●	-	-	●	-
BASIC②	SHIATSU	-	-	●	-	●	●	WHOLE/PART/POINT
	SHIATSU STRETCH	-	-	●	-	●	●	WHOLE/PART/POINT
	TAPPING SPIRAL KNEAD	-	-	●	-	-	●	-
	TAPPING PRECISION SPIRAL KNEAD	-	-	●	-	-	●	-
	TAPPING	-	-	●	●	●	●	WHOLE/PART/POINT
	ROLLING	shoulder position	●	●	-	●	●	PART/POINT
	PARASPINAL	shoulder position	●	●	●	-	●	-
	WAVE ROLLING	shoulder position	●	●	●	-	●	PART/POINT
	3D KNEAD UP / DOWN	-	-	-	-	-	●	WHOLE/PART/POINT
	3D TAPPING	-	-	-	-	●	●	WHOLE/PART/POINT
	3D WAVELET	-	-	-	-	-	●	WHOLE/PART/POINT
BASIC③	LOOP KNEAD UP / DOWN	-	-	●	●	-	●	WHOLE/PART/POINT
	PALMAR KNEAD UP / DOWN	-	-	●	-	-	●	WHOLE/PART/POINT
	STRETCH	-	-	●	-	●	●	WHOLE/PART/POINT
	STRETCH KNEAD UP	-	-	●	●	-	●	WHOLE/PART/POINT
	STRETCH TAPPING	-	-	●	●	●	●	WHOLE/PART/POINT
	STRETCH WAVELET	-	-	●	●	-	●	WHOLE/PART/POINT
	STRETCH SHIATSU	-	-	●	2levels	●	●	PART/POINT
NECK / SHOULDER	NECK UPWARD LIFTING	shoulder position	-	-	-	-	●	-
	COLLAR DOWNWARD PRESSING	shoulder position	-	-	-	-	●	-
	NECK RELAX	shoulder position	●	-	-	-	●	-
	NECK SHIATSU	shoulder position	●	-	-	-	●	-
	NECK / SHOULDER EXTREME KNEAD	shoulder position	●	-	-	-	●	-
	NECK / SHOULDER EXTREME TAPPING	shoulder position	●	-	-	-	●	-
	NECK PALMAR KNEAD	shoulder position	●	-	-	-	●	-
	TOP SHOULDER LINE SHIATSU	shoulder position	-	-	-	-	●	-
	UPPER SHOULDER PRESS	-	-	-	-	-	●	-
	SHOULDER TAPPING	shoulder position	●	-	-	-	●	-
BACK / WAIST	UPPER BACK DEEP SHIATSU	shoulder position	-	-	-	-	●	-
	LUMBAR DEEP SHIATSU	waist position	-	-	-	-	●	-
	SHOULDER BLADE LINE	-	-	●	-	-	●	-
	SHOULDER BLADE OPEN	shoulder position	●	●	-	-	●	-
	WAIST EXTREME KNEAD	waist position	-	-	-	-	●	-
	WAIST EXTREME TAPPING	waist position	-	-	-	-	●	-
	RHOMBOID	shoulder position	●	●	-	-	●	-
	WAIST SHIATSU	waist position	-	-	-	-	●	-
	WAIST PALMAR	waist position	-	●	-	-	●	-
	BUTTOCK	-	-	-	-	-	●	-

# Air massage

## Start air massage

1. Switch ON the Power by pressing 



- Regular screen is displayed.
- The seat back is reclined and footrest raises automatically up to the standby position.  
(When reclining angle of   or footrest angle of   or  is pressed, it is stopped)
- If the machine is not operated for more than 3 minutes, then it is switched OFF automatically.

2. Select 

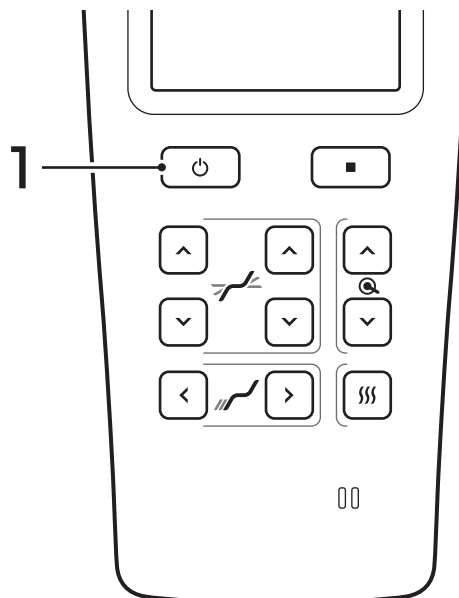
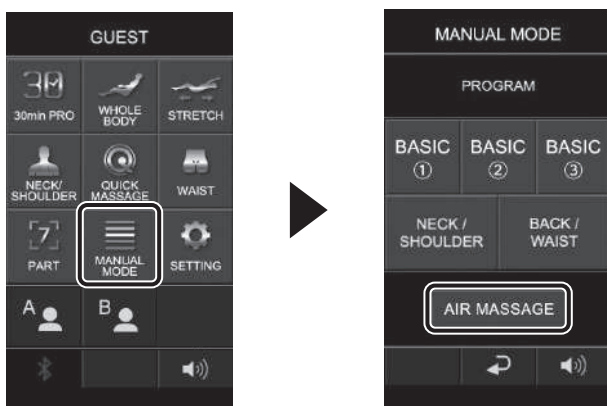
3. Select "AIR MASSAGE"



4. Select the desired strength press 

- The air strength of "SHOULDER", "ARM", "WAIST", "PELVIS", "BUTTOCKS", "THIGH", "CALF", "ANKLE" can be selected individually.
- Can be reduced with  and increased with 
- Press  and start the massage
- The Footrest does not go down to standby position while using foot air or foot roller.
- Turn the foot air and foot roller 「off」 and lower the footrest when you want to lower the footrest to the standby position.



## How to adjust during massaging

### Adjustment method during air massage

[In the case whole adjustment]

- ① Total Air strength can be reduced with **←** and increased with **→**.

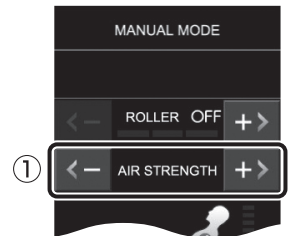

[In the case part by part adjustment]

- ① Press the “AIR”
- ② Select the preferable strength part by part.  
Can be reduced with **←** and increased with **→**.

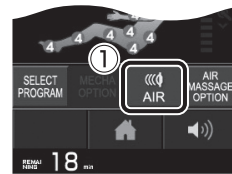

- ③ Return to course screen by pressing **OK**

- Even if **OK** is not pressed, it will be set after 10 seconds approximately.
- There are 7 levels of intensity to choose from. The initial setting level is “4” (the initial setting level of the soft course is “3”). On the first page, “shoulder, arm, waist and pelvis”, on the second page, “hip, thigh, calf and ankle” can be adjusted. Press **←** **→** keys to switch the page.
- “OFF” can be set in part wise. If the **←** is pressed when the strength is “1”, it will be set to “OFF”.

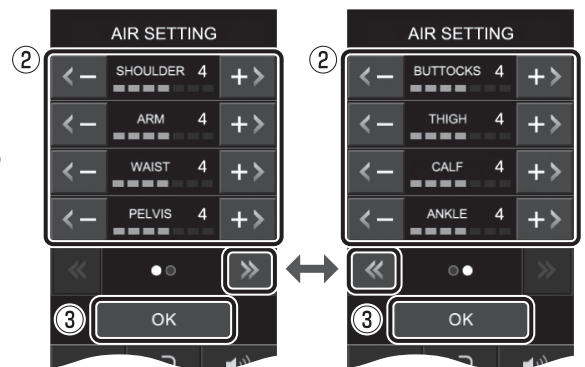

### To set stretch operation

- ① Press “AIR MASSAGE OPTION”.
- ② Select “OFF / KNEE / FOOT / DOUBLE”.
- ③ Return to course screen by pressing **OK**.

- Even if **OK** is not pressed, it will be set after 10 seconds approximately.
- If the stretch is set to “ON”, when leg air in “OFF”, leg air will be set to “ON” automatically.
- When the stretch operation is selected, if the foot rest top angle is less, operation will begin after raising stretch operation up to possible angle.
- Multiple stretch operations cannot be set simultaneously.
- Refer to P37, for various stretch operation details

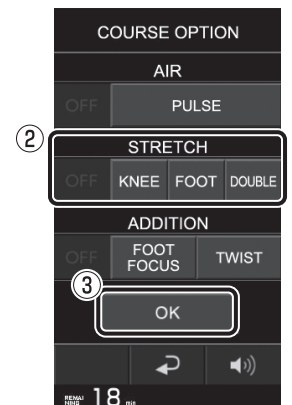
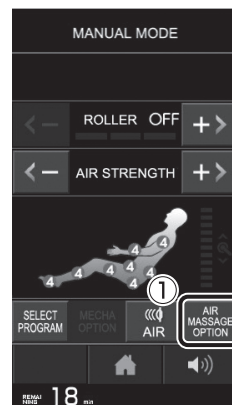

## To set air operation "PULSE" and "HAND KNEAD"

- ① Press "AIR MASSAGE OPTION".
- ② Select "OFF/PULSE/HAND KNEAD"
- ③ Return to course screen by pressing **OK**

- Even if **OK** is not pressed, it will be set after 10 seconds approximately.
- PULSE and HAND KNEAD cannot be used simultaneously.

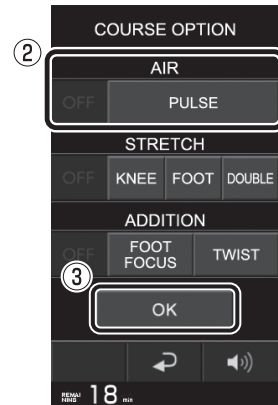
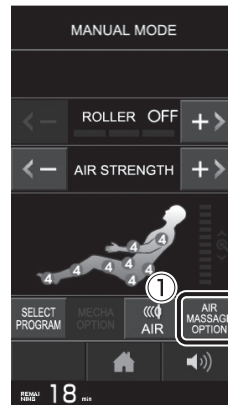

## To set individual operation

- ① Press "AIR MASSAGE OPTION".
- ② Select "OFF/FOOT FOCUS/TWIST".
- ③ Return to course screen by pressing **OK**.

- Even if **OK** is not pressed, it will be set after 10 seconds approximately.
- When the airbags of any part other than the calf and ankle are "ON", "Foot Focus" can be used. When "Foot Focus" is set to "ON", the airbags for calf and ankle will also start.
- When "Twist" is set to "ON", the airbags for waist, pelvis and hip will switch to "ON" and the airbags for thigh will switch to "OFF".
- "FOOT FOCUS" with "TWIST" cannot be set simultaneously.

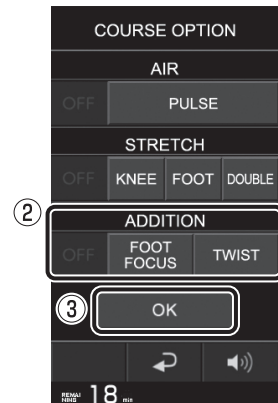
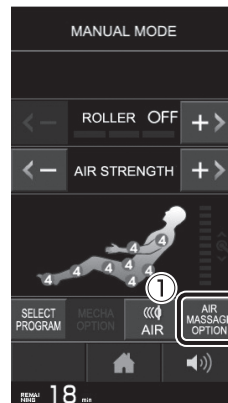

### AIR MASSAGE OPTION

#### [PULSE]

Massage is carried out bit by bit many times by air.

#### [KNEE]

Leg is gripped by air and stretched in forward direction.

#### [FOOT FOCUS]

Calf massage can be done simultaneously with other air massage.

#### [FOOT]

Leg is gripped by air and stretched in downward direction.

#### [TWIST]

Twist operation massage is carried out around the waist center





#### [DOUBLE]

Leg is gripped by air and stretched in downward direction while stretching in forward direction.

# Parts intensive massage



## Start to part intensive massage

### 1. Switch ON the Power by pressing

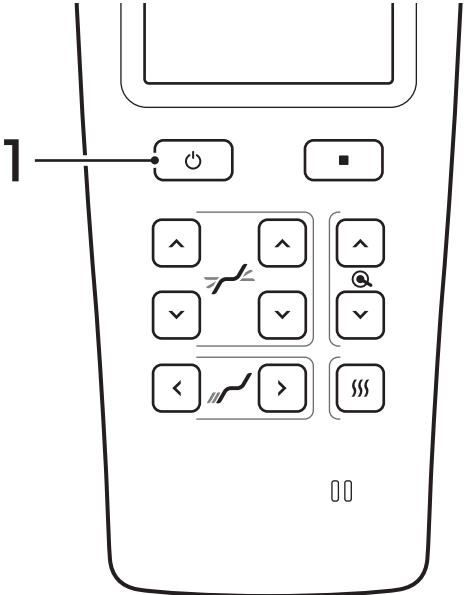
- Regular screen is displayed.
- The seat back is reclined and footrest raises automatically up to the standby position.  
(When reclining angle of   or footrest angle of   or  is pressed, it is stopped)
- If the machine is not operated for more than 3 minutes, then it is switched OFF automatically.



### 2. Select the preferred part intensive massage by pressing .

- Moving to other part intensive menu can be done with  .

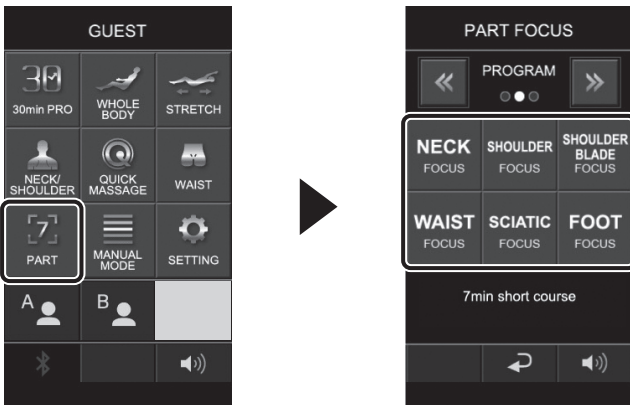

### 3. Shoulder position detection or waist position adjustment.

- Massage will begin after completion.  
(Some focus kneading techniques don't have shoulder position detection and waist position adjustment.)

[Example] While selecting NECK FOCUS

① Press NECK FOCUS

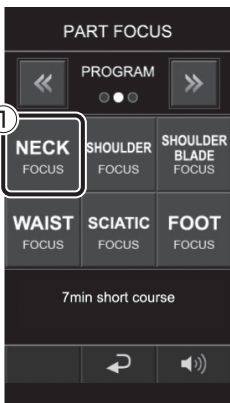

② Shoulder detection has begun.

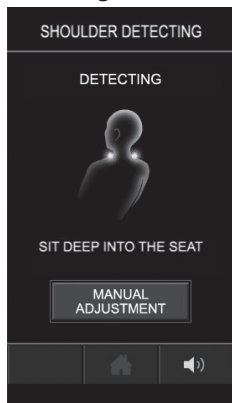

③ Massage has begun.

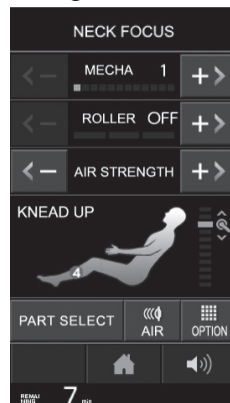



## About operation of part intensive massage

It is a 7 minutes mini course for massaging the part intensively using knead technic.  
The details list that can be adjusted during course of each part intensity

Parts intensity technic		Mecha strength	Air strength	Air Massage		Shoulder Position	Waist position	Combination of foot roller
Short Program	NECK FOCUS	●	●	ON / OFF	Shoulder,Arm,Waist,Pelvis,Buttocks,Thigh,Calf,Ankle	●	-	●
	SHOULDER FOCUS	●	●	ON / OFF	Shoulder,Arm,Waist,Pelvis,Buttocks,Thigh,Calf,Ankle	●	-	●
	SHOULDER BLADE FOCUS	●	●	ON / OFF	Shoulder,Arm,Waist,Pelvis,Buttocks,Thigh,Calf,Ankle	●	-	●
	WAIST FOCUS	●	●	ON / OFF	Shoulder,Arm,Waist,Pelvis,Buttocks,Thigh,Calf,Ankle	-	●	●
	SCIATIC FOCUS	-	●	ON / OFF	Shoulder,Arm,Calf,Ankle (Buttock : ON, intensity not adjustable)	-	-	●
	FOOT FOCUS	-	●	ON	Calf,Ankle	-	-	● (It can not be turned off)
Stretch	NECK STRETCH	-	●	ON	Calf,Ankle	●	-	-
	BACK STRETCH	-	●	ON	Calf,Ankle	●	-	-
	WAIST STRETCH	-	●	ON	Calf,Ankle	-	●	-
	SHOULDER STRETCH	●	●	ON	Shoulder,Buttocks,	●	-	-
	LEG/KNEE STRETCH	-	●	ON	Pelvis,Thigh,Calf,Ankle	-	-	-
	ARCH STRETCHING	-	●	ON	Shoulder,Waist,Buttocks,Thigh,Calf,Ankle	-	-	-
Relax	BACK BODY TRUNK	●	●	ON	Shoulder,Calf,Ankle	●	-	-
	WAIST BODY TRUNK	●	●	ON	Waist,Pelvis,Buttocks,Thigh,Calf,Ankle	●	-	-
	PELVIS CORE STRETCH	-	●	ON	Waist,Pelvis,Buttocks,Thigh,Calf,Ankle	-	-	-

## Adjustment method during massage

### To adjust the strength of mecha massage

① Adjust the back strength by using **+>** for increase and by using **<-** for decrease.

- Strength can be selected from 12 steps.
- The initial setting is set in "1".



### Adjustment method during air massage

[In the case whole adjustment]

① Total Air strength can be reduced with **<-** and increased with **+>**.

- Strength can be selected from 7 steps.
- The initial setting is set in "4".

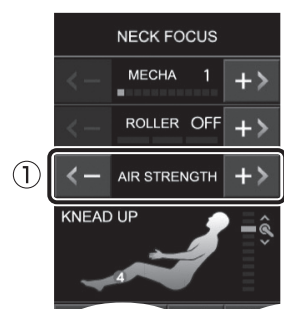

# Combine the rubbing and air massage

## Combine the air massage during rubbing massage operation

1. Press the "AIR".
2. Select the strength of the desired part and press **OK**.
3. Start the air massage of selected part.

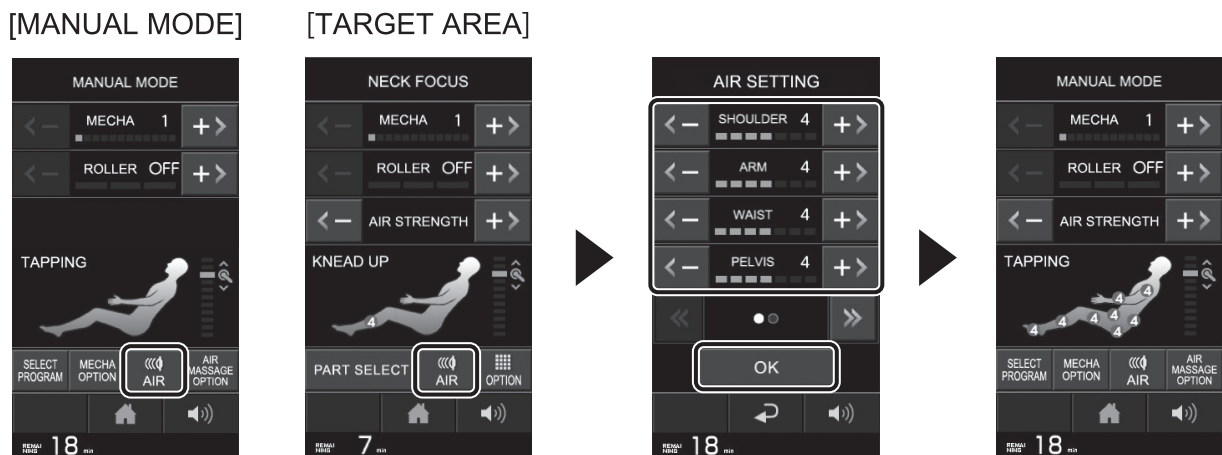

## Combine the rubbing massage during air massage operation

1. Press the "SELECT PROGRAM".
2. Select the desired rubbing massage.
3. Start the selected rubbing massage.

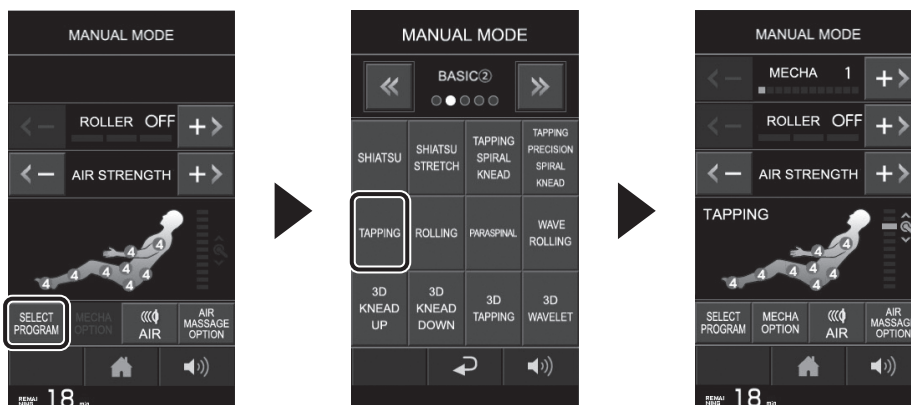

# Foot roller massage

## ! WARNING

Do not hit toes to the foot rollers. Injury may occur.

「Foot roller massage」 can be used with the combination of auto course or manual massage.  
※It can not be used alone.

## 1. Press 「ROLLER ◀ ▶」 while having auto course or manual massage.

- Foot roller strength can be reduced with ◀ and increased with ▶ .
- Strength can be selected from 3 steps.
- “OFF” can be set in part wise. If the ◀ is pressed when the strength is “1”, it will be set to “OFF”.
- When you turn the foot roller massage 「ON」, Foot air turns automatically 「ON」.  
When foot roller massage is 「ON」, foot air can not be turned 「OFF」.
- Depending on the selected course or massage program, foot roller can not be combined or turned OFF. Refer to 「About auto course」(P.27), 「Mecha massage function list table」(P.34), 「About operation of part intensive massage」(P39)

[Display Example]



[When it cannot combine]

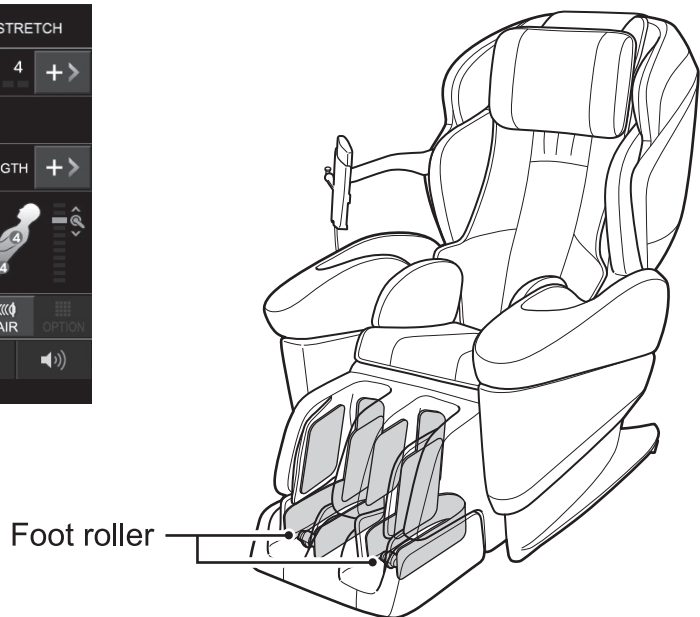

# When changing the Massage in the middle

## Change to auto course

1. or is pressed.
2. Select and press from these buttons. Press the selected course button and select the desired course.

30minPRO WHOLE BODY STRETCH NECK/ SHOULDER WAIST QUICK MASSAGE



- There is a chance of muscle line or shoulder position detection. For details, check "Massage by Auto Mode Course".
- Timer for massage operation time is continued.

## Change to part intensive massage

1. or is pressed.
2. Select the preferred part intensive massage by pressing **PART**.

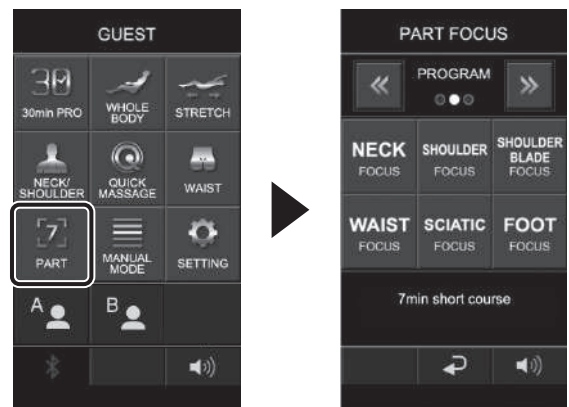

- There is a chance to carry out shoulder position detection or waist position adjustment.
- Timer for massage operation time is continued.

### Timer continuation during course selection

※ It will not be operated in any combination if it exceeds 30 minutes.

- 30 minutes course (start 18 minutes or more) → Normal 18 minutes course

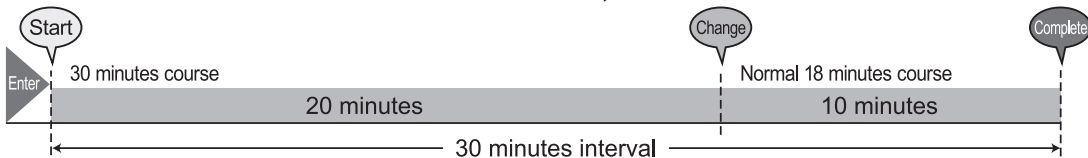

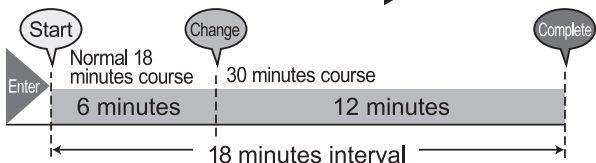

- Normal 18 minutes course → 30 minutes course

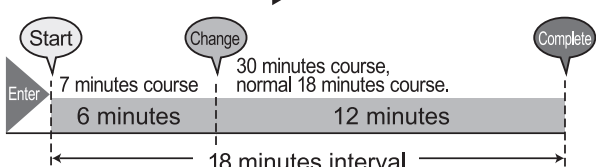

- 7 minutes course → 30 minutes course, normal 18 minutes course





## Change to MANUAL MODE massage

1.  or  is pressed.
2. Press the **MANUAL MODE**, select the desired mecha massage menu and select the mecha massage.

● Timer for massage operation time is continued.



## Change to air massage

1.  or  is pressed.
2. Press **MANUAL MODE**, and press "AIR MESSAGE".
3. Select the preferable pressure and press **OK**.

● Timer for massage operation time is continued.



# QUICK MODE / LANGUAGE / AUTO-RECLINE settings

## About QUICK MODE settings

“QUICK MODE” is the operation mode in which the bold characters are displayed to enhance the visibility and it is with simplified operation

1. Press **SETTING** in the regular screen.
2. If you press QUICK MODE to “ON” and then press **OK**, then QUICK MODE screen will be displayed.
3. If you select the preferred course, then auto course is started.
  - If you press “MODE CANCEL”, then it will move to former regular screen.
  - Even if the power switch off the main unit, QUICK MODE will be continued.



## About AUTO-RECLINE setting

“Auto Reclining” is the function that raises the back rest automatically during power off and massage end and the one that accommodates the foot rest and switches off the power.

1. Press **SETTING** in the regular screen.
2. Press “ON” in the auto reclining and press **OK** in the regular.
  - When press 「AUTO UPRIGHT(POWER OFF)」 while backrest and footrest are stored, auto upright stops. Press again to restart auto upright.
  - When storing, footrest is stored first and backrest is moved up.
  - 「ON/OFF」setting of auto reclining remains even if main power is turned on again.



During Massage completion

## About LANGUAGE

You can switch the display language of the remote control. When you change the display language, the language of the voice guidance also changes.

[Switch to other language]

1. Press **SETTING** in the regular screen ,  
each language ( tiếng việt, 繁體字, 简体字, 한국어 ) is selectable.

- Each operation method is similar to English



# About voice guidance

## To adjust the volume of voice guidance

Voice guidance is the function to explain how to operate and brief contents of course and movement.

1. Press "Volume adjustment button  " which is displayed on the lower right of the screen.

- Each time you press the button, it changes as "1" → "2" → "3" → "OFF".
- When you change the language setting, the language of the voice guidance also changes.

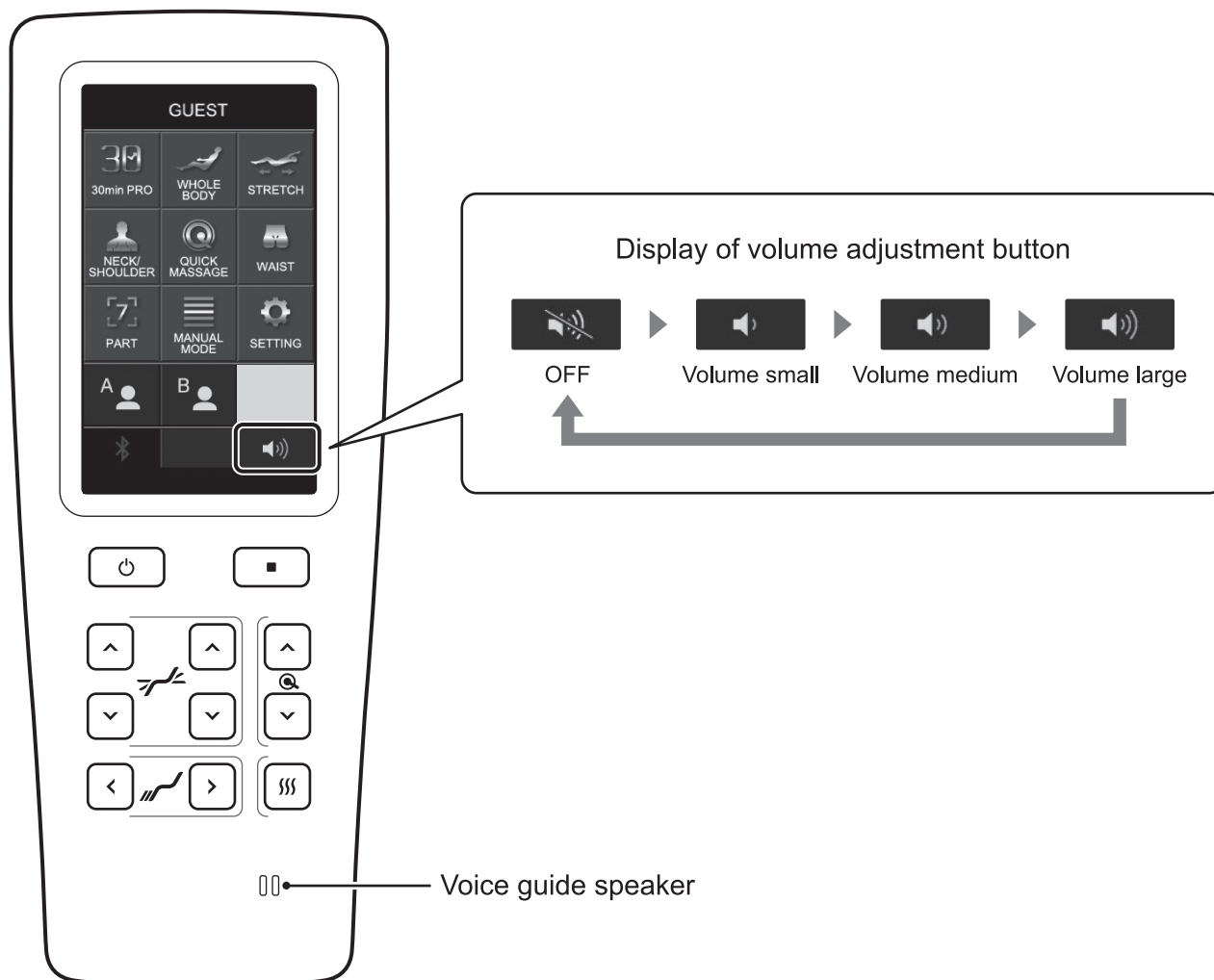



# Heater ON/OFF

## DANGER

Do not use the heater for long time, and do not use the heater in same place for long time.  
It may cause low temperature or injury  
Even at comparatively low temperature (40~60C), and do not use the heater in same place of the skin for long time.  
It may cause low temperature or injury

### 1. Press the heater icon .

- In case the massage and heater are used simultaneously, if the massage is ended, then heater is also ended.
- Heater can be used by itself, by pressing .
- When the heater is used by itself, it will be automatically cut off after about 60 minutes.

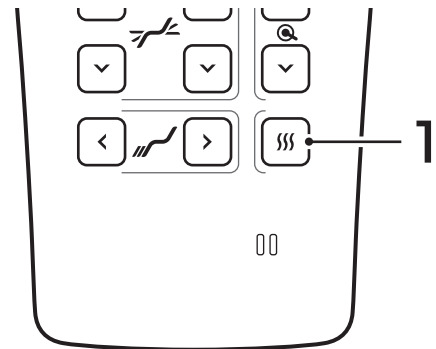

[Display Example]



Heater icon

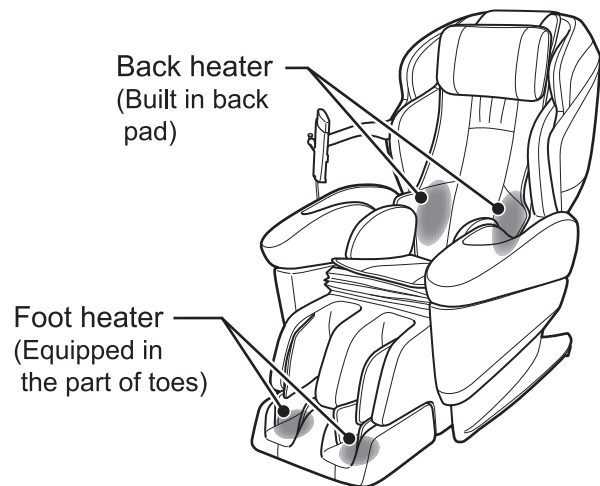

## Position the back pad (heater part)

When warming around the waist

Place the back pad on the your back.



When warming around the stomach

Remove the zippers (1) securing the back pad and backrest, raise the zippers (2) on the back of the back pad and put the heater part in front of your body.

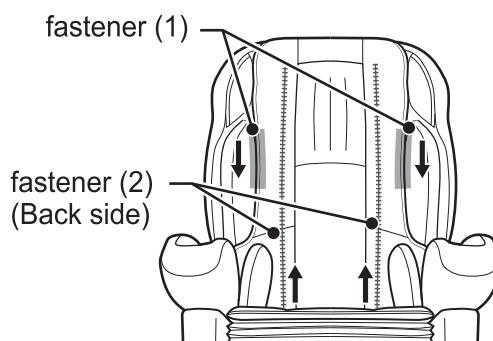



# To set the child lock

[Child lock] function disables the button press so that the child cannot operate it by mistake.

1. Press  of reclining and accommodate the backrest and foot rest.

- When child lock is in progress, all the operations are not possible. Accommodate the back rest and foot rest in advance.

2. In the regular screen, if you long press  for 3 seconds approximately, a “Beep” will ring and the child lock screen will be displayed.

- After setting the child lock, if you do not operate within 30 seconds, then the screen will disappear. If you press , then the child lock screen will be displayed.
- When releasing the child lock, either perform the same operation or switch the power of main unit to “OFF”.

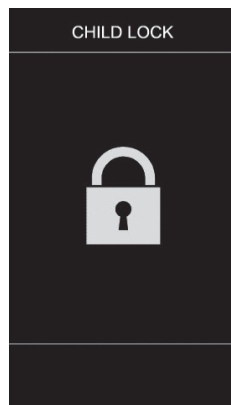
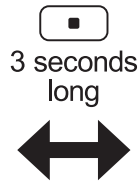
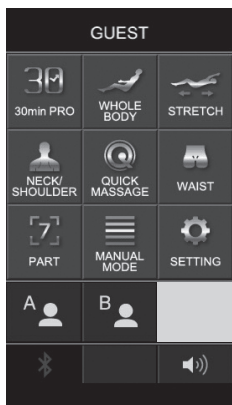
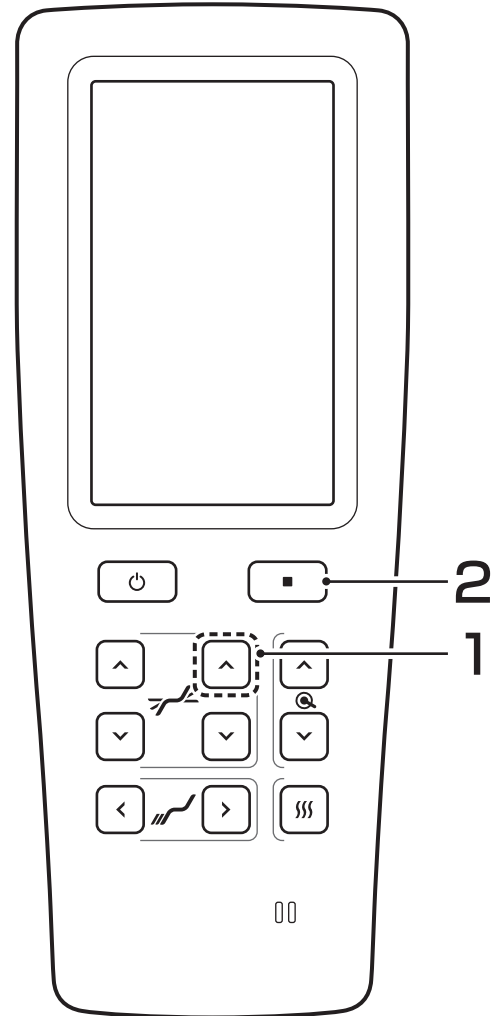

# Usage of BLUETOOTH speaker

---

When the BLUETOOTH is connected, you can listen to music through the BLUETOOTH speakers.

## **WARNING**

Please do not listen at high volume.  
Listening at a high volume for a long time may damage your hearing.

## Precautions for using speakers

- Be sure to read the instructions of the BLUETOOTH device when using it.
- The Company will not be responsible if the stored contents of the connected device disappear.
- When connecting, be sure to reduce the volume of the device in advance.
- If there are electronic devices or transmitters (mobile phones, etc.) around the product, they may interfere with the it. Please keep away from them when using the massage chair.
- If the product is used near the antenna of the TV or radio, the TV or radio may produce noise. Please keep away from them when using the massage chair.





## When connecting for the first time

Pairing must be performed. After pairing is successfully completed, the main body will keep the connection information, and it will connect automatically from the following time. It can store connection information on up to 5 devices.

※ Unable to connect with more than one device at the same time.

### Connect with a smartphone

#### 1. Switch ON the Power by pressing

- Regular screen is displayed.
- The seat back is reclined and footrest raises automatically up to the standby position.  
(When reclining angle of   or footrest angle of   or  is pressed, it is stopped)
- If the machine is not operated for more than 3 minutes, then it is switched OFF automatically.

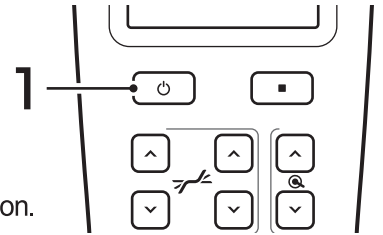

#### 2. Open the BLUETOOTH setting screen by operating the smartphone's setting App, etc.

- For iOS, settings → BLUETOOTH, and for Android settings → Connected device → New pairing device (the name may vary depending on the version).
- After searching, “Massage Chair H22” will be shown in the BLUETOOTH device.
- Push the "search" button when you are near the massage chair.
- Please read the instructions of the smartphone for its operation.





#### 3. When “Massage Chair H22” is shown, click it.

- In iOS, it will be shown at the bottom of the screen, and in Android, it will be shown in the “Available Devices” field. (The name may vary depending on the version.)
- After selecting “Massage Chair H22”, a message such as “Pairing” or “In pairing” is displayed on the screen, and then the device connects (allow pairing in case permission is requested).  
For iOS, the display position of “Massage Chair H22” is moved to the “My Devices” field and for Android the display position of “Massage Chair H22” is moved to the “Connected devices” field.
- After pairing is complete, the BLUETOOTH icon on the remote control will turn blue.
- After pairing is complete, the device will connect automatically from the following time. (up to 5)
- If pairing fails, restart the power of the massage chair main body and try again.
- Since the voice may be output at high volume, please turn down the volume of the speaker device before usage.
- Volume adjustment button  on the screen of the remote control is unable to adjust the volume of BLUETOOTH speaker. Please adjust the volume on the speaker device.
- In case massage, please complete the connection first and then perform the massage operations as usual.
- If used together with massage, the music will also stop playing when the massage is over.
- If used together with the heater, the heater will stop after about 60 minutes, but the music will continue playing.
- If there is no music playing or no operation for 3 minutes during the BLUETOOTH connection, the power will be turned off automatically.

## To connect with other devices (transmitter, etc.)

Explanation of the common connection steps for devices without an operation screen.

### 1. Switch ON the Power by pressing

- Do not place other devices with BLUETOOTH communication function around the massage chair and the device.
- Regular screen is displayed.
- The seat back is reclined and footrest raises automatically up to the standby position.  
(When reclining angle of   or footrest angle of   or  is pressed, it is stopped)
- If the machine is not operated for more than 3 minutes, then it is switched OFF automatically.

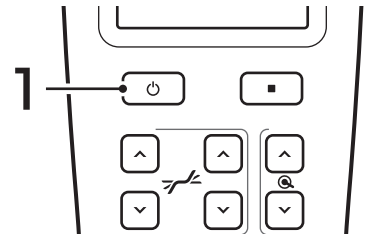

### 2. Operate the device to be connected (transmitter, etc.) and enter the pairing mode.

- The name of pairing mode and operations of switching to pairing mode vary according to the device. Please refer to the instructions of the device for details.
- When the display status of the LED of the device changes, it means that it has entered pairing mode.

### 3. Wait briefly until the connection is successful.

- When the display status of the LED of the device changes, it means that the connection has been completed.
- After pairing is complete, the BLUETOOTH icon on the remote control will turn blue.
- After pairing is complete, the device will connect automatically from the following time. (up to 5)
- If pairing fails, restart the power of the massage chair main body and try again.
- Since the voice may be output at high volume, please turn down the volume of the speaker device before usage.
- Volume adjustment button  on the screen of the remote control is unable to adjust the volume of BLUETOOTH speaker. Please adjust the volume on the speaker device.
- In case massage, please complete the connection first and then perform the massage operations as usual.
- If used together with massage, the music will also stop playing when the massage is over.
- If used together with the heater, the heater will stop after about 60 minutes, but the music will continue playing.
- If there is no music playing or no operation for 3 minutes during the BLUETOOTH connection, the power will be turned off automatically.

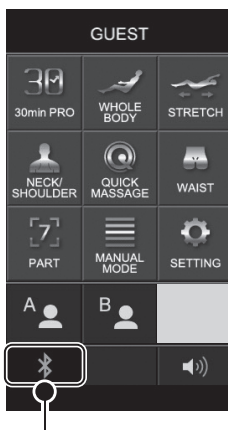

During connection, the BLUETOOTH icon will be blue.

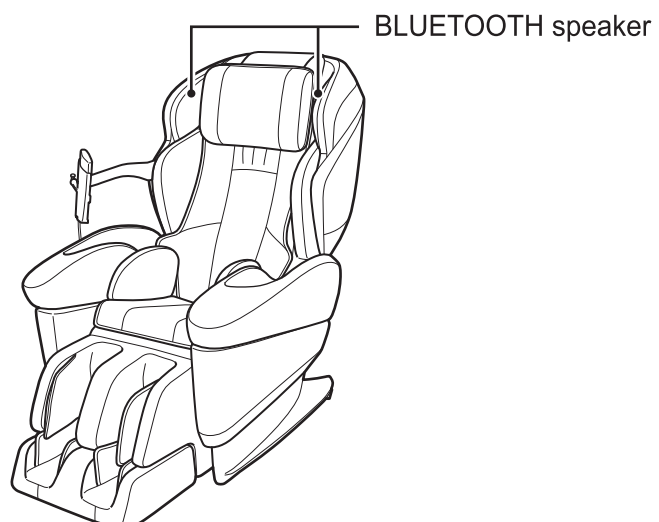

## When connecting from the second time

1. After turning on the power of the smartphone or other device, press  to turn on the power and it will connect automatically.

- The massage chair can keep connection information for up to 5 devices.
- After turning on the power, the massage chair will try to connect according to the order of stored connection information. The connection may take some time (about 30 seconds).
- If connection information of 5 devices are already stored, when connecting with a new device the machine will not connect automatically from the second time, even if the connection is completed according to the steps of “connection for the first time (P52)”. If you want a new device to be connected automatically, please refer to “About resetting pairing information (P54)” to reset the pairing information.

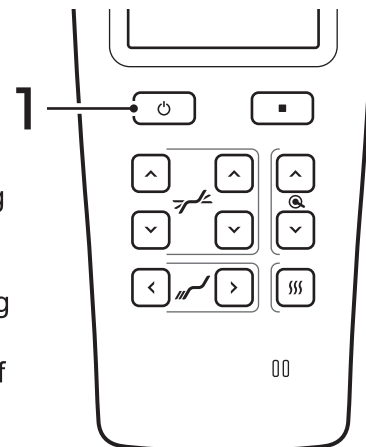

## About resetting pairing information

In the following cases, pairing information must be reset.

- When you do not want the massage chair to automatically connect to the device.
- When you want it to automatically connect with a device after 5 have been already registered.
- When you want to restore the connection to its initial status.

Please note that after resetting pairing information, all previous connection information will be deleted.

1. Press **SETTING** on the course menu selection screen.

2. After pressing BLUETOOTH reset  and “Yes”, the pairing information will be reset.

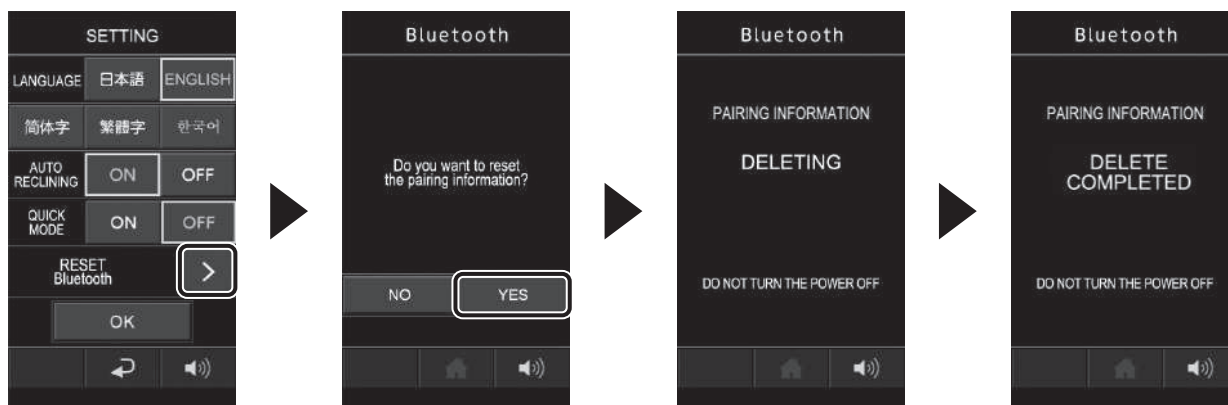

[Note] After resetting the pairing information, the connection information must be deleted also on the connection device. For a smartphone, please find the item of “Massage Chair H22” through the BLUETOOTH setting of the setting App and cancel the pairing or cancel the pairing setting.

[Explanation] Information about the connection between the massage chair and the device will be stored in both the massage chair and the connecting device. Since this information is bound through pairing or pairing setting, when the connection information of one side is lost, that of the other side will also become invalid.

# MEMO

---

# About User Customized Mode

## Functions of User Customized Mode

- It can register / customize information for 2 users.  
Select user A/B and register the customized information. After the customized information is registered, it's possible to skip the body shape detection at the beginning of the course and start the massage immediately.
- The usage of massage and various settings is the same as that in Guest Mode.  
Except for the registration of customized information, other operations are the same as those in Guest Mode. Please refer to the usage of Guest Mode. (P20~54)  
※In the User Customized Mode however, the reset of tap mode, child safety lock and BLUETOOTH pairing information cannot be done. Please do it when in Guest Mode.
- For the function limitations of each mode, please refer to the table on the specification page. (P75)

### Registrable customized information

#### Customize back line

##### Shoulder / waist position information

Shoulder / waist position information  
Select the massage point of the automatic course.

##### S-curve detection information

In order to make the massage chair massage evenly along the back, this function will collect back line information. The detected back line data can also be further edited according to preferences.

#### Customize reclining

##### Reclining information

It is possible to register information of the preferred backrest angle, leg angle / leg length.

#### Customize airbags pressure

##### Air pressure information

After the pre-setting, it is possible to register information of the preferred air massage intensity.

### Customized information first registration example

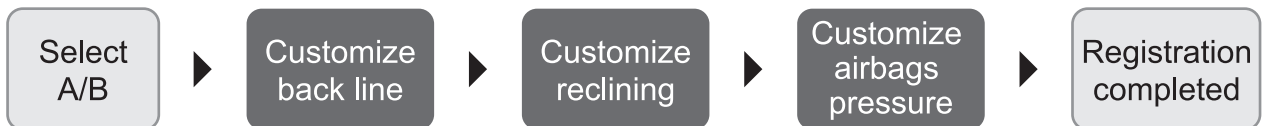

After the reclining information is registered, when selecting the user customized mode A/B, backrest and legs will be automatically adjusted to the registered angle. Please pay attention to the surroundings.

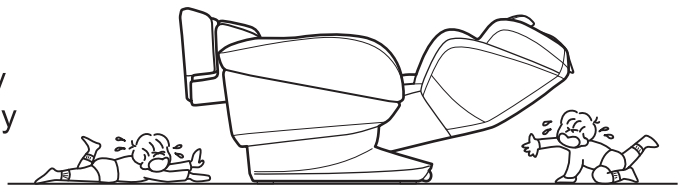



## When using the User Customized Mode for the first time

1. Press  and turn on the power.
2. Select which one you want to be registered from “A/B (①)”.
3. Press “Start (②)” and then start to customize the settings in the order of back line → reclining → air pressure.
4. After the registration of customized information is complete, the screen will return to me

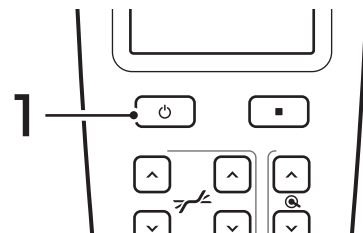

- After the registration of customized information is complete, the User Customized Mode can be used for massage. Operations are the same as those in Guest Mode. (P20~54)
- For various customize methods, please confirm the chapters on “Back Line (P58~59)”, “Reclining (P60)” and “Air pressure (P61)”.
- If the registration of customized back line is not complete, User Customized Mode cannot be used.
- When customizing air pressure, press “Skip” to skip the setting.
- Do not turn off the power during registration, otherwise the registration of customized information cannot be completed.

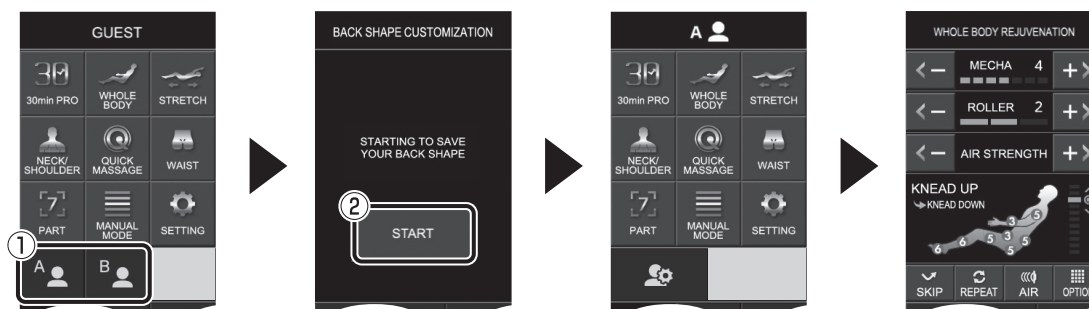

## To reset the user information (re-register)

1. Log in to A or B and press “Settings”.  
After pressing reset user setting , the device will start customizing settings in order of back line → reclining → air pressure.

- When customizing the air pressure, press “Skip” to skip the setting.
- Even if **OK** is not pressed, registration will start after about 10 seconds.
- Do not turn off the power during registration, otherwise the registration of customized information cannot be completed.
- In order to maintain a state where massage can be performed immediately, the back line information will not be deleted. After user information reset, if you cancel before the new setting of customized back line overwrites the old information, the back line information will keep the latest set values.



## Customize back line

1. Log in to A or B, and press



2. Press back line **>**, select **+** (1) and press “start (2)” to detect the shoulder position. After detection is complete, press **OK** (3), and the shoulder position will be registered. If it is inconsistent with the actual shoulder position, press the “Re-detection (4)” key or the “Manual Adjustment(5)” key to adjust.

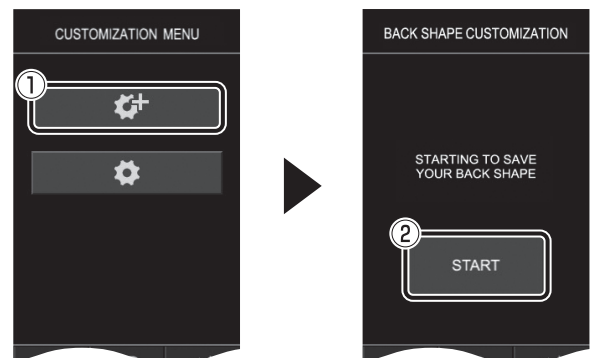
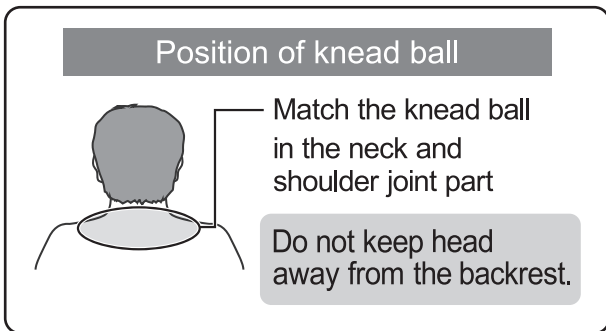

- Even if **OK** is not pressed, the massage starts after about 10 seconds.
- Detection starts again when press 「RE-DETECTION」.
- Shoulder position can be adjusted by pressing [MANUAL ADJUSTMENT] during or after the detection. Adjust **▲ ▼** (4) for vertical position, **◀ ▶** for back and forward position, then press **OK** (6).
- Shoulder position detection measures vertical position. Position can be adjusted through “Manual Adjustment”.

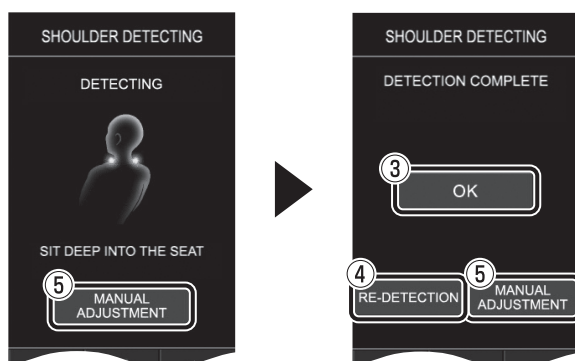

Shoulder position manual adjustment

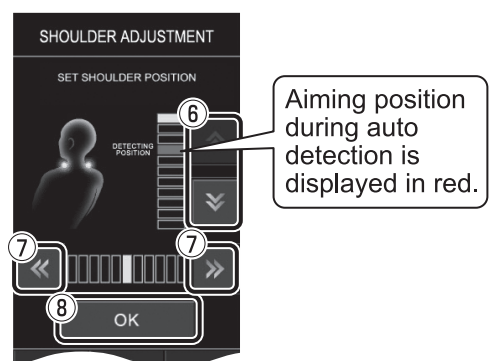

3. After the registration of shoulder position is complete, back line detection will start. After detection is complete, press **OK** (①) and the back line will be registered. Further adjustments can be done through **⚙️** (②).

- Do not keep head away from the backrest.
- Even if **OK** is not pressed, the massage starts after about 10 seconds.
- Press the “Re-detection (③)” key to detect the back line again.
- After pressing **⚙️** (②), the back line can be adjusted manually.
- Please refer to the “About customizing back line” below.
- In case of detection error, press “Re-detection”.

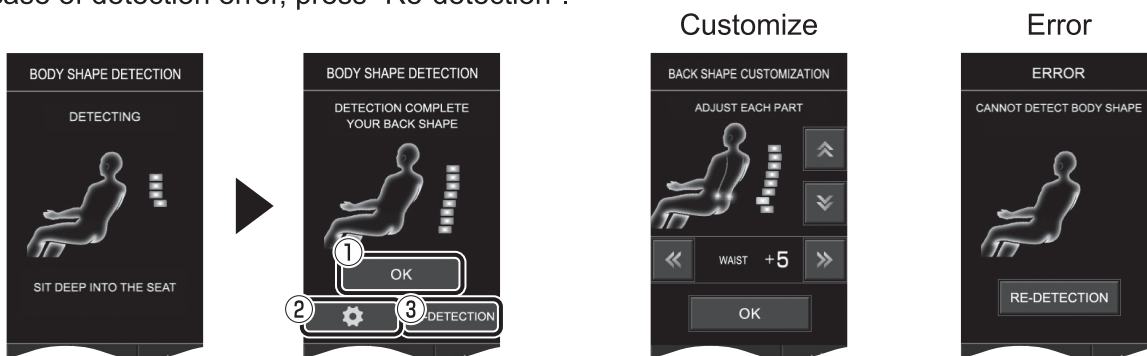

### About back line customization

Generally, massage will be performed with a uniform force along the back line, but the massage standard force of each part can be changed by customizing according to user's preferences.

(For example) To increase intensity for head and shoulder parts

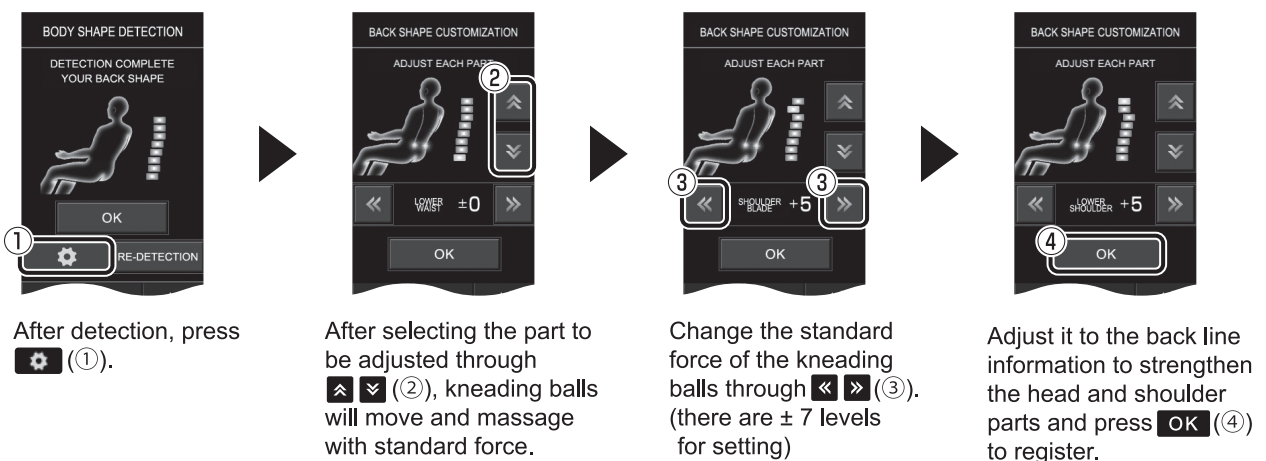

4. After the registration of the back line is complete, waist position adjustment will start. Adjust kneading balls position through **↑ ↓** (⑤) and press **OK** (⑥) to register. If “Registration completed” is displayed, the registration is completed.

- Do not turn off the power during registration, otherwise the registration of customized information cannot be completed.

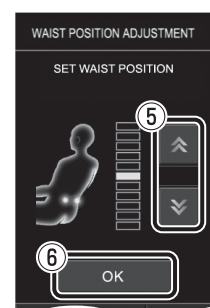

## Customize reclining

1. Log in to A or B, and press







(1).



2. After pressing reclining  and  (1), the customize screen will appear.

Adjust the backrest angle, leg angle, leg length and press **OK** (2).

If "Registration completed" is displayed, the registration is completed.

- The backrest angle and leg angle can be adjusted with "Reclining"   (3), and the leg length can be adjusted with "extending"  and "retracting"  (4). Please refer to "Adjusting the angle of reclining and legs" for details. (P20~21)
- The leg angle cannot be lowered below the standby position.
- After registering the customized reclining, backrest and footrest will automatically move to the registered position from the following login.
- Even if **OK** is not pressed, the massage starts after about 10 seconds.
- Do not turn off the power during registration, otherwise the registration of customized information cannot be completed.

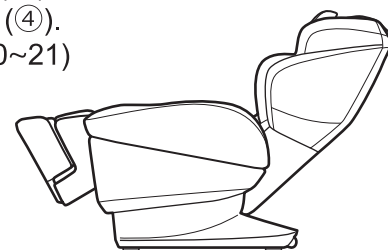

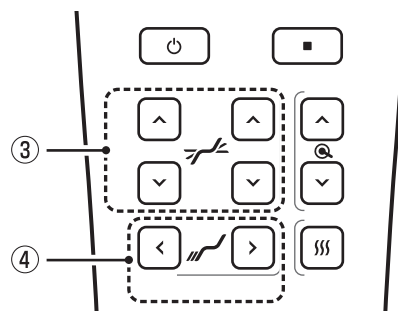
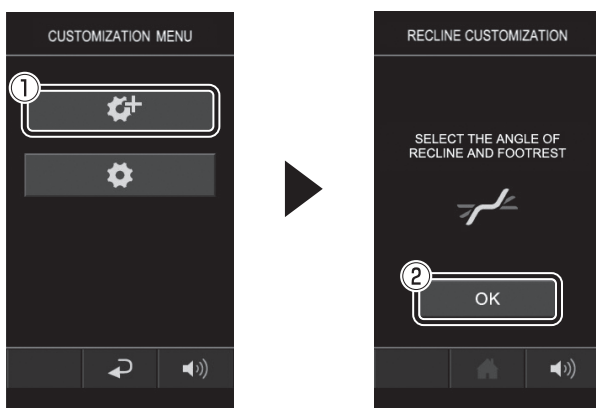

Standby position

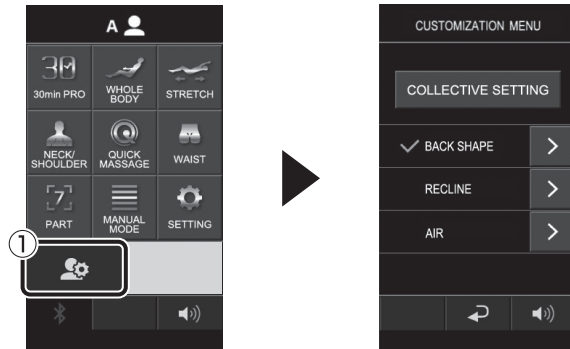

## Customize airbags pressure

1. Log in to A or B, and press





2. Press "Air " , select  (①) and press "Start (②)" to start the setting of intensity for each part. When the air pressure of each part reaches the preferred intensity, press **OK** (③).

(setting order: ankle → calf → arm → thigh → pelvis → hip → waist → shoulder → confirm)

Press **OK** (④) to confirm the intensity displayed on the screen.

If "Registration completed" is displayed, the registration is complete.

- The intensity adjustment action is repeated twice for each part. If "OK" is not pressed, the intensity will be set to "7".
- To adjust the intensity on the confirmation screen, select the number corresponding to the target part and adjust it through   (⑤).
- Do not turn off the power during registration, otherwise the registration of customized information cannot be completed.

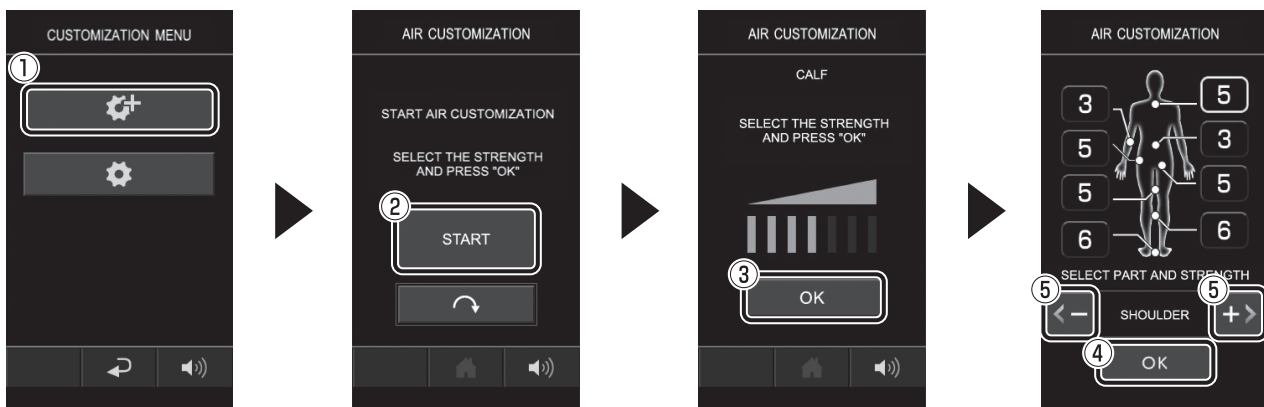

## Batch setting (to reset the batch)

1. Log in to A or B, and press .

After pressing “Batch setting”, setting customization in order of back line → reclining → air pressure will start.

- When customizing the air pressure, press “Skip” to skip the setting.
- Even if **OK** is not pressed, the massage starts after about 10 seconds.
- Do not turn off the power during registration, otherwise the registration of customized information cannot be completed.

## To edit the registered customized information

1. Log in to A or B, and press .

After pressing  to edit the customized information, the edit screen will be displayed.

- For various customization methods, please confirm the chapters on “Back Line (P58~59)”, “Reclining (P60)” and “Air pressure (P61) ”.

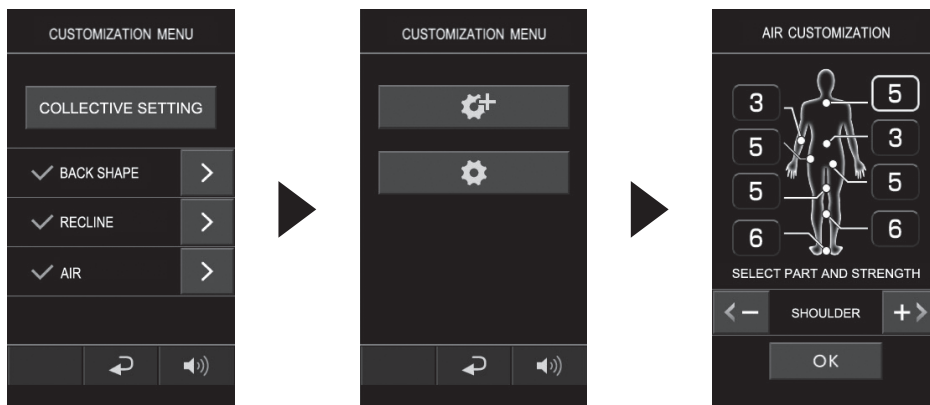

## To switch to other modes

1. To switch from A to B, or from user customized mode (A/B) to Guest Mode, press  and then restart the power.

- When switching to other modes, please restart the power before operation.

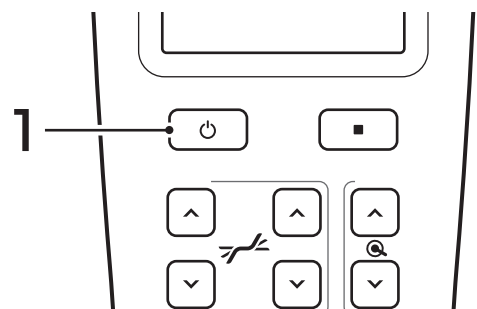

# MEMO

---

# Maintenance and storage

## How to maintain the chair

### **DANGER**

Do not connect or disconnect the power plug by wet hands. Electrification may occur.

### **WARNING**

Make sure to unplug the power plug. Electrification may occur. Do not wipe with benzine, paint thinner or alcohol. This may cause fire or electrification.

## Cloth/Back pad/Pillow

1. Instill water containing neutral detergent and squeeze firmly.
2. Wipe the dirty part with the cloth.
3. Wipe it out with a tight squeezed cloth which is water contained.
4. Dry it naturally after wiping out with a dry cloth.
  - Do not iron. It may damage the fabric.
  - Attention to use the machine with wearing colored clothes as color may adheres to fabrics or cloth.
  - After using the machine with hairdressing on, put something like towel on where your head touches as it may cause the change of color or cracking.

## Resin part

1. Instill water containing neutral detergent and squeeze firmly.
2. Wipe the dirty part with the cloth.
3. Wipe it out with a dry cloth not to leave detergent.
  - Do not use scouring powder. It cause scratches, discoloration, cracks.

## Remote control, lower back(Control box)

Wipe out with a dry cloth.

- Do not wipe out with a wet towel. It may cause malfunction.

## How to storage

### **DANGER**

Do not use or store in the bathrooms or places of high humidity or moisture. Electrification, fire, accidents, and moulding may occur.

Store the chair in the places which is less adverse effect by temperature, humidity, dusts after wiping out the dirt and dusts on the chair.

When the chair won't be used for a long time, put a cover on the chair and avoid the chair from dust.

- Do not store the chair near a stove or the places which chair is exposed direct sunlight for a long time. It may cause discoloration, deterioration.



## How to move the main unit

### **WARNING**

Do not move the chair while people or items are on the chair. Damage or injuries may occur.  
Do not haul the chair itself or move with the casters on the floor where it easily gets scratches.  
Do not pull the power chord or remote control chord with leg or wrap with caster.  
Failure to do so may cause injury.

## When moving with Caster

Float the front side of the main unit, push it and move.

- While lowering the main unit, lower slowly so that the leg part does not get hit.

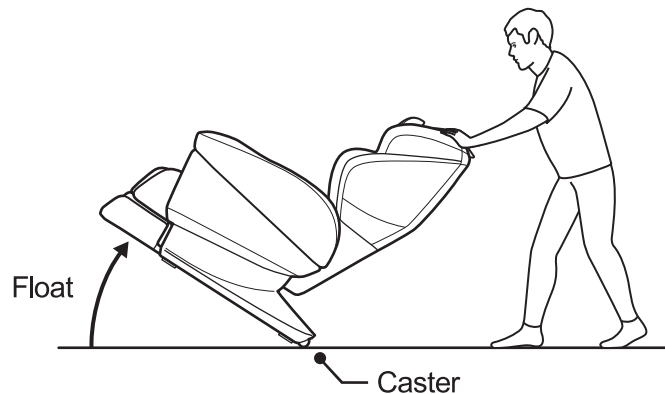

## When more than 2 persons are lifting

Dismantle the arm unit and the arm rest, and after lowering the back rest part, hold the lower part of the front side and back rest with hands (Refer the below diagram) and then lift and move.

- About the method to remove the arm unit, please refer to “To remove the arm unit”. (P14)
- As it is very heavy, select more than 2 persons surely.
- Please watch your steps carefully and lower it slowly.

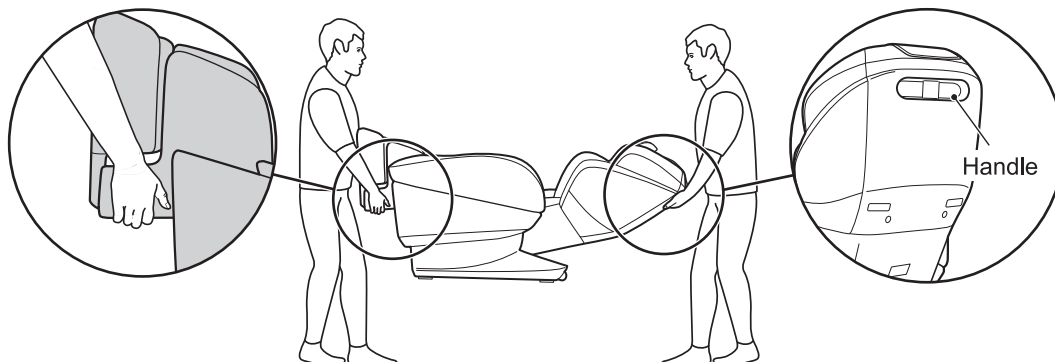

# Q&A

**Q1** Left and right strength is different. And, I feel the difference is remarkable.

**A** To massage for a better feeling, in connection with adopting a mechanism in which the rubbing will mutually hit, unavoidably, the operation might take place in the knead ball slipped position. Thereby, you feel that there is a difference among the left and right strength. But it is not a failure.

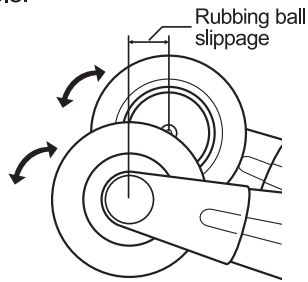

**Q2** The remote control holder is loosened...

**A** Please re-tighten the set screws. If the remote control stand falls off, loosen the set screws first, then re-insert the stand and tighten the set screws again. In addition, check the mounting screws of the stand and re-tighten them if they are loose.

**Q3** Leg is not fitting properly in the leg part...

**A** Adjust by expanding and narrowing the leg part.

- For short people: Raise the back rest part and elevate the leg part.

**Q4** I am commuting to hospital, is it ok to use?

**A** Consult with the doctor in the hospital and then use. "Touch pressure stimulation" refers to the action that promotes the blood circulation for massage by relieving the stress in the muscles. According to the illness, there are risks of getting worse. Hence you should consult with the doctor.

**Q5** Is it possible to use by removing the arm?

**A** No, it is not possible. Air supply and exhaust vent will be exposed, trash and dust will be accumulated and this will be the cause for failure.

**Q6** Is it ok to spread the hot carpet under the chair?

**A** As there is a danger of flame, please stop. Heat generation of hot carpet pains the body and thereby it might generate flame.

**Q7** Can the leg be lowered up to the storing position?

**A** When using foot air or foot roller massage, footrest does not lower to standby position. Turn 「OFF」 foot air or foot roller. (Refer to P37, P43)

**Q8** Won't the backrest or the leg move to standby position automatically?

**A** When the backrest part is lowered below or the leg is raised above the standby position, it will not go back to standby position even if you press  button.

**Q9** Can this be used by people of height below 150 cm or above 185 cm?

**A** Yes, you can use. During sensing, the shoulder position might not match even if you adjust the shoulder position and so proceed using the following methods.

- Short person: Raise the backrest and leg part.
- Tall person: Lower the backrest and leg part.

**Q10** Arm is not reaching the arm unit. What to do?

**A** Raise the backrest and adjust the arm position

**Q11** Will the shoulder and arm become red after shoulder/arm air massage?

**A** After usage, there might be traces of the massage. That's due to the massage. It will disappear in due course of time. And, while doing shoulder air massage, avoid clothes that will expose the shoulders.

**Q12** Even if sensing is done, shoulder position is not matching.

**A** Sit comfortably, lean the face so that it rests in the backrest and after that do the sensing. This can be adjusted manually.

**Q13** During massage, some creaky noises are made. Is it ok?

**A** There is nothing abnormal in the structure. Refer to "Trouble shooting".

**Q14** Is it possible to completely cut off the air massage in the auto course?

**A** It is possible in the course other than 30min PRO course and stretch course. Please refer to "Adjustment method during air massage". And during "WHOLE BODY AIR" in stretch course, if you set the entire air massage to "OFF", then it will be massage end (While stowing) screen and the power will be cut.

**Q15** "Child lock" screen is displayed and remote control is not operable.

**A** Child lock is set. Press and hold "  button" for approximately 3 seconds to unlock the child lock. Refer to "Setting up child lock" for more details.

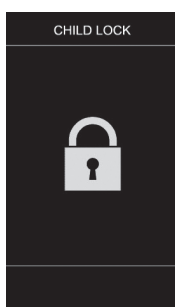

**Q16** If you do a foot stretch, sometimes there is a squeaky noise.

**A** Noise might be generated, but it is not a failure. In the structure, when the electric actuator is isolated from the leg, noise might be generated.

**Q17** It is difficult to feel the differences when change the intensity of foot roller.

**A** It sometimes is difficult to feel the differences of intensity as the intensity of foot roller is adjusted by the strength of pressing by the air of flaps of foot part.

**Q18** The automatic course massage action is different from usual.

**A** Even on the same course, the timing of operation, the number of times of the air bulges the timing of knead ball movement may change depending on strength adjustment, the reclining motion, the pressure to the knead roller.

**Q19** Explain the dimensions of the main unit.

**A** Please refer to the following diagram.

Front view

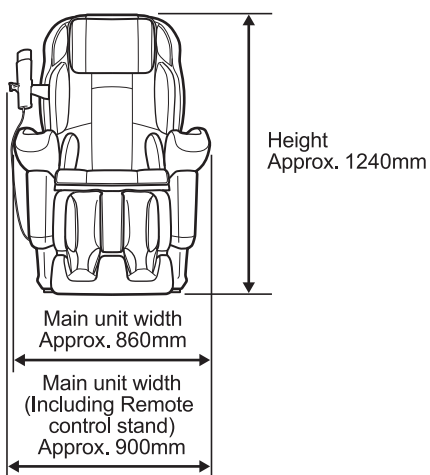

Side view

When it is not reclined

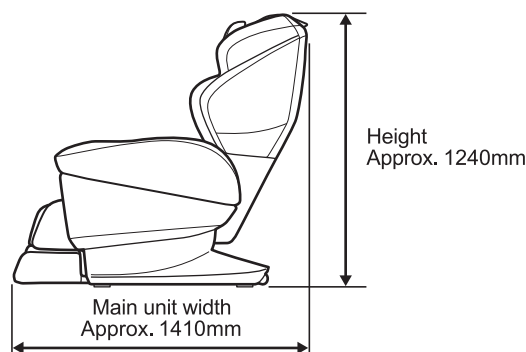

When it is reclined (When the leg part is stretched)

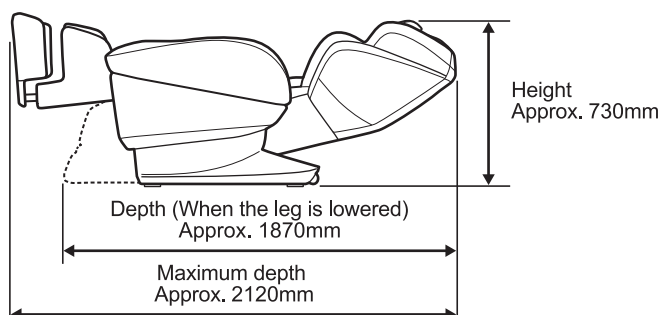

# Trouble shooting

## ! DANGER

Do not remodel and also do not analysis or repair by yourself, there are chances of injury due to fire (or) abnormal operation

You may encounter the following phenomena while in massage. As being due to the mechanical design, they have nothing to do with the product life

- A "clatter" noise occurs when the knead balls go up and down
- A "creak" noise of the gear and the motor occurs while in massage
- A friction noise occurs when the knead balls rub the cover cloth (Particularly while in the process of knead)
- A rattling noise occurs while in the "TAPPING" or "WAVELET" massage.  
(Particularly when the massage moves from the shoulders to the back)
- In the "KNEAD","TAPPING" or "WAVELET" massage, massaging speed may vary with the knead balls strength changed
- A noise becomes different when the massaging speed is changed
- A roaring noise of the motor occurs when load is given to the chair
- A "cuckoo" noise occurs while, in the Auto mode course, the knead balls are automatically adjusted to the back-and-forth position to have the chair fitting in with the user's body shape
- The compressor's noise and the air exhausting noise occur while in air-massage
- A noise occurs when the air bag is inflated
- A screaming noise occurs while in massage of the shoulder
- A grinding noise occurs when the backrest or seat are reclined (Squeak sound)  
(The height of the knead balls between the left and right are different.  
A mechanism is used to allow the two knead balls tapping alternatively. It occurs unavoidably and this is not the trouble)

Symptoms	Check points	Trouble shooting
The chair does not start-up	Is the power plug or the connector on the main unit side missing?	Plug the power plug into the outlet and insert the connector to the inlet.
	Is the power switch of the lower part behind the main body turned off	Turn the power switch "ON"
The chair stops halfway. (The remote controller does not work)	Is the backrest in touch with the main body or the like?	Move the chair away from the main body or the like. Turn the power switch of the lower part behind the main body OFF and ON.
	Is there any load given to the knead balls?(Should there be any load given to the knead balls, a safety mechanism works to stop all the functions)	Detach the body from the backrest for a moment, turn OFF and ON the power switch of the lower part behind the main body and once again operate from the beginning.
The backrest cannot be reclined	Is the power plug or the connector on the main unit side missing?	Plug the power plug into the outlet and insert the connector to the inlet.
	Is the backrest in touch with the wall or the like?	Move the chair away from the main body or the like
The leg part is not lowered to the retracting position?	Is the foot air or foot roller turned 「ON」 ?	Turn 「OFF」 the foot air or foot roller.

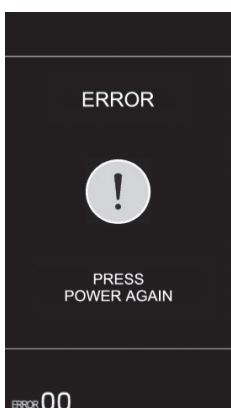

The following message may be displayed on LCD:  
"ERROR: Switch on Power then on/off". In this case, following the instruction, turn the power switch OFF and ON.

- When the operation could not be done normally even if the above counter measure is performed, or the same error occurs repeatedly, switch "OFF" the power switch of main body and disconnect the power cord plug from power receptacle. And then, contact your retailer or our customer care.

## About BLUETOOTH connection

### ■ Unable to pair

- The distance between the massage chair and the BLUETOOTH device should be not more than 1 m.
- Restart the power of the massage chair and try again.
- After resetting pairing information, perform pairing again. (P54)
- Set the specifications of the BLUETOOTH device.  
Please read the instructions of the BLUETOOTH device for the setting method.
- Please confirm the specifications of the BLUETOOTH device. The device must support the BLUETOOTH specification, A2DP and GATT, otherwise cannot be used.

### ■ Unable to connect

- Cannot connect through BLUETOOTH with more than one device at the same time.
  - When the massage chair is already connecting with a device through the BLUETOOTH, it cannot connect with other new devices. Check whether there are other connected devices.
  - The operation of BLUETOOTH devices (smartphone, etc.) varies depending on the device, so please read the instructions of your BLUETOOTH device.
- ※When the BLUETOOTH icon of the remote control is blue, it means that the chair is connecting with a BLUETOOTH of another device. After disconnecting the unused device, please whether the BLUETOOTH icon of the remote control is gray.

### ■ Connection taking a long time / Not automatically connected

- Please connect manually
- ※Smartphones will store connection information of the BLUETOOTH: for iOS go to settings → "My devices" of BLUETOOTH, and for Android go to settings → connected devices → previously connected devices, confirm whether "Massage Chair H22" is displayed and connect (the name may vary depending on the version).
- Please reset pairing information and perform pairing again.
- ※The chair can keep connection information of the BLUETOOTH of up to 5 connected devices.  
It can pair more than 5 devices, but the memory can keep connection information on up to 5 devices only.  
When information on 5 devices has been kept, if you want to keep the information of a new device and allow it to be connected automatically, you must use the pairing information reset function to discard the information that has been kept. (P54)

The operation of the BLUETOOTH (smartphone, etc.) varies depending on the device, so please read the instructions of your BLUETOOTH device.

## About BLUETOOTH connection

### ■ No sound / The sound is too low

- Turn on the power of the massage chair and the remote control. After the course menu selection screen is displayed, turn on the power of the BLUETOOTH device.
- Turn up the volume of the BLUETOOTH device.
- Remove all obstacles between the massage chair and the BLUETOOTH device and shorten the distance between them.
- Switch the voice output of the BLUETOOTH device to the BLUETOOTH connection.

### ■ Sound break / Noise / Sound interruption

- Turn down the volume of the BLUETOOTH device.
- When playing music, if other BLUETOOTH devices are trying to connect or searching, there may be noise and sound interruption.
- Keep microwave oven, wireless LAN and other devices away from the massage chair.
- Keep the TV, radio and devices with built-in tuners away from the massage chair. These devices may affect it.
- Turn off the equalizer setting of the BLUETOOTH device.
- Remove all obstacles between the massage chair and the BLUETOOTH device, and shorten the distance between them.

The operation of the BLUETOOTH (smartphone, etc.) varies depending on the device, so please read the instructions of your BLUETOOTH device.

## Checkpoints

### WARNING

When using the chair after a while, read the user manual once again, check to make sure that it operates normally to use again. Failing which may cause injury or accident.



#### Inspection Important!

Be sure to make inspection for longer use,

Are there these symptoms?

- Chair emits scorching smell
- The power cord or the plug is overheated
- Electricity runs on or off with the power cord moved
- There are some other abnormalities

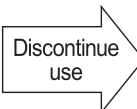

For prevention of accident or trouble, turn "OFF" the power switch of main body, disconnect the power cord plug from power receptacle, and contact your retailer or our customer care.

# MEMO

---

# Specifications

Product name		massage chair	
Model number		JP-3000	
Rating	Power supply (50-60Hz)	AC100-240V	
	Rated time	30 min	
	Power consumption(50-60Hz)	125W (Standby power : 0.3W)	
	Motor power consumption	100W	
	Electric heater power consumption	25W	
Mecha(Knead balls) massage speed adjustment range	Knead	4-step adjustment (approx. 8-30 cycles/min)	
	Tapping	4-step adjustment (approx. 250-650 cycles/min)	
	Up and down	Approx. 1.0-5.4cm/second	
Air pressure for air-massage		Approx. 45kPa	
Mecha(knead balls) massage strength adjustment range	Auto course	7-step adjustment	
	Manual selection	12-step adjustment	
Adjustment range of intensity of foot roller		3-step adjustment	
Rotation speed of foot roller		Approx. 14-21 cycles/minute	
Air massage strength adjustment range		7 levels of adjustment for each part	
Auto-timer		Approx. 7, 18, 30 min	
Reclining angle	Seat back	Approx. 117°-164° min	
	Footrest	When air massage is on	Approx. 56°-84° min
		When air massage is off	Approx. 0°-84° min
Dimensions	Upright position	Approx. W860 x D1410 x H1240 (mm)	
	Reclining position	Approx. W860 x D2120 x H730 (mm)	
Weight		Approx. 96kg	
Upholstery		PVC leather, Polyester	
Country of Origin	Made in Japan		



## Communication specification

Communication mode	comformity with BLUETOOTH standard specification Ver.4.1
Output	BLUETOOTH standard specification Power Class1.5
Maximum communication distance	within 10 m when in good sight
Frequency band used	2.4GHz frequency band (2.402GHz~2.480GHz)
Modulation method	GFSK $\pi/4$ DQPSK 8DPSK
Support BLUETOOTH specification	A2DP 1.3, GATT
Support code	SBC (44.1kHz)
Support content protection	SCMS-T



 **Bluetooth**® The Bluetooth® word mark and logos are registered trademarks owned by Bluetooth SIG, Inc. and any use of such marks by FUJIRYOKI is under license. Other trademarks and trade names are those of their respective owners.

## Functions available in each mode



Function	Guest Mode	User Customized Mode
Customized function	—	○
Reset customized information	—	○
Reset pairing information	○	—
Release course function	—	△ (Execute course only)
Child safety lock function	○	—
Quick mode function	○	—

# CONSIGNES DE SÉCURITÉ IMPORTANTES

- Lisez ces «consignes de sécurité importantes» avant toute utilisation et utilisez correctement ce produit.
- Ces consignes de sécurité importantes sont données pour garantir l'utilisation correcte du produit et pour éviter des blessures et des dommages à l'utilisateur et à d'autres personnes.
- Vous trouverez ci-dessous des informations sur l'affichage et le contenu.
- Veuillez vous conformer aux règles car celles-ci sont importantes pour votre sécurité.

 <b>DANGER</b>	Une mauvaise utilisation peut entraîner de graves blessures ou la mort.
 <b>AVERTISSEMENT</b>	Une mauvaise utilisation peut entraîner des blessures ou des dommages matériels.*

\*Les dommages matériels concernent les maisons, biens personnels, animaux domestiques et animaux de compagnie.

	Ⓞ Actions interdites L'action interdite est indiquée dans l'illustration (exemple, l'illustration de gauche indique "Démontage interdit")
	● Directives, actions obligatoires L'action interdite est indiquée dans l'illustration (exemple, l'illustration de gauche illustre "Débrancher la prise")

- Conservez toujours ce manuel d'utilisation à portée de main.
- Attention: Effectuez la mise au rebut de ce produit et/ou de ses accessoires conformément aux lois et réglementations locales. Veuillez vous référer aux autorités locales pour plus de précisions.

 **DANGER**

	<p>Cet équipement est doté d'un chauffage intégré et certaines de ses surfaces peuvent devenir chaudes. Les personnes insensibles à la chaleur doivent faire attention lors de son utilisation. Soyez vigilant si les utilisateurs sont dans l'une des situations suivantes.</p> <ul style="list-style-type: none"> <li>• personnes âgées, malades, celles qui ne peuvent pas faire fonctionner l'appareil par elles-mêmes</li> <li>• personnes ayant pris des médicaments provoquant la somnolence (somnifères, médicaments contre le rhume)</li> <li>• personnes affectées par une consommation excessive d'alcool, une fatigue importante</li> <li>• Personnes affectées par un trouble hématogène (diabète, etc.)</li> <li>• personnes ayant reçu un avis du médecin</li> <li>• personnes avec une perception faible de la température.</li> </ul> <p>Il existe un risque de brûlures à basse température, de déshydratation.</p>
	<p>Les personnes suivantes doivent consulter un médecin avant d'utiliser ce produit.</p> <ul style="list-style-type: none"> <li>• personnes utilisant un dispositif électronique médical intégré dans le corps tel qu'un stimulateur cardiaque sensible aux perturbations électromagnétiques.</li> <li>• personnes atteintes de tumeurs malignes.</li> <li>• personnes souffrant de maladies cardiaques.</li> <li>• personnes enceintes ou ayant accouché récemment.</li> <li>• personnes souffrant de paresthésies liées à des troubles circulatoires périphériques dus au diabète, etc.</li> <li>• personnes présentant des plaies cutanées.</li> <li>• personnes nécessitant du repos.</li> <li>• personnes affectées d'une perte sensorielle de la température.</li> <li>• personnes dont la température corporelle dépasse 38°C. (lorsque de forts symptômes d'inflammation aiguë, des malaises, des collines, des fluctuations de la pression artérielle sont observés, en cas de débilité).</li> <li>• personnes avec hernie discale.</li> <li>• personnes souffrant de tendovaginite.</li> <li>• personnes souffrant d'ostéoporose, de fractures de la colonne vertébrale ou de douleurs aiguës.</li> <li>• personnes présentant des anomalies au niveau de la colonne vertébrale, ou dont la colonne vertébrale est déformée.</li> <li>• personnes ressentant une anomalie corporelle non décrite ci-dessus, personnes suivant un traitement médical.</li> </ul>





## DANGER

	<p>Si le fauteuil ne bouge plus ou si des anomalies se produisent, débranchez la fiche d'alimentation et contactez le point de vente pour une inspection/réparation. Risques de choc électrique, de courts-circuit et d'incendie.</p>
	<p>Attention aux mouvements des boules de pétrissage lors du massage du cou. Évitez les massages excessifs ou les massages de la partie antérieure du cou. Risque d'accident ou de blessure.</p>
	<p>Lorsque vous inclinez ou abaissez le repose-pieds, vérifiez toujours l'absence de personnes, d'animaux et d'autres objets sous le repose-pieds et à proximité. Risque d'accident ou de blessure.</p>
	<p>Lorsque vous inclinez ou abaissez le repose-pieds, veillez à ne pas vous coincer les mains, les doigts, les pieds ou la tête sous le repose-pieds ou le dossier.  <ul style="list-style-type: none"> <li>• Sous le fauteuil lui-même</li> <li>• Le dossier, le siège, le dégagement de l'accoudoir</li> <li>• Le dégagement du repose-pieds, du siège, de l'accoudoir</li> <li>• Sous le repose-pieds, le dos du repose-pieds</li> <li>• Le dégagement entre le bras et l'accoudoir</li> <li>• Derrière le dossier</li> </ul> Risque d'accident ou de blessure.</p>
	<p>Avant toute utilisation, vérifiez sous le coussin du dossier que le tissu de la housse du dossier n'est ni déchiré ni abîmé. (En cas de déchirure ou de détérioration, aussi petite soit-elle, cessez immédiatement d'utiliser l'appareil, débranchez le cordon d'alimentation et faites réparer). Une utilisation continue si le tissu du dossier du siège est déchiré ou détérioré peut entraîner des chocs électriques ou des blessures.</p>
	<p>Débranchez toujours cet appareil de sa source d'alimentation électrique tout de suite après son utilisation et avant de le nettoyer.</p>
	<p>N'utilisez pas longtemps le dispositif de chauffage sur un même endroit du corps Si la chaleur est utilisée sur le même endroit pendant une longue période, des brûlures à basse température peuvent se produire, même si la température est relativement basse (40-60°C).</p> <div style="border: 1px solid black; padding: 5px; margin-top: 10px;"> <p>Les brûlures à basse température</p> <ul style="list-style-type: none"> <li>• Les brûlures à basse température affectent la partie profonde de la peau et provoquent des taches rouges ou des cloques.</li> <li>• Consultez immédiatement un médecin en cas de taches rouges ou de cloques.</li> </ul> </div>
	<p>Il est fortement déconseillé aux personnes suivantes d'utiliser ce produit. Un médecin peut leur avoir interdit tout massage. (exemple: personnes souffrant de thrombose, d'anévrisme grave, de varices aiguës, de divers types de dermatites et d'infections cutanées (y compris les inflammations du tissu sous-cutané), etc.)</p>
	<p>Ne retirez pas, ne déchirez pas ou ne coupez pas délibérément le revêtement du fauteuil (dossier, repose-pieds, accoudoir). N'utilisez jamais le fauteuil si la housse est enlevée ou déchirée, car les vêtements et les cheveux pourraient se prendre dans les boules de pétrissage.</p>
	<p>N'utilisez pas l'appareil sur une tension autre que celle indiquée. Risque d'incendie ou de choc électrique.</p>
	<p>N'utilisez pas le fauteuil lorsque le cordon d'alimentation ou sa fiche sont endommagés, ou lorsque la prise est mal fixée. Contactez votre point de vente pour des réparations si le cordon d'alimentation ou la fiche d'alimentation sont endommagés sous quelque forme que ce soit. Risque de choc électrique, de court-circuit ou même d'incendie en cas d'utilisation ininterrompue de l'appareil.</p>
	<p>Branchez complètement la fiche d'alimentation électrique et tenez-la à l'écart de la poussière. Risques de provoquer des dommages, un incendie et un choc électrique.</p>
	<p>Assurez-vous de surveiller les enfants ou les personnes non autonomes utilisant ce fauteuil. Ne laissez pas les enfants en bas âge s'approcher du fauteuil. Risque de choc électrique ou de blessures.</p>
	<p>Ne laissez pas les enfants jouer ou monter sur le fauteuil. Risque d'accident ou de blessure.</p>
	<p>Ne pas brancher ou débrancher la fiche d'alimentation les mains mouillées. Risque de choc électrique.</p>

# CONSIGNES DE SÉCURITÉ IMPORTANTES



## DANGER

	N'utilisez jamais d'épingles ou d'autres fixations métalliques avec cet appareil.
	Examinez soigneusement le revêtement avant chaque utilisation. Mettez l'appareil au rebut si le revêtement présente des signes de détérioration, tels que des fissures, des cloques ou des craquelures.
	Ne pas utiliser ou entreposer dans une salle de bain ou dans un lieu à forte humidité. Risque d'électrocution, d'incendie, d'accident et de formation de moisissures.
	Ne modifiez, ne démontez et ne réparez jamais l'appareil vous-même. Risque d'incendie ou de blessure dus à un fonctionnement anormal.

## AVERTISSEMENT

	<p>Limitier le temps d'utilisation de ce produit à 30 minutes par séance. Une utilisation continue sur une même partie du corps ne doit pas dépasser 5 minutes. Une utilisation prolongée peut endommager les muscles et les nerfs. (A n'utiliser que pendant 30 minutes par jour.)</p>
	<p>Les personnes suivantes devraient consulter un médecin avant d'utiliser ce produit.</p> <ul style="list-style-type: none"> <li>• personnes de faible musculature en raison de l'âge et personnes de petite corpulence.</li> <li>• personnes souffrant de douleurs dans le bas du dos causées par des os ou des organes internes.</li> <li>• personnes facilement meurtries, sensibles aux foulures.</li> <li>• personnes souffrant d'un mal des transports intense.</li> <li>• personnes ayant subi une opération d'un organe interne ou du cœur.</li> </ul>
	<p>En cas d'éruptions cutanées, de rougeurs de la peau, de démangeaisons ou de symptômes similaires après l'utilisation de ce produit, arrêtez immédiatement de l'utiliser et consultez un médecin. Risque d'accident et de problèmes de santé.</p>
	<p>Ne laissez jamais un appareil branché sans surveillance. Débranchez-le lorsqu'il n'est pas utilisé, et avant d'ajouter ou d'enlever des pièces. Pour le débrancher, mettez toutes les commandes sur la position arrêt, et retirez ensuite la fiche de la prise électrique. Les enfants peuvent provoquer des accidents par inadvertance.</p>
	<p>Utilisez le fauteuil sur une surface plane. Ne l'utilisez pas dehors. Risque d'endommagement ou d'accidents.</p>
	<p>Assurez-vous que les boutons de commande et les minuteries fonctionnent normalement avant toute utilisation. Risque d'accident ou de blessure.</p>
	<p>Relisez le manuel de fonctionnement et confirmez que le produit fonctionne normalement avant d'utiliser le fauteuil suite à une période prolongée de non-utilisation. Risque d'accident ou de blessure.</p>
	<p>Vérifiez qu'aucun objet ne soit coincé dans le fauteuil (dossier, repose-pieds, accoudoir) avant de l'utiliser. Ne jamais faire tomber ou insérer des objets dans les ouvertures. Risque d'accident ou de blessure.</p>
	<p>Ne placez pas vos pieds ou vos mains sur le repose-pieds lorsque celui-ci se rétracte. Risque d'accident ou de blessure.</p>
	<p>En cas de troubles physiques apparents ou ressentis lors de l'utilisation, cessez immédiatement d'utiliser le produit et consultez un médecin.</p>
	<p>Asseyez-vous lentement après avoir vérifié que les boules de pétrissage sont en position de repos. Risque d'accident ou de blessure.</p>
<p>Effectuez un faible massage de stimulation lorsque vous commencez à utiliser le produit. Risque de blessure.</p>	

## **AVERTISSEMENT**

	Vérifiez que la borne de terre est installée. Risque d'endommagement ou de choc électrique si la borne de terre n'est pas installée.
	Mettez l'appareil hors tension et débranchez immédiatement le cordon d'alimentation en cas de coupure de courant. Risque d'accident lorsque le courant est rétabli.
	Débranchez la fiche d'alimentation en tenant le corps de la fiche et non le cordon. Risque de choc électrique, de court-circuit ou d'incendie.
	Débranchez la fiche d'alimentation lorsque vous n'utilisez pas le fauteuil. Risque d'incendie lié à la dégradation de l'isolation du fait de la poussière ou de l'humidité.
	Débranchez toujours le cordon d'alimentation lors de l'entretien du fauteuil. Risque de choc électrique ou de blessure.
	Ne faites jamais fonctionner l'appareil si les ouvertures d'aération sont obstruées. Gardez les ouvertures d'aération libres de peluches, cheveux, et similaires.
	N'utilisez jamais d'épingles ou d'autres fixations métalliques avec cet appareil.
	Pour débrancher, mettez toutes les commandes sur la position arrêt, et retirez ensuite la fiche de la prise électrique.
	L'appareil est destiné à un usage à domicile.
	Des températures suffisamment élevées pour provoquer des brûlures peuvent se produire indépendamment du réglage de la commande. Ne pas utiliser pour un enfant en bas âge, un invalide ou une personne endormie ou inconsciente. Ne pas utiliser sur une peau insensible ou sur une personne ayant une mauvaise circulation sanguine. Vérifiez fréquemment la peau en contact avec les zones chauffées de l'appareil pour réduire le risque de formation d'ampoules.
	Ne pas écraser - Éviter tout pliage excessif.
	N'endommagez pas le cordon ou la fiche d'alimentation. <ul style="list-style-type: none"> <li>•Ne pas détériorer •Ne pas endommager •Ne pas maltraiter •Ne pas plier ou tirer excessivement.</li> <li>•Ne pas tordre •Ne pas attacher •Ne pas placer d'objets lourds sur le cordon d'alimentation. •Ne pas coincer le cordon d'alimentation, notamment lors du déplacement du fauteuil.</li> </ul> Ne faites jamais fonctionner cet appareil si son cordon ou sa fiche électrique est endommagé, s'il ne fonctionne pas correctement, s'il est tombé ou a été endommagé ou s'il est tombé dans l'eau. Apportez l'appareil à un centre technique pour qu'il soit examiné et réparé. Risque de choc électrique, de court-circuit ou même d'incendie en cas d'utilisation ininterrompue de l'appareil.
	Ne pas utiliser immédiatement après avoir mangé ou consommé de l'alcool. Risque de nausées, de malaise, d'accident ou de blessure.
	Ne pas placer près d'une cuisinière ou d'autres sources de feu, ne pas fumer pendant l'utilisation du fauteuil. Ne pas utiliser sur des tapis chauffés ou tout autre équipement de chauffage. Ne pas faire fonctionner sous une couverture ou un oreiller. Une surchauffe peut se produire et provoquer un incendie, un choc électrique ou des blessures. Eloigner le cordon des surfaces chauffées. Risque d'incendie.
	Ne vous tenez pas debout sur le siège et ne montez pas sur le dossier, le repose-pieds, les bras ou les épaules du fauteuil. L'utilisateur ou le fauteuil risque de se renverser et entraîner des blessures ou des accidents.
	Ne vous tenez pas debout ou ne vous asseyez pas sur la partie supérieure du dossier, sur l'avant du siège ou sur le repose-pieds quand le fauteuil est incliné. L'utilisateur ou le fauteuil risque de se renverser et entraîner des blessures ou des accidents.
	N'essayez pas de vous asseoir ou de vous lever du fauteuil lorsque celui-ci est incliné ou que le repose-pieds est surélevé. L'utilisateur ou le fauteuil risque de se renverser et entraîner des blessures ou des accidents.

# CONSIGNES DE SÉCURITÉ IMPORTANTES



## AVERTISSEMENT



N'utilisez pas d'autres accessoires que ceux qui accompagnent le fauteuil. Cela pourrait entraîner un dysfonctionnement du produit.

Ne portez pas de montres, de bagues, de faux ongles ou de bracelets lors du massage des mains et des bras. Risque de blessure.

Ne portez pas de boucles d'oreilles, de colliers, de foulards ou d'autres ornements lorsque vous utilisez le fauteuil. Risque de blessure.

Ne portez pas d'objets durs sur la tête, tels que des parures de cheveux, lorsque vous utilisez le fauteuil. Risque de blessure.

Retirez tout objet dur de vos poches avant d'effectuer le massage des cuisses ou des hanches. Risque d'accident ou de blessure.

Ne pas utiliser lorsque vous êtes nu(e). Les massages directs sur le corps nu peuvent endommager la peau.

Ne pas utiliser sur les zones du coude, du genou, de la tête, de l'abdomen. Ne pas se coincer les mains ou les pieds dans les boules de pétrissage. Risque de blessure.

Ne débranchez pas le cordon d'alimentation et n'éteignez pas l'interrupteur lorsque vous utilisez le fauteuil. Risque d'accident ou de blessure.

Ne dormez pas en utilisant le fauteuil. Risque de problèmes de santé ou de blessure.

Ne déplacez pas le fauteuil lorsque des personnes ou des objets sont dessus. Risque d'accident ou de blessure.

Veillez à ce qu'il n'y ait pas plus d'une personne sur le fauteuil à la fois. Cela pourrait endommager le fauteuil ou provoquer des blessures.

Ne pas essayer avec de la benzine, du diluant pour peinture ou de l'alcool, ni vaporiser avec des sprays pharmaceutiques. Risque d'incendie ou de choc électrique.

Ne doit pas être utilisé à des fins autres que le massage. Cela pourrait causer des dommages ou des accidents.

N'utilisez pas d'autres équipements thérapeutiques pendant l'utilisation de ce produit. Risque de problèmes de santé ou d'accident.

Ne transportez pas le fauteuil seul ou ne le déplacez pas avec les roulettes sur un sol où il se rayera probablement.

Ne renversez pas le fauteuil et ne le soumettez pas à des chocs violents. Risque d'endommagement ou de blessure.

Ne pas frapper les orteils sur les rouleaux de pieds. Risque de blessure.

Ne pas utiliser dans des endroits où des aérosols (vaporisateurs) sont utilisés ni là où de l'oxygène est administré.

Utiliser uniquement cet appareil pour son usage prévu tel décrit dans ce manuel. N'utilisez pas d'accessoires non recommandés par le fabricant.

Ne transportez pas l'appareil en le tenant par le cordon d'alimentation ou en utilisant le cordon comme poignée.

Ne faites jamais fonctionner l'appareil si les ouvertures d'aération sont obstruées. Gardez les ouvertures d'aération libres de peluches, cheveux, et similaires.

Une surveillance étroite est nécessaire lorsque cet appareil est utilisé par, sur ou à proximité d'enfants, de personnes invalides ou handicapées.



## AVERTISSEMENT



Ne faites jamais fonctionner cet appareil si son cordon ou sa fiche électrique est endommagé, s'il ne fonctionne pas correctement, s'il est tombé ou a été endommagé ou s'il est tombé dans l'eau. Apportez l'appareil à un centre technique pour qu'il soit examiné et réparé.

Éloignez le cordon des surfaces chauffées.

Faites attention lors de l'utilisation des surfaces chauffées. Celles-ci peuvent causer de graves brûlures. Ne les utilisez pas sur des zones de peau insensibles ou en cas de mauvaise circulation. L'utilisation de la chaleur sans surveillance par des enfants ou des personnes invalides peut être dangereuse.

Tenez les enfants éloignés du repose-pied déployé (ou d'autres pièces similaires).

Branchez cet appareil uniquement à une prise correctement mise à la terre. Consultez les instructions de mise à la terre.

Cet appareil n'est pas destiné à être utilisé par des personnes (y compris les enfants) dont les capacités physiques, sensorielles ou mentales sont réduites, ou qui manquent d'expérience et de connaissances, à moins qu'elles ne soient encadrées ou n'aient reçu des instructions concernant l'utilisation de l'appareil par une personne responsable de leur sécurité.  
Les enfants doivent être surveillés pour s'assurer qu'ils ne jouent pas avec l'appareil.

Le nettoyage et l'entretien ne doivent pas être effectués par des enfants sans surveillance

N'écoutez pas à un volume élevé.  
Une écoute prolongée à un volume élevé peut endommager votre audition.

# Noms et Fonctions

## Fauteuil

### Côté avant

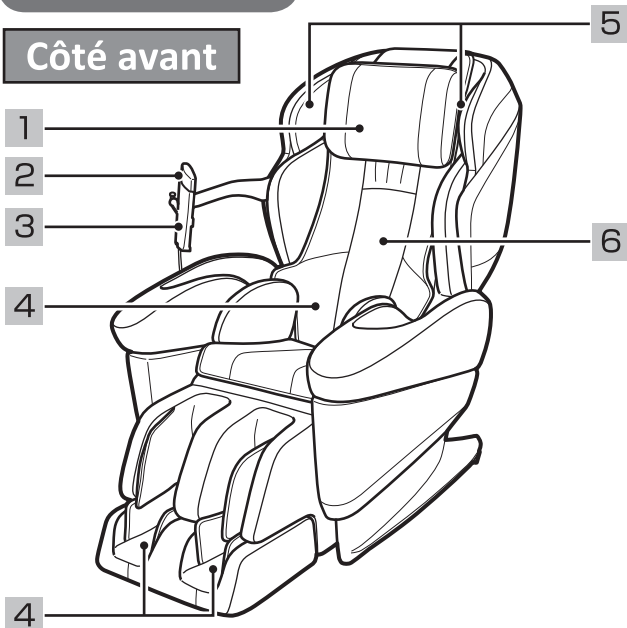

### Côté arrière

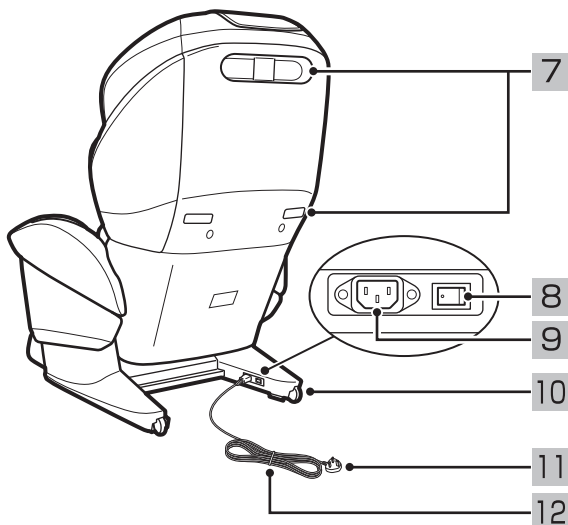

### Positionnement du massage

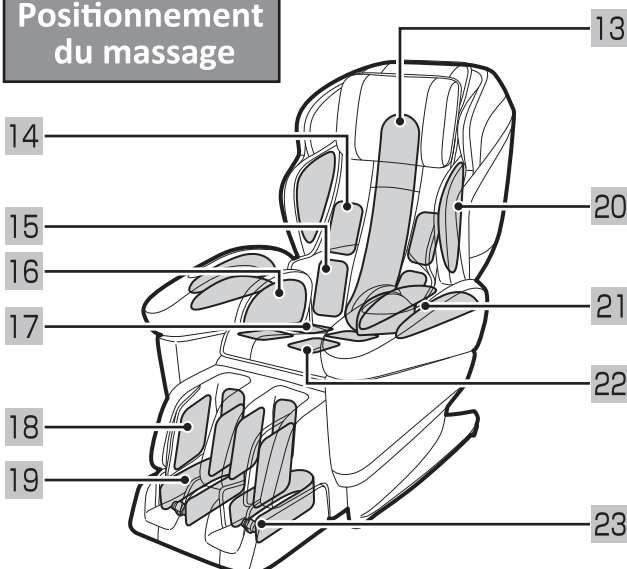

### Côté avant

- 1 Coussin  
Placez le coussin à l'arrière pendant le massage
- 2 Télécommande
- 3 Support de la télécommande
- 4 Chaleur  
Localisée sur le dossier et la plante des pieds
- 5 Haut-parleurs BLUETOOTH  
Profitez de la musique via BLUETOOTH.
- 6 Coussin du dossier  
Penchez-vous lentement contre le coussin du dossier

### Côté arrière

- 7 Poignée
- 8 Interrupteur d'alimentation  
Mettez l'interrupteur d'alimentation sur OFF (ARRÊT) après utilisation
- 9 Prise  
(port de branchement du cordon d'alimentation)
- 10 Roulettes
- 11 Fiche d'alimentation murale
- 12 Cordon d'alimentation

### Positionnement du massage

- 13 Dossier  
Massage de toute la partie dorsale du corps
- 14 ~ 22 Massage par air pour chaque partie du corps.

- |            |            |              |
|------------|------------|--------------|
| 14 Dos     | 15 Taille  | 16 Bassin    |
| 17 Hanches | 18 Mollets | 19 Chevilles |
| 20 Épaules | 21 Bras    | 22 Cuisses   |

- 23 Rouleaux de pied  
Massage par rouleaux de la plante des pieds.



## Télécommande

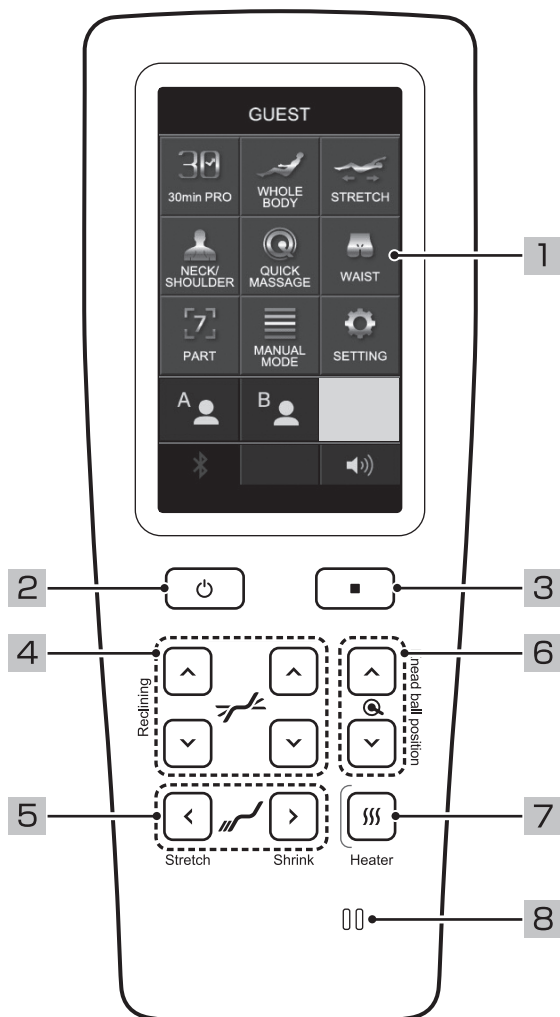

### Côté avant

- 1 Ecran LCD (écran tactile)
- 2 Bouton ON/OFF (MARCHE/ARRÊT)  
activation/désactivation de l'alimentation électrique
- 3 Bouton STOP  
Arrêter tout fonctionnement. (Appuyez sur ce bouton pour arrêter immédiatement le massage.)
- 4 Bouton de réglage de l'angle d'inclinaison
- 5 Bouton de glissement du repose-pieds
- 6 Bouton de réglage de la position des boules de pétrissage
- 7 Bouton Marche/Arrêt chaleur
- 8 Haut-parleur du guide vocal

## Méthode de fonctionnement

L'écran LCD est un écran tactile. Les éléments qui peuvent être actionnés manuellement sont affichés en "gris" et ceux qui ne le peuvent pas sont affichés en "gris foncé". (Sauf un élément)

### [Description de certains boutons]

- : Le massage est interrompu et retourne à l'écran normal.
- : Retourne à l'écran précédent. Le contenu n'est pas répercuté lorsqu'une option ou un paramètre est modifié.
- OK** : Les options ou les réglages sont décidés et répercutés.
- : Réglez le volume du guidage vocal.

### [Côté affichage]

Les éléments qui peuvent être actionnés par pression sont affichés en couleur "grise"

The screenshot shows the 'MANUAL MODE' screen with various settings. Callouts explain the button states:

- Les éléments qui peuvent être actionnés sont affichés en couleur "grise" (pointing to the left arrow buttons).
- Les éléments qui ne peuvent pas être actionnés sont affichés en "gris foncé". (Sauf ) (pointing to the right arrow buttons).
- Les éléments qui ne peuvent pas être actionnés sont affichés en "noir" (pointing to the 'SELECT PROGRAM' button).

# Mise en place et montage

## Vérifier l'Unité Principale et les Accessoires

### **AVERTISSEMENT**

N'utilisez pas d'autres accessoires que ceux qui accompagnent le fauteuil. Cela pourrait entraîner un dysfonctionnement du produit.

Documents relatifs au manuel de l'utilisateur

- Manuel de l'utilisateur
- Feuilles de montage

- Ensemble

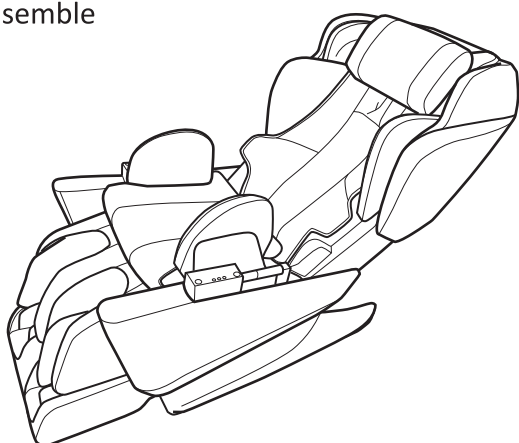

Le fauteuil de massage est équipé d'un coussin amovible qui peut être détaché à volonté.

- Unité de bras (gauche)(droite)

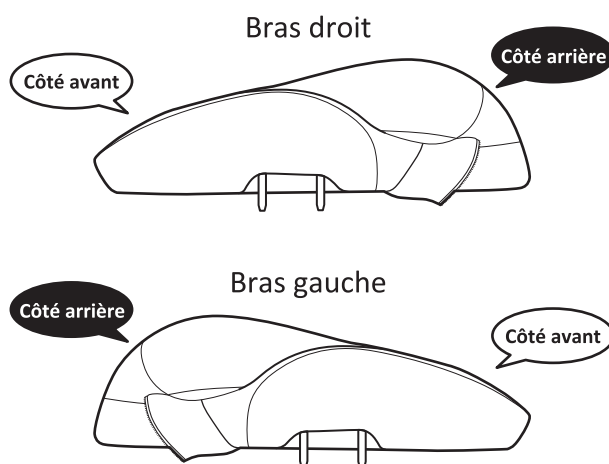

- Support de télécommande

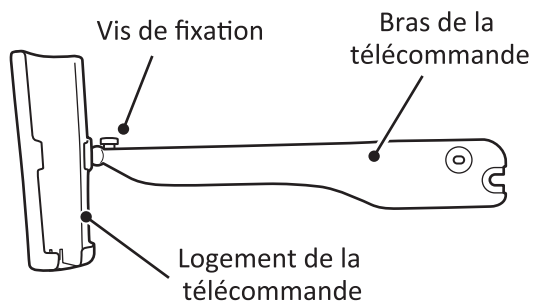

- Vis 1



- Rondelle 1



- Cordon d'alimentation

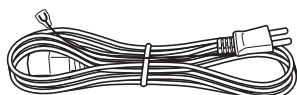

Veillez à vérifier les directions avant/arrière et gauche/droite de l'unité de bras pour éviter toute erreur d'installation.

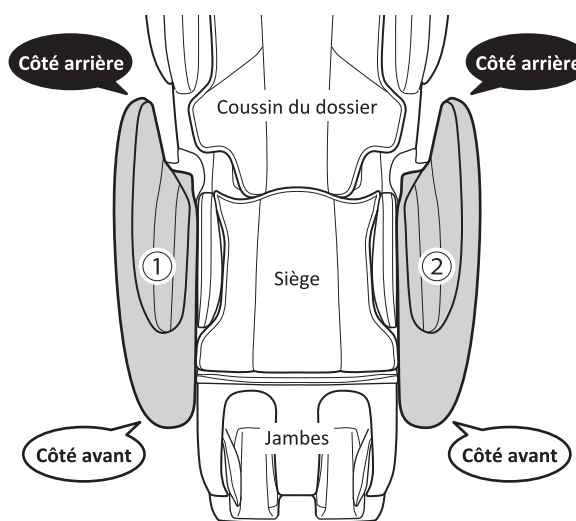

Fauteuil de massage vu du dessus

## Décider du lieu d'installation de toute l'unité

### DANGER

Ne pas utiliser ou entreposer dans une salle de bain ou dans un lieu à forte humidité. Risque d'électrocution, d'incendie, d'accident et de formation de moisissures.

### AVERTISSEMENT

Utilisez le fauteuil sur une surface plane. Ne l'utilisez pas dehors. Risque d'endommagement ou d'accidents. Ne pas placer près d'une cuisinière ou d'autres sources de feu, ne pas fumer pendant l'utilisation du fauteuil. Ne pas utiliser sur des tapis chauffés ou tout autre équipement de chauffage. Ne pas faire fonctionner sous une couverture ou un oreiller. Une surchauffe peut se produire et provoquer un incendie, un choc électrique ou des blessures. Eloigner le cordon des surfaces chauffées. Risque d'incendie.

Installer l'appareil sur une surface plane en laissant un espace de 50 cm à l'arrière pour l'inclinaison.

- Lors de la mise sous tension, le fauteuil se déplace automatiquement vers l'arrière et le repose-pieds se relève jusqu'à la position d'attente. Il est recommandé que l'unité principale bénéficie d'un espace libre de plus de 30 cm à l'avant et de 50 cm à l'arrière.

- Lors de l'inclinaison, même le repose-pieds se relève.
- N'installez pas l'appareil dans des endroits exposés quotidiennement à la lumière directe du soleil, ni à proximité d'appareils de chauffage ou de températures élevées. Le non-respect de cette consigne peut entraîner un changement de couleur ou une dégradation de la qualité de l'unité principale.

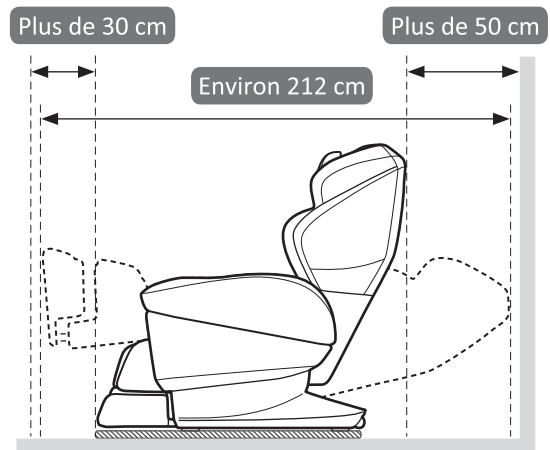

## Installation de l'Ensemble

### AVERTISSEMENT

Ne déplacez pas le fauteuil lorsque des personnes ou des objets sont dessus. Risque d'accident ou de blessure. Ne transportez pas le fauteuil seul ou ne le déplacez pas avec les roulettes sur un sol où il se rayera probablement. Ne tirez pas le cordon d'alimentation ou celui de la télécommande avec la jambe, et empêchez-les de se prendre dans les roulettes. Le non-respect de cette consigne peut entraîner des blessures.

Soulevez l'unité en utilisant les poignées du repose-pieds et du dossier pour la transporter (voir l'illustration ci-dessous).

- Du fait du poids élevé de l'appareil, deux personnes ou plus sont nécessaires pour le porter.
- Faites attention à vos pas et abaissez-le lentement.

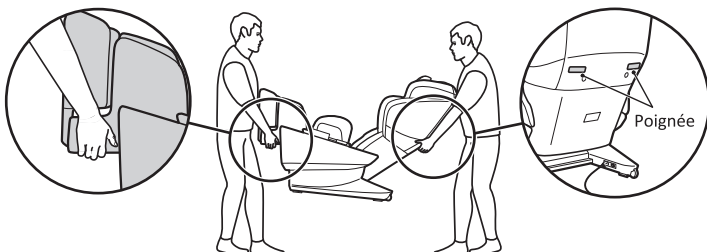

La largeur doit être de **72 cm** ou plus (70 cm de largeur pour porter l'ensemble + 2 cm de largeur pour la protection)

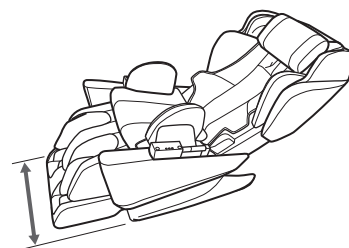

### Installation de l'unité de bras ✳️ Veuillez installer des deux côtés de façon identique.

1. Déplacez la position de montage de l'unité de bras vers l'avant du corps principal (1) et insérez la partie convexe de l'unité de bras dans le trou (2) de la position de montage.

- Installez l'unité de bras lorsque le dossier est en position inclinée
- Veuillez insérer fermement. Sinon, il y a un risque de fuite d'air ou de chute.
- Veuillez installer des deux côtés de façon identique.

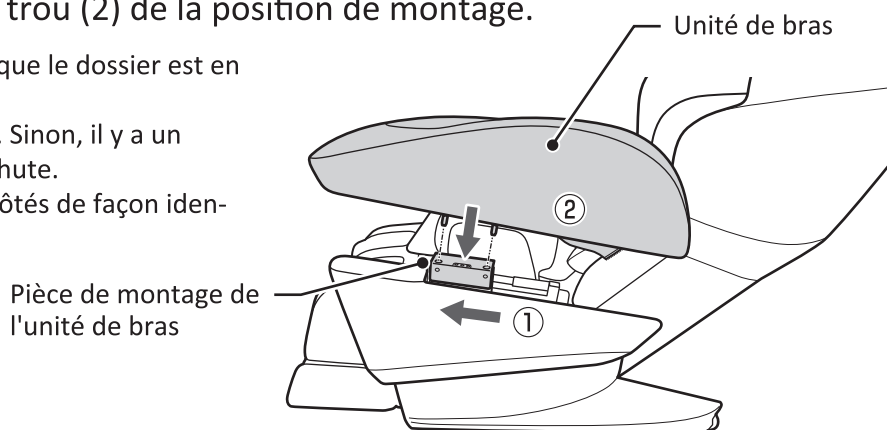

2. Alignez et fixez l'attache sur le dossier du corps principal et l'unité de bras 1.

- Veuillez installer des deux côtés de façon identique.

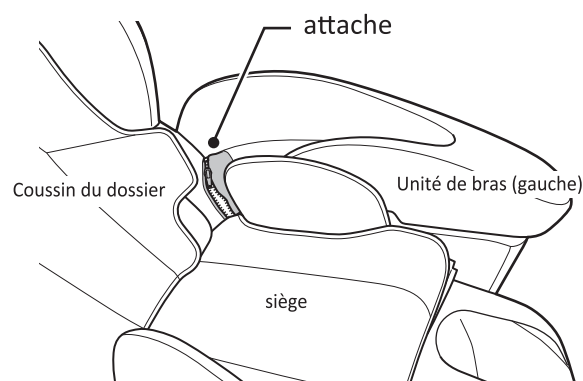

### Mise en place du support de la télécommande

1. Desserrez la vis qui maintient le support de la télécommande, faites glisser le bras de celle-ci et resserrez délicatement la vis.

- Le support de la télécommande se casse si la vis de fixation est serrée avec force.
- Si le support de la télécommande est déplacé de force lorsque la vis est serrée et fixée, cela peut entraîner une charge excessive sur la partie mobile et sa rupture. Faites attention.

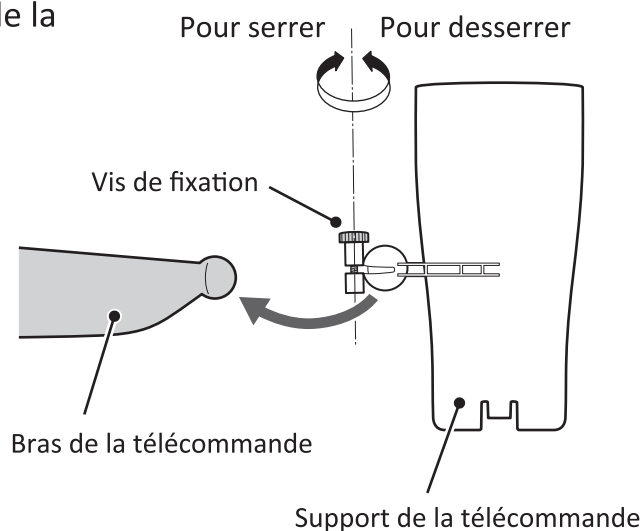
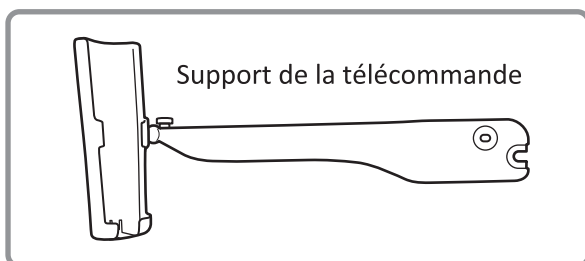

## Installation du support de la télécommande ✖ ne peut être installé que sur le côté droit.

1. Alignez la partie concave (1) du support de la télécommande avec la partie convexe (2) du corps principal et insérez-le entre les couches de tissu.

- La partie convexe du corps principal est recouverte de tissu et n'est pas visible. Veuillez vous référer à la position illustrée à droite pour l'insertion.

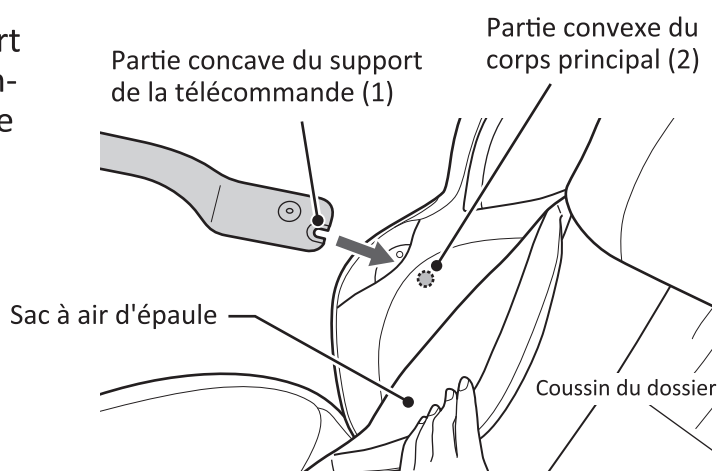

2. Alignez le support de la télécommande avec les trous de vis sur le corps principal et fixez-le avec des vis.

- Veuillez serrer la vis. S'il n'est pas serré, le support de la télécommande peut tomber et provoquer une défaillance ou une blessure.

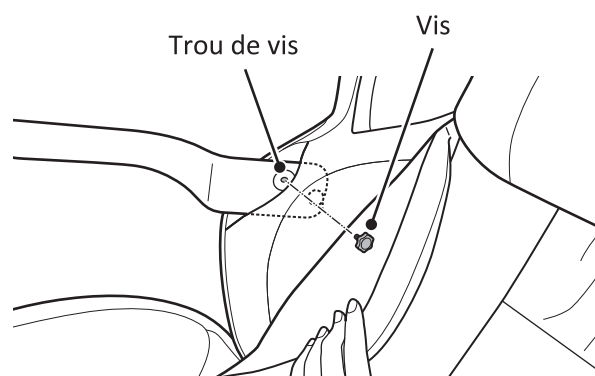

## Mise en place du support de la télécommande

[Méthode d'insertion]  
Insérer obligatoirement la télécommande depuis le haut.

[Méthode de retrait]  
Retirer obligatoirement la télécommande depuis le haut.

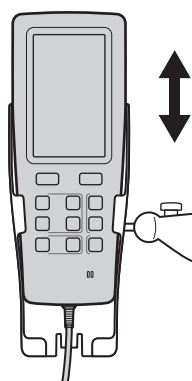

[Méthode de réglage du support de la télécommande]  
La vis de fixation est pliée et placée dans la position préférée.

- Le support de la télécommande se casse si la vis de fixation est serrée avec force.
- Si le support de la télécommande est déplacé de force lorsque la vis est serrée et fixée, cela peut entraîner une charge excessive sur la partie mobile et sa rupture. Faites attention.

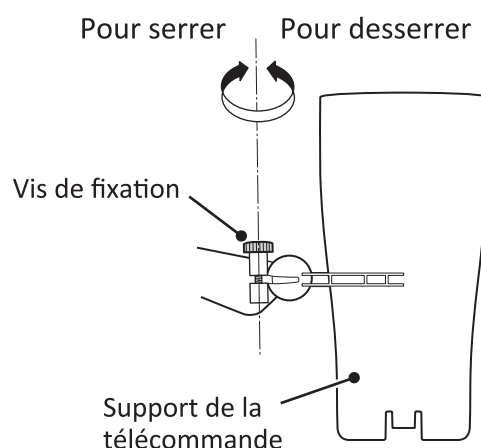

## Mise en place et montage (suite)

### Retirer l'unité de bras

1. Inclinez le dossier et ouvrez l'attache (1) maintenant l'unité de bras et le dossier.
2. Faites glisser l'unité de bras vers le dossier, poussez vers le bas la pièce de blocage qui se trouve entre l'unité de bras et le siège (2) et débloquez le verrouillage.
3. Déplacez l'unité de bras vers la partie jambes, poussez vers le bas la pièce de blocage (3) et débloquez le verrouillage.
4. Soulevez et retirez l'unité de bras.

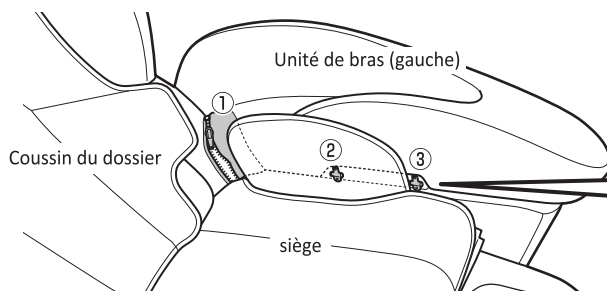

#### Pièce de blocage (2, 3)

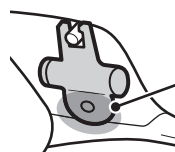

Appuyez sur cet endroit avec vos doigts pour le déverrouiller.

## Méthode pour retirer l'oreiller et ajuster le coussin dorsal

1. Le coussin est fixé sur le dossier à l'aide d'une bande Velcro.

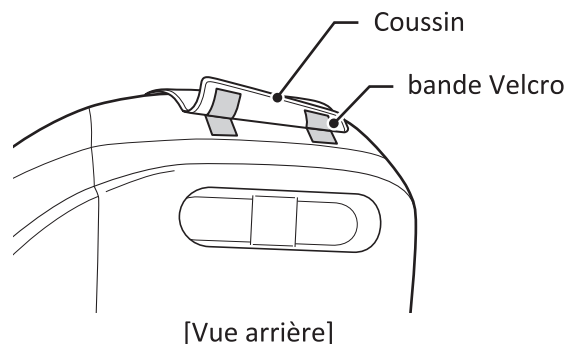

2. Ajustez le coussin du dossier selon vos préférences.

- Le coussin de dossier peut servir de chauffage. Reportez-vous à la section "Positionnement du coussin du dossier (partie chauffante)" pour plus de détails. (P121)

Si vous voulez fixer fermement le coussin du dossier, utilisez des attaches pour fixer le dossier et le coussin du dossier.

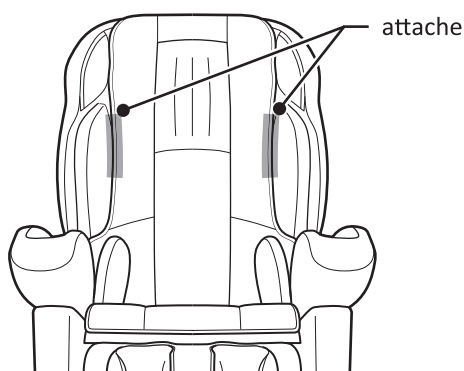

Le centre du coussin du dossier est amovible. Le massage sera plus intense si vous le retirez.

1. Relevez les attaches situées à l'arrière du coussin du dossier.
2. Retirez le Velcro à l'arrière du coussin du dossier.

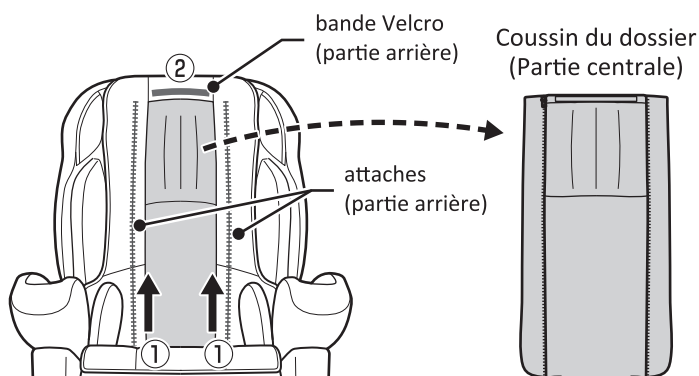

## Installer le cordon d'alimentation

### ! DANGER

N'utilisez pas le fauteuil sur une tension autre que celle indiquée. Risque d'incendie ou de choc électrique. Insérez la fiche et le connecteur d'alimentation complètement et évitez toute poussière. Le non-respect de cette consigne peut provoquer un choc électrique, un court-circuit ou une mise à feu. N'utilisez pas une fiche ou un cordon d'alimentation endommagé. Risque de choc électrique, de court-circuit ou d'incendie. En cas de détérioration, contactez votre revendeur ou notre service clientèle pour réparation.

1. Insérez le connecteur du cordon d'alimentation dans l'entrée (port d'insertion du cordon d'alimentation) située en bas à droite de la face arrière du corps principal.

- Insérez-le fermement
- N'utilisez pas d'autres câbles électriques que le cordon fourni.
- Assurez-vous que le cordon d'alimentation, le câble de la télécommande ou la fiche d'alimentation ne sont pas endommagés ou de l'absence de poussière sur la fiche d'alimentation.

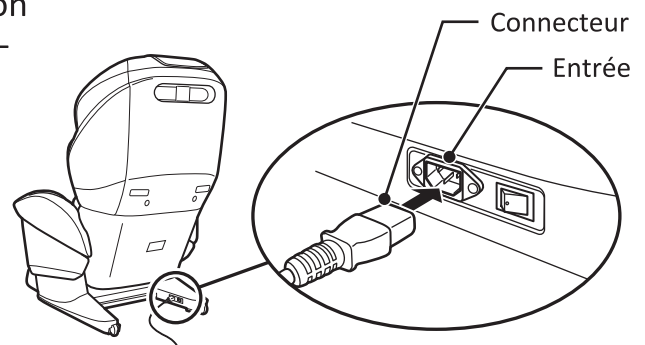

## Instructions de mise à la terre

### ! DANGER

Une connexion incorrecte du conducteur de mise à la terre de l'équipement peut entraîner un risque de choc électrique. Consultez un électricien ou un technicien qualifié si vous avez des doutes sur la mise à la terre de l'appareil. Ne modifiez pas la fiche fournie avec le produit - si elle ne s'adapte pas dans la prise murale, faites installer une prise adéquate par un électricien qualifié.

### ! AVERTISSEMENT

La mise à la terre doit être installée correctement. Si la mise à la terre n'est pas installée, cela peut provoquer un choc électrique en cas de problème ou de court-circuit.

Ce produit doit être mis à la terre. En cas de dysfonctionnement ou de panne, la mise à la terre fournit un chemin de moindre résistance au courant électrique afin de réduire le risque de choc électrique. Ce produit est équipé d'un cordon avec un conducteur de mise à la terre et une fiche de terre. La fiche doit être branchée dans une prise appropriée bien installée et mise à la terre conformément à tous les codes et règlements locaux.

### Méthodes de mise à la terre

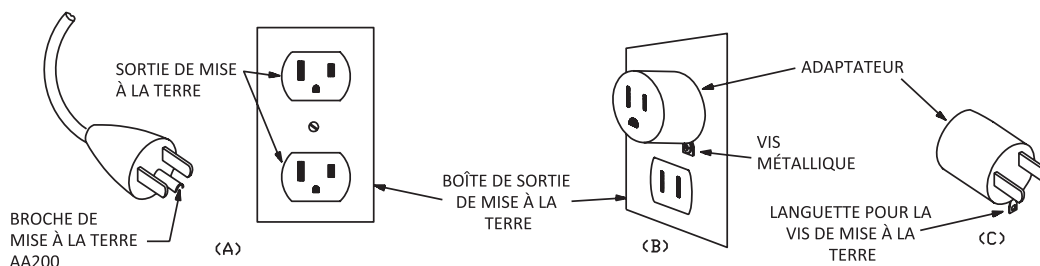

Ce produit est destiné à être utilisé sur un circuit nominal de 120 V et possède une fiche de mise à la terre similaire à la fiche illustrée dans le croquis A du schéma 86;1; Un adaptateur temporaire ressemblant à l'adaptateur illustré dans les croquis Bande C peut être utilisé pour connecter cette fiche à un réceptacle à 2 pôles tel illustré dans le croquis B si une prise correctement mise à la terre n'est pas disponible. L'adaptateur temporaire ne doit être utilisé que jusqu'à ce qu'une prise correctement mise à la terre (croquis A) puisse être installée par un électricien qualifié. La patte rigide de couleur verte, la cosse ou tout autre élément similaire dépassant de l'adaptateur doit être connecté à une terre permanente, telle qu'un couvercle de boîte de sortie correctement mis à la terre. Chaque fois que l'adaptateur est utilisé, il doit être maintenu en place par une vis métallique.

### Instructions de mise à la terre

Avant l'achat, discutez avec un électricien, votre revendeur et effectuez la mise à la terre (travaux/coût de l'installation de classe D<Classe D>).

# Avant de commencer chaque massage

## Vérifier les alentours du fauteuil

Vérifiez soigneusement

- Vérifiez qu'il n'y a personne, aucun animal et rien devant ou derrière la chaise et sous le repose-pieds.

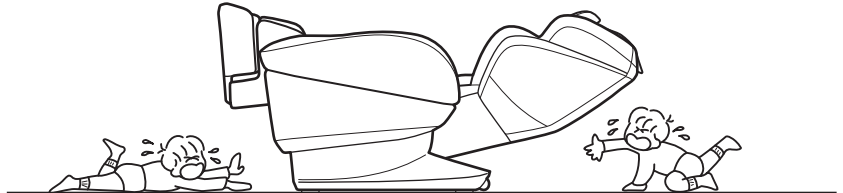

## Mettre l'appareil sous tension

### ! DANGER

N'utilisez pas le fauteuil sur une tension autre que celle indiquée. Risque d'incendie ou de choc électrique. Insérez fermement la fiche d'alimentation en évitant toute poussière. Le non-respect de cette consigne peut provoquer un choc électrique, un court-circuit ou une mise à feu. N'utilisez pas une fiche ou un cordon d'alimentation endommagé. Risque de choc électrique, de court-circuit ou d'incendie. En cas de détérioration, contactez votre revendeur ou notre service clientèle pour réparation.

### 1. Branchez le cordon d'alimentation sur la prise.

- Vérifiez que le cordon d'alimentation, sa fiche et le cordon de la télécommande ne sont pas endommagés. Vérifiez également l'absence de poussière sur la fiche du cordon d'alimentation.

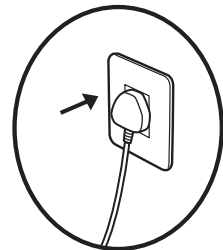



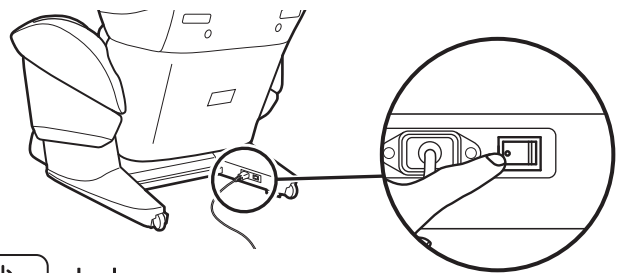

### 2. Mettez l'interrupteur du corps principal sur "ON".

- L'interrupteur d'alimentation se trouve derrière le corps principal, en bas à droite.



### 3. Appuyez sur le bouton d'alimentation de la télécommande pour mettre l'appareil sous tension.

- L'écran normal s'affiche.
- Le dossier du siège s'incline et le repose-pieds se relève automatiquement jusqu'à la position de veille.  
(Cela s'arrête si l'on appuie sur les boutons de l'angle d'inclinaison  , ceux de l'angle du repose-pied   ou sur )
- En cas de non-utilisation pendant environ 3 minutes ou plus, l'alimentation électrique s'éteint automatiquement.

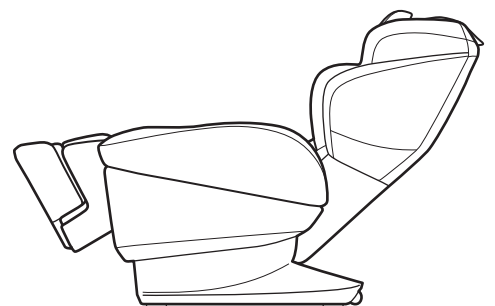

Position de veille

- Lorsque l'écran normal ne s'affiche pas même si l'on met le fauteuil sous tension en appuyant sur le bouton d'alimentation, il est impossible de faire fonctionner le fauteuil.



## Vérifier le corps principal

### 1. Vérifiez que le tissu de la housse n'est pas déchiré.

#### DANGER

Avant toute utilisation, soulevez le coussin du dossier pour vous assurer qu'il n'y a pas de déchirure sur le tissu de la housse du dossier, ainsi que sur les autres parties. (S'il y a une déchirure, aussi petite soit-elle, cessez immédiatement d'utiliser le fauteuil.

Débranchez la fiche du cordon d'alimentation et demandez une réparation). Si vous continuez à utiliser l'appareil avec un tissu déchiré, vous risquez un choc électrique ou tout autre danger corporel.

### 2. Vérifiez que des objets étrangers ne sont pas piégés dans le corps principal.

#### AVERTISSEMENT

Avant toute utilisation, vérifiez que des objets étrangers ne sont pas coincés sur le corps principal (dossier, repose-pieds, accoudoirs).

Le non-respect de cette consigne peut provoquer des accidents ou des blessures.

### 3. Vérifiez si les boules de pétrissage sont en position rétractée.

- Lorsque les boules de pétrissage ne sont pas en position rétractée, il est possible de les faire revenir en appuyant sur le bouton .

#### AVERTISSEMENT

Avant de vous asseoir sur la chaise, vérifiez si les boules de pétrissage sont en position rétractée. Le non-respect de cette consigne peut provoquer des accidents ou des blessures.

### 4. Vérifiez si le repose-pieds est complètement abaissé.

- Lorsque le repose-pieds est relevé, il peut être abaissé en appuyant sur l'angle du repose-pieds .

#### AVERTISSEMENT

Ne montez et ne descendez pas du fauteuil lors de son inclinaison ou lorsque le repose-pieds est relevé. Le fauteuil peut se renverser et l'utilisateur peut tomber et se blesser.

# Introduction aux 2 Modes du fauteuil de massage

Ce produit dispose de 2 modes d'utilisation: Mode Invité, Mode Personnalisé de l'Utilisateur. Pour connaître les fonctions disponibles dans chaque mode, veuillez vous reporter au tableau de la page des spécifications. (P.145)

## Mode Invité (P.92-126)

- Après la mise sous tension de l'appareil, l'écran de menu s'affiche et l'appareil passe automatiquement en Mode Invité.
- En Mode Invité, le massage peut être effectué directement sans enregistrer au préalable les informations personnalisées. À chaque utilisation, la machine effectue un réglage de l'inclinaison et une détection de la forme du corps.
- En Mode Personnalisé de l'Utilisateur, dès lors que vous avez enregistré les informations personnalisées, vous pouvez omettre le réglage de l'inclinaison et la détection de la forme du corps.

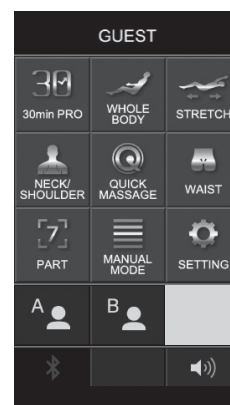

## Mode Personnalisé de l'Utilisateur (P.128-134)

- L'enregistrement et la personnalisation des informations de l'utilisateur peuvent se faire pour 2 utilisateurs au plus.
- L'utilisateur peut enregistrer des informations personnalisées lors de sa première utilisation. Une fois l'enregistrement terminé, la machine démarre la session automatique en fonction des informations personnalisées enregistrées. La détection et l'ajustement de la forme du corps peuvent être ignorés.
- En Mode Personnalisé de l'Utilisateur, dès lors que vous avez enregistré les informations personnalisées, vous pouvez omettre le réglage de l'inclinaison et la détection de la forme du corps.

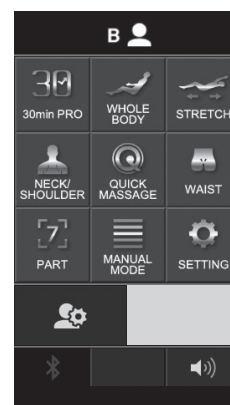
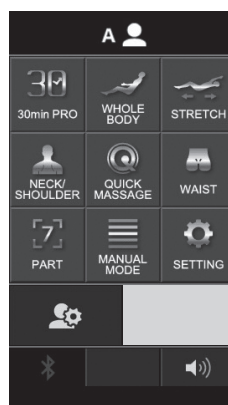

## Informations personnalisées enregistrables (Mode Personnalisé de l'Utilisateur)

### Personnaliser la ligne du dos

#### Informations sur la position des épaules / de la taille

Informations sur la position des épaules / de la taille. Sélectionnez le point de massage de la session automatique.

#### Informations sur la détection de la courbe en S

Afin que le fauteuil de massage masse uniformément le dos, cette fonction recueille des informations sur la ligne du dos. Les données détectées de la ligne de dos peuvent également être modifiées selon les préférences.

### Personnaliser l'inclinaison

#### Informations sur l'inclinaison

Il est possible d'enregistrer des informations sur les préférences de l'angle du dossier, de l'angle / de la longueur des jambes.

### Personnaliser la pression des coussins d'air

#### Informations sur la pression d'air

Après le pré réglage, il est possible d'enregistrer des informations sur l'intensité préférée du massage par air.

### Exemple de premier enregistrement d'informations personnalisées



## Exemple de préparation d'un massage (session en Mode Auto)

### Mode Invité



### Mode Personnalisé de l'Utilisateur



# Réglez l'angle de l'inclinaison et du repose-pieds / Utilisation de la partie bras

## ⚠ DANGER

Vérifiez qu'il n'y a personne, pas d'animal et rien devant et autour du fauteuil (à l'arrière, à l'avant, sur le côté et la partie inférieure du corps principal) lorsqu'il est incliné ou que le repose-pieds est déplacé. Le non-respect de cette consigne peut entraîner des accidents, des blessures ou des dommages au logement.

Lors de l'inclinaison ou du déplacement du repose-pieds, veillez à ne pas insérer les mains, les doigts, les jambes ou la tête dans les interstices du corps principal mentionnés ci-dessous.

• Côté inférieur de la chaise • Espace entre l'accoudoir, le dossier et le siège. • Espace entre l'accoudoir, les jambes et le siège. • Côté inférieur et arrière des jambes. • Espace entre les accoudoirs et les bras. • Espace arrière du dossier. Le non-respect de cette consigne peut provoquer des accidents ou des blessures.

## ⚠ AVERTISSEMENT

Ne placez pas vos jambes ou vos mains dans l'emplacement de réglage du repose-pieds, lorsque celui-ci est réglé. Risque d'accident ou de blessure.

N'essayez pas de monter sur la partie avant du repose-pieds ou sur le coussin du siège au moment de l'inclinaison. Le fauteuil peut se renverser et l'utilisateur peut tomber et se blesser.

Ne montez et ne descendez pas du fauteuil lors de son inclinaison ou lorsque le repose-pieds est relevé. Le fauteuil peut se renverser et l'utilisateur peut tomber et se blesser.

## Mise en place du support de la télécommande

### 1. Réglez l'angle du repose-pieds en appuyant sur le bouton d'angle du repose-pieds.

- Lorsque l'air pour les pieds est activé, le repose-pieds ne s'abaisse pas jusqu'à la position rétractée.
- Désactivez la fonction air du repose-pieds pour abaisser ce dernier jusqu'à la position rétractée. (Voir page 109)

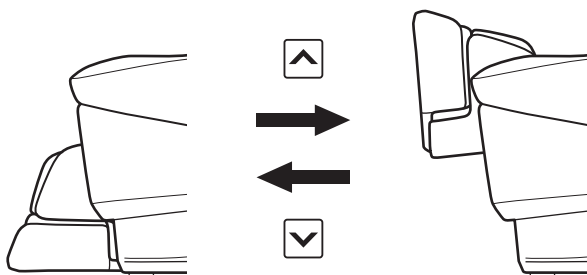

### 2. Réglez la longueur du repose-pieds en appuyant sur les boutons d'extension de celui-ci.

- La fonction de flexibilité peut être utilisée lorsque l'angle du repose-pieds est de 25 degrés ou plus.
- La longueur du repose-pieds à étirer change en fonction de l'angle du repose-pieds.

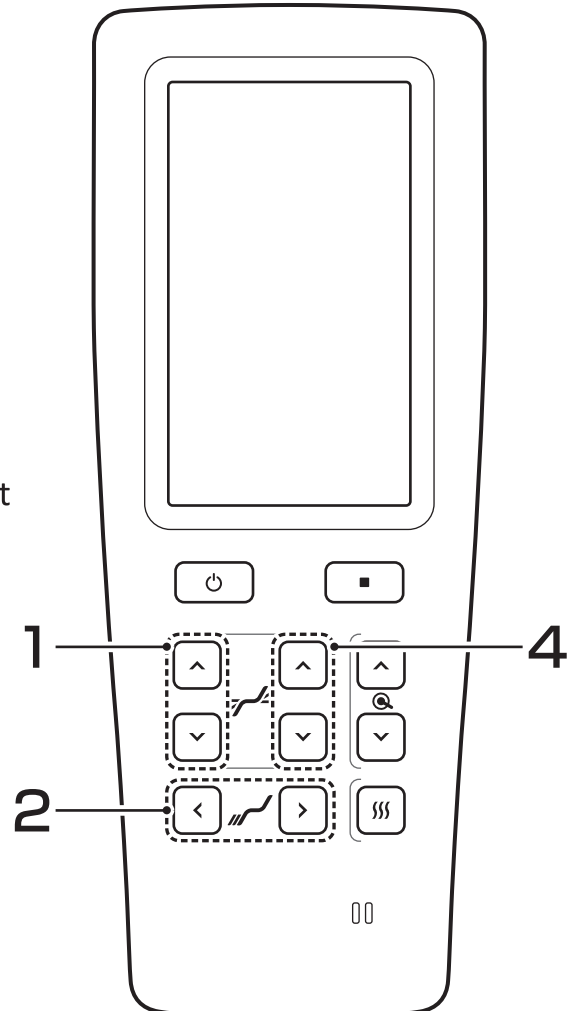
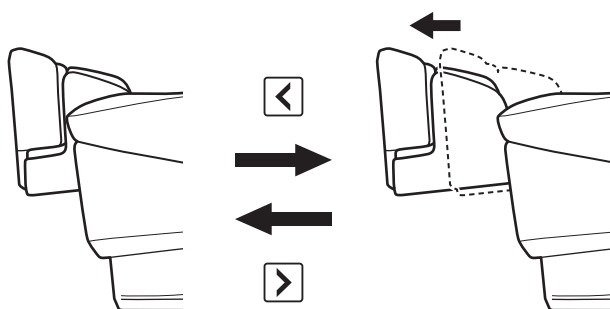

### 3. Étirez la partie semelle et ajustez la longueur du repose-pieds.

- La semelle peut être étirée ou rétractée par le ressort. Appuyez dessus avec la jambe.
- Lorsque vous remettez le repose-pieds dans sa position initiale, évitez d'appliquer une force sur la plante des pieds. Si le repose-pieds est remis en position lorsque les ressorts sont déployés, la partie semelle risque de heurter le sol et il ne sera alors pas possible de remettre facilement le repose-pieds en position.

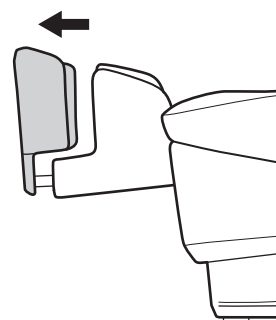

## Comment régler l'angle d'inclinaison

### 4. L'angle d'inclinaison peut être réglé en appuyant sur les boutons d'inclinaison .

- Plus vous vous penchez, plus la force des boules de pétrissage est intense.
- Le fauteuil inclinable est verrouillé, le repose-pieds se relève et l'accoudoir bouge.

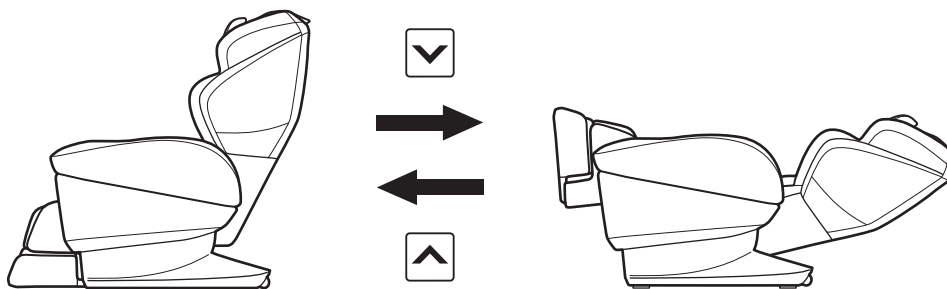

## Utilisation de la partie bras

### **AVERTISSEMENT**

Ne portez pas de montres, de bagues, de faux ongles ou de bracelets lors du massage des mains/bras. Risque de blessure.

### 5. Redressez vos doigts, tenez vos paumes à la verticale et introduisez vos mains.

- Ne mettez pas vos mains à l'horizontale ou avec les doigts pliés.

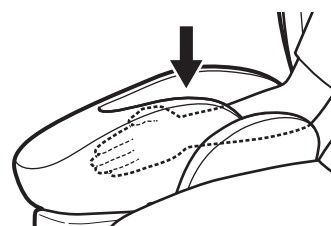

### Si vous voulez régler la position du bras (unité de bras)

- Vous pouvez régler la position en faisant glisser la partie du bras lorsque le dossier est incliné. Une fois le dossier incliné, faites glisser la partie bras vers le dossier (manuel).
- Plus l'angle d'inclinaison du dossier est important, plus le bras peut être glissé sur le côté du coussin du dossier. Lorsque le dossier est en position de repos (complètement vertical), le bras ne peut pas être glissé.

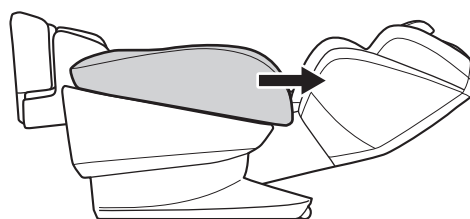

# Massage en Session Mode Auto



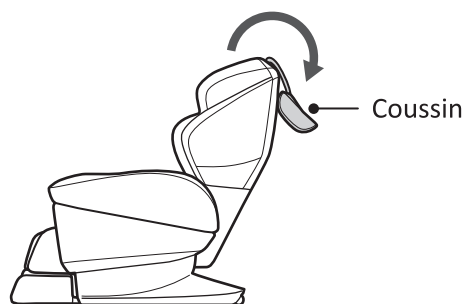

## Introduction

- Veuillez mettre l'interrupteur d'alimentation du corps principal sur "ON" (Marche).
- Placez le coussin sur l'arrière, asseyez-vous sur la chaise et appuyez lentement votre tête contre le dossier. Si vous souhaitez adoucir la sensation du massage, remplacez et utilisez le coussin à votre convenance.



## Mise en place du support de la télécommande

### 1. Mettez l'appareil sous tension en appuyant sur .

- L'écran normal s'affiche.
- Le dossier du siège s'incline et le repose-pieds se relève automatiquement jusqu'à la position de veille. (Cela s'arrête si l'on appuie sur les boutons de l'angle d'inclinaison  , ceux de l'angle du repose-pied   ou sur )
- Si la machine n'est pas utilisée pendant plus de 3 minutes, elle est automatiquement mise hors tension.

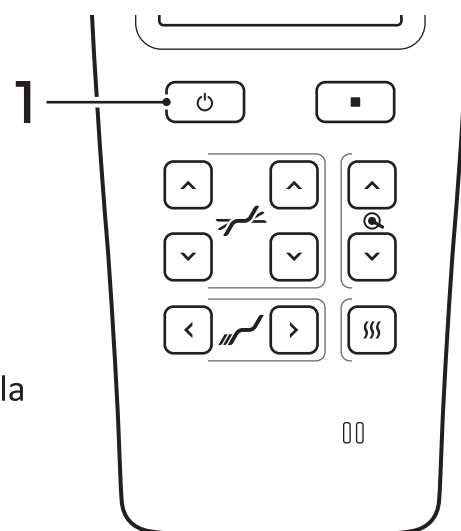

### 2. Sélectionnez l'un de ces boutons et pressez-le. Choisissez la session préférée et pressez le bouton.

- Lorsque le dossier est plus haut ou le repose-pieds plus bas que la position de veille, le dossier et le repose-pieds se mettent en position de veille.

[Exemple]

Lorsque la session "RAFRAÎCHIR" du corps entier est sélectionnée.

1. Appuyer sur 
2. Sélectionner RAFRAÎCHIR

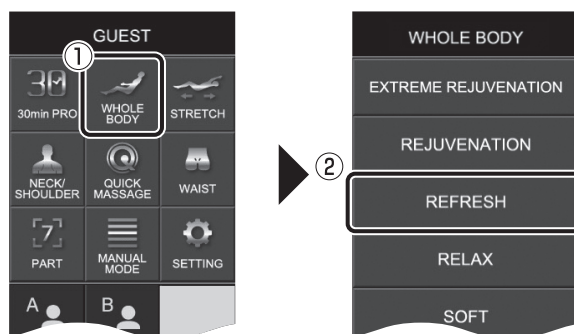

### 3. Lancez la Double Détection (Détection de la Forme du Corps)

- Les boules de pétrissage sortent de leur position de rangement.
- Asseyez-vous convenablement et penchez la tête vers le dossier pendant la détection.
- Ne décollez pas la tête du dossier.
- Certaines sessions ne comportent pas la détection.

#### La Double Détection (Détection de la Forme du Corps)

La double détection est la fonction qui permet de détecter la forme ou la posture du corps avant de commencer le massage. Le massage effectif est assuré par 2 capteurs, l'un pour le système de détection de la ligne en S qui détecte le dos/la colonne vertébrale, l'autre pour le "Système de détection de la position des épaules" qui détecte la position des épaules.

4. La détection automatique de la position des épaules commence. Une fois la détection terminée, appuyez sur la touche "OK (1)". En cas d'incohérence avec la position réelle des épaules, appuyez sur la touche "Re-détection" (2) ou sur la touche "Réglage manuel" (3) pour ajuster.

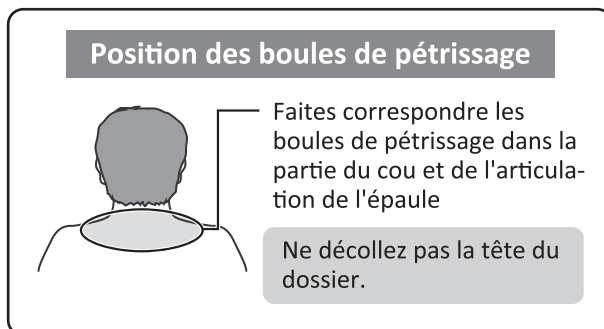

Pendant la détection de la position des épaules

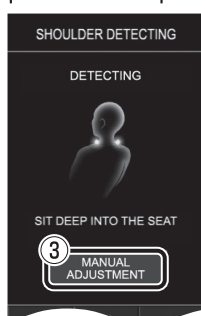

Fin de la détection de la position des épaules

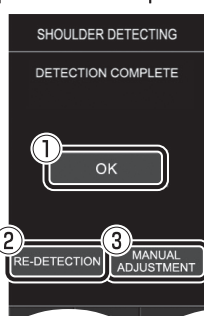

Réglage manuel de la position des épaules

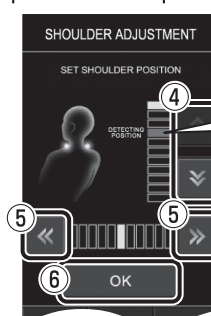

La position visée pendant la détection automatique est affichée en rouge.

- Même si vous n'appuyez pas sur **OK**, le massage commence après environ 10 secondes.
- La détection reprend lorsque vous appuyez sur "RE-DÉTECTION".
- La position des épaules peut être réglée en appuyant sur [RÉGLAGE MANUEL] pendant ou après la détection. Réglez **▲ ▼** (4) pour la position verticale, **◀ ▶** (5) pour la position arrière et avant, puis appuyez sur **OK** (6).
- La détection de la position des épaules mesure la position verticale. La position avant et arrière peut être réglée en utilisant "RÉGLAGE MANUEL" ou le Réglage de la position des épaules après le début du massage.

5. Une fois la position des épaules détectée, la détection de la ligne de dos commence. Une fois la détection terminée, appuyez sur la touche "OK (1)".

- Ne décollez pas la tête du dossier.
- Même si vous n'appuyez pas sur **OK**, le massage commence après environ 10 secondes.
- Appuyez sur la touche "Re-détection (2)" pour détecter à nouveau la ligne de dos.
- En cas d'erreur de détection, appuyez sur "Re-détection".

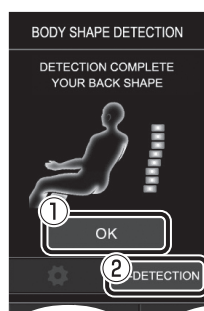

Erreur



## Massage en session mode auto (suite)

### 6. La session automatique et les critères de massage sélectionnés s'affichent.

- Reportez-vous à la section "Réglage pendant la méthode de session automatique" pour connaître les modifications apportées aux réglages pendant la session automatique.

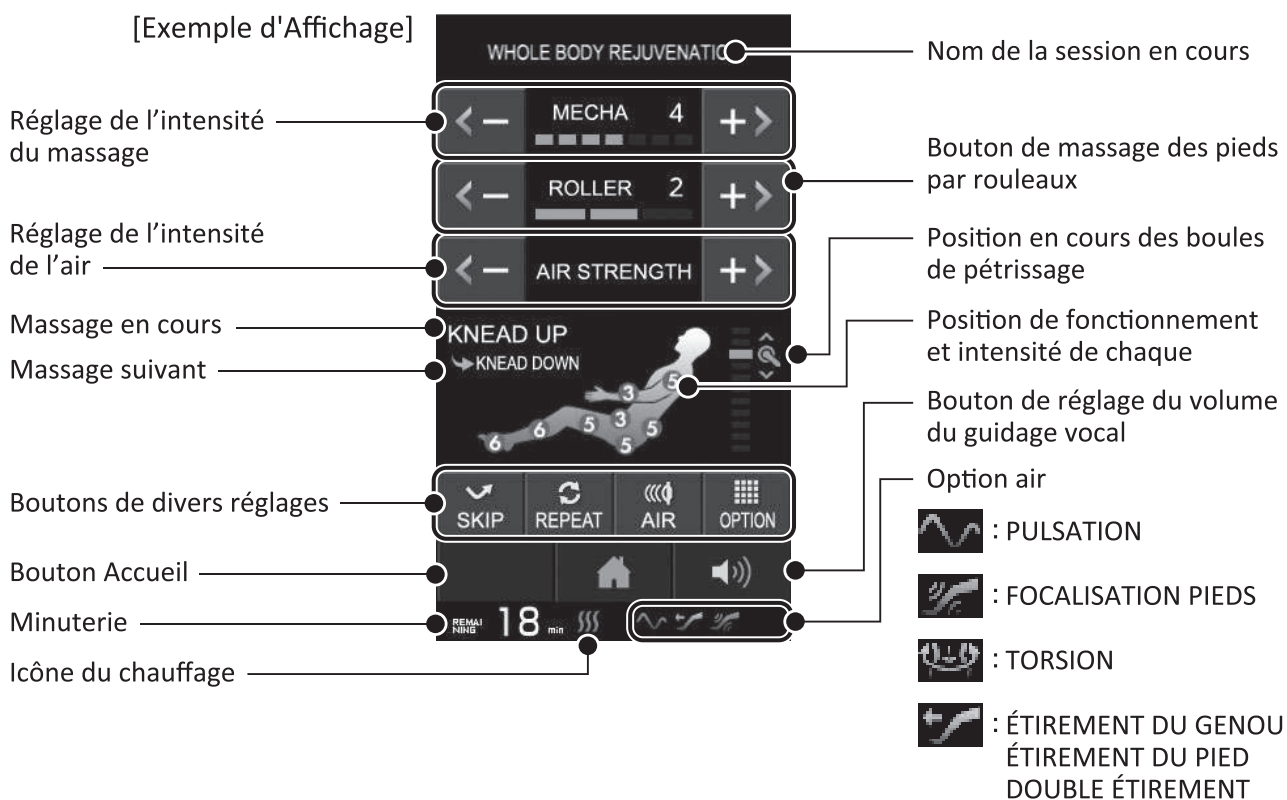



## Fonctionnement de la session automatique

Liste des éléments qui peuvent être modifiés dans la description de chaque session automatique, au début ou au milieu de la session.

Session	Description de la session	Détection automatique de la ligne de la colonne vertébrale	Détection automatique des épaules	Boules de pétrissage	Intensité du massage par air	Sauter/répéter	Ajuster la position des épaules	Ajuster la position de la taille	Option	
30min PRO	VIP	Rajeunissement	●	●	●	●	-	●	●	-
	SOMMELIER	Parfait	●	●	●	●	-	●	●	-
	GUÉRISON NOCTURNE	Rafraîchissant	●	●	●	●	-	●	●	-
	CONDITIONNEMENT	Rafraîchissant	-	●	●	●	-	-	-	-
	PLÉNITUDE DE L'ESPRIT	Relaxation	-	-	-	●	-	-	-	-
TOUT LE CORPS	RAJEUNISSEMENT EXTRÊME	Rajeunissement	●	●	●	●	●	●	●	●
	RAJEUNISSEMENT	Parfait	●	●	●	●	●	●	●	●
	RAFFRAICHISSEMENT	Rythmique	●	●	●	●	●	●	●	●
	RELAXATION	Rafraîchissant	●	●	●	●	●	●	●	●
	DOUX	Massage léger	●	●	●	●	●	●	●	●
COU/ÉPAULES	RAJEUNISSEMENT EXTRÊME	Rajeunissement	●	●	●	●	●	●	●	●
	RAJEUNISSEMENT	Parfait	●	●	●	●	●	●	●	●
	RAFFRAICHISSEMENT	Rythmique	●	●	●	●	●	●	●	●
	RELAXATION	Rafraîchissant	●	●	●	●	●	●	●	●
TAILLE	RAJEUNISSEMENT EXTRÊME	Rajeunissement	●	●	●	●	●	●	●	●
	RAJEUNISSEMENT	Parfait	●	●	●	●	●	●	●	●
	RAFFRAICHISSEMENT	Rythmique	●	●	●	●	●	●	●	●
	RELAXATION	Rafraîchissant	●	●	●	●	●	●	●	●
ÉTIREMENT	ÉTIREMENT EXTRÊME DE TOUT LE CORPS	Rajeunissement	-	●	●	●	-	-	-	-
	ÉTIREMENT DE TOUT LE CORPS	Parfait	-	●	●	●	-	-	-	-
	AIR POUR TOUT LE CORPS	Massage uniquement à l'air	-	-	-	●	-	-	-	●
	Étirement Technique	Étirements spécifiques à une zone	-	●	●	●	-	-	-	-
7min	MASSAGE RAPIDE	Relaxation rapide	●	●	●	●	-	●	●	●

※La ligne de la colonne vertébrale ne peut pas être réglée

## Réglage pendant la méthode de session automatique

### Pour ajuster la force du massage boules de pétrissage

1. Ajustez la force des boules de pétrissage en utilisant **+>** pour l'augmenter et **<-** pour la diminuer.

- Il existe 7 niveaux de force
- Le réglage initial est paramétré sur "4". (Seul la session douce est paramétrée sur "2".)

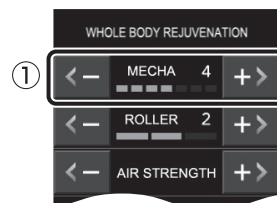

### Méthode de réglage pendant le massage par air

[Dans le cas d'un réglage complet]

1. La force de l'air peut être réduite avec **<-** et augmentée avec **+>**.

[Dans le cas d'un réglage partiel par zone]

1. Appuyez sur la touche "AIR"
2. Sélectionnez la force préférée, zone par zone. La force peut être réduite avec **<-** et augmentée avec **+>**.
3. Retournez à l'écran de la session en appuyant sur **OK**.

- Même si vous n'appuyez pas sur **OK**, le réglage sera effectué après environ 10 secondes.
- Vous pouvez choisir parmi 7 niveaux d'intensité. Le réglage initial est paramétré sur "4" (sur "3" pour la session douce). Sur la première page, on peut régler "les épaules, les bras, la taille et le bassin", sur la deuxième page, "les hanches, les cuisses, les mollets et les chevilles". Appuyez sur les touches **<<** **>>** pour changer de page.
- "OFF" (ARRÊT) peut être réglé pour une zone donnée. Si vous appuyez sur **<-** alors que la force est réglée sur "1", le réglage passe à "OFF".

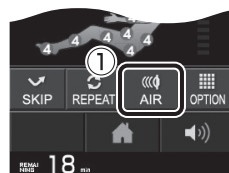

### Pour passer au mode de pétrissage suivant et pour répéter le mode de pétrissage actuel

1. Lorsque vous voulez passer au mode de pétrissage suivant, appuyez sur "SAUTER"
2. Si vous voulez répéter le mode de pétrissage actuel, appuyez sur "RÉPÉTER"

- Le massage par air ne peut pas être sauté et répété.
- En appuyant sur la touche répétition, le massage en cours se poursuivra pendant 30 secondes.
- Pendant la répétition, celle-ci sera annulée si vous appuyez sur "sauter".



## Pour régler la position des épaules (avant/arrière) et de la taille (haut/bas)

1. Lorsque la position des boules de pétrissage se rapproche des épaules ou de la taille, appuyez sur de la position des boules de pétrissage.
2. La position des boules de pétrissage est réglée en utilisant (position avant/arrière des épaules) ou (position de la taille).
3. Appuyer sur **OK**

- Même si vous n'appuyez pas, le réglage se fera après environ 10 secondes.
- La position avant/arrière des épaules/de la taille se reflétera dans la technique pro du cou et des épaules/la technique pro du dos et de la taille.

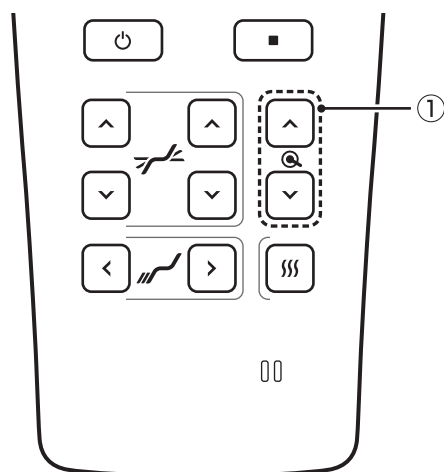

[Quand les boules de pétrissage sont proches de la position des épaules]

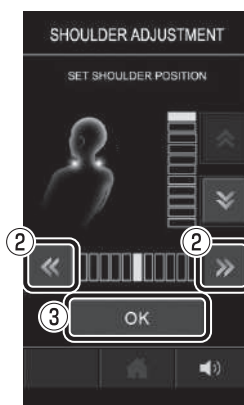

[Quand les boules de pétrissage sont proches de la position de la taille]

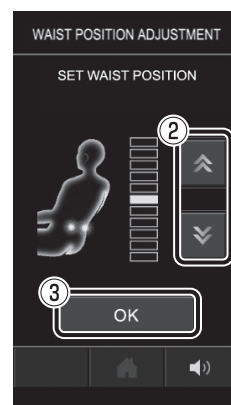

## Pour paramétrer l'intensité des coussins d'air

1. Pressez "OPTION"
2. Sélectionnez "ARRÊT/ PULSATION"
3. Retournez à l'écran de la session en appuyant sur **OK**

- Même si vous n'appuyez pas sur **OK**, le réglage se fera après environ 10 secondes.

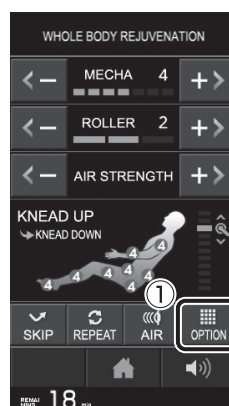

### Pour régler l'étirement

1. Pressez "OPTION".
2. Sélectionnez "ARRÊT/GENOUX/PIEDS/GENOUX&PIEDS".
3. Retournez à l'écran de la session en appuyant sur **OK**

- Même si vous n'appuyez pas sur **OK**, le réglage se fera après environ 10 secondes.
- Lorsque le mode étirement est sélectionné, si l'angle d'élévation du repose-pied est faible, l'action commencera une fois que le repose-pieds relevé à un angle permettant l'étirement.
- Plusieurs étirements ne peuvent pas être paramétrés simultanément.
- L'étirement et "MOLLETS" ne peuvent pas être réglés simultanément.



### Pour régler un fonctionnement individuel

1. Pressez "OPTION".
2. Sélectionnez "ARRÊT/FOCALISATION PIEDS".
3. Retournez à l'écran de la session en appuyant sur **OK**

- Même si vous n'appuyez pas sur **OK**, le réglage se fera après environ 10 secondes.

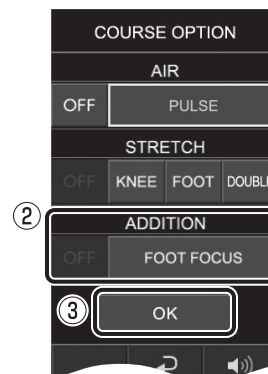

### Pour régler le massage des pieds par rouleaux

1. La force des rouleaux de pieds peut être réduite avec **←** et augmentée avec **→**.

- Le réglage par défaut de la force est [2].
- "OFF" (ARRÊT) peut être réglé dans différentes parties. Si vous appuyez sur **←** alors que la force est réglée sur "1", le réglage passe à "OFF".
- Se référer à la section [Massage des pieds par rouleaux].



# MEMO

---

# Fin du Massage

## Le temps de massage diffère selon la session

- Les boules de pétrissage se déplacent vers la position de rangement après la fin du massage.
- Lorsque l'inclinaison automatique est sur "OFF", ramenez l'angle du dossier et du repose-pieds à la position de rangement pendant que "STORING" s'affiche.
- Lorsque l'inclinaison automatique est sur "ON", le dossier se relève et le repose-pieds s'abaisse automatiquement.
- Si la machine ne fonctionne pas pendant environ 30 secondes après le massage, l'alimentation électrique sera coupée.

Sélection de la session	Durée du massage
Massage partiel Massage rapide	7 minutes
Session Auto Session Manuelle	18 minutes
Session PRO de 30 minutes	30 minutes

Lorsque vous remettez le repose-pieds dans sa position initiale, évitez d'appliquer une force sur la plante des pieds. Si le repose-pieds est remis en position lorsque les ressorts sont déployés, la partie semelle risque de heurter le sol et il ne sera alors pas possible de remettre facilement le repose-pieds en position.

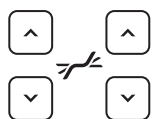
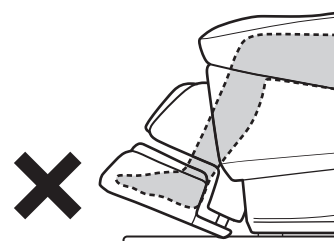

Vous pouvez régler le dossier et l'angle des jambes. (1)



Le dossier se relève, les jambes sont rangées. (2)

À la fin du massage

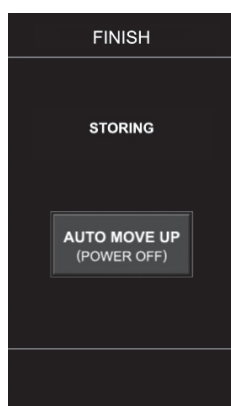

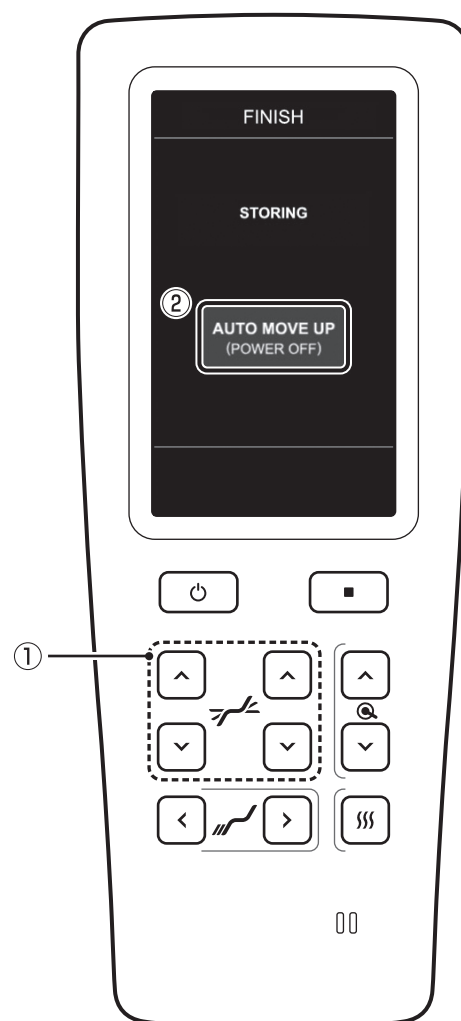

Hors tension



## Lorsque le massage est arrêté comme tel

Appuyez sur  (1) ou  (2)

- Les boules de pétrissage sont arrêtées dans la position actuelle comme tel
- Si vous appuyez sur  ou , vous reviendrez à l'écran normal mais la minuterie continuera.

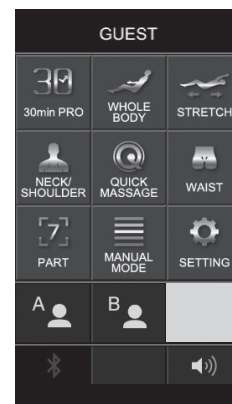
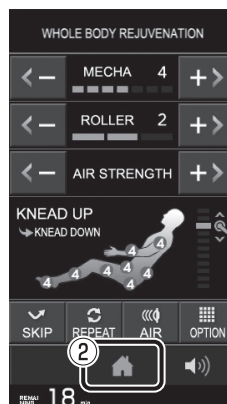
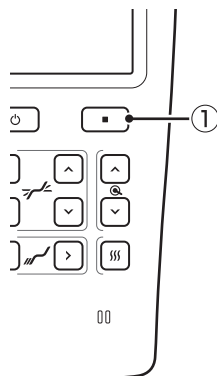

## Lorsque le massage doit être arrêté soudainement

Pressez 

- Les boules de pétrissage se déplacent jusqu'à la position de rétraction
- Lorsque l'écran "STORING" (RANGEMENT) s'affiche, rétablissez l'inclinaison et l'angle du repose-pieds.

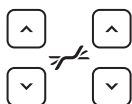
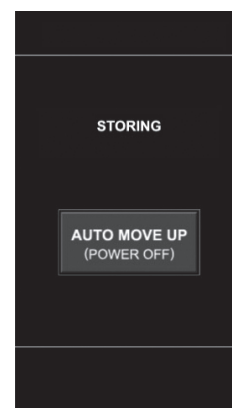
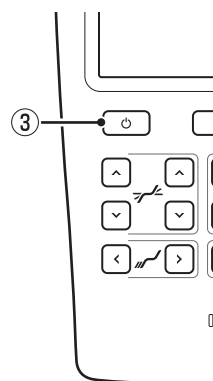

Vous pouvez régler le dossier et l'angle des jambes.

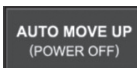

Le dossier se relève, les jambes sont rangées.

## Débrancher l'alimentation du Corps Principal

### 1. Coupez l'alimentation du corps principal

- L'interrupteur d'alimentation se trouve dans la partie inférieure droite, derrière le corps principal.

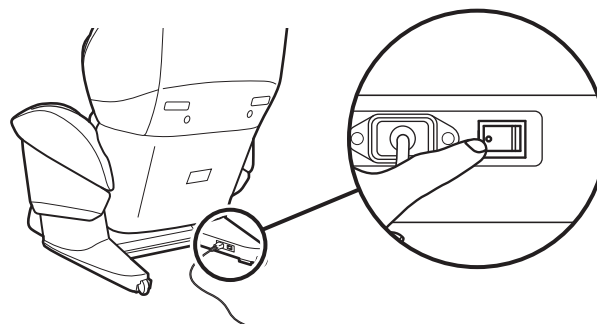



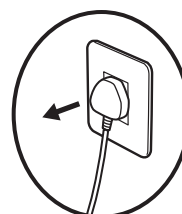



### 2. Retirez la fiche du cordon d'alimentation du connecteur



# Massage par pétrissage

## Lancer le massage par pétrissage souhaité

1. Mettez l'appareil sous tension en appuyant sur .

- L'écran normal s'affiche.
- Le dossier du siège s'incline et le repose-pieds se relève automatiquement jusqu'à la position de veille.  
(Cela s'arrête si l'on appuie sur les boutons de l'angle d'inclinaison  , ceux de l'angle du repose-pied   ou sur )
- Si la machine n'est pas utilisée pendant plus de 3 minutes, elle est automatiquement mise hors tension.

2. Sélectionnez .

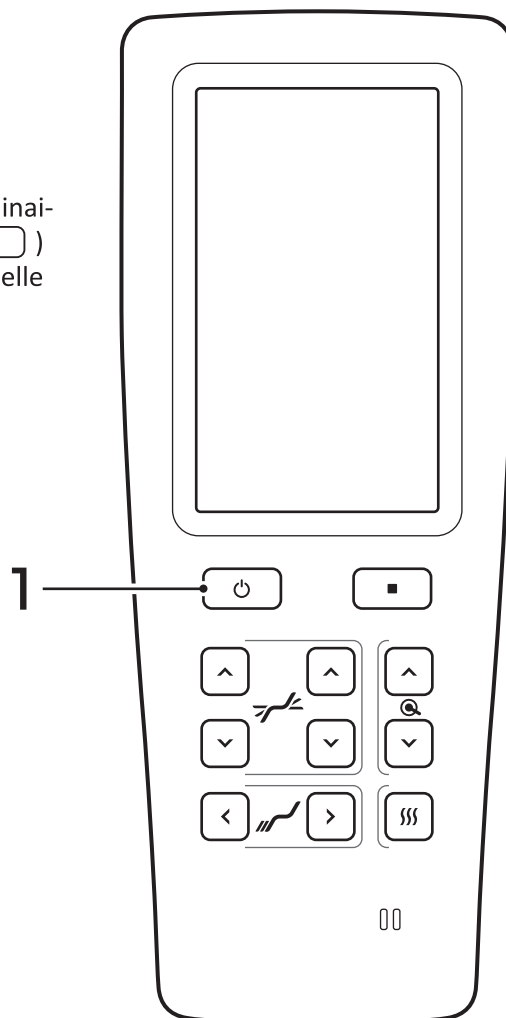
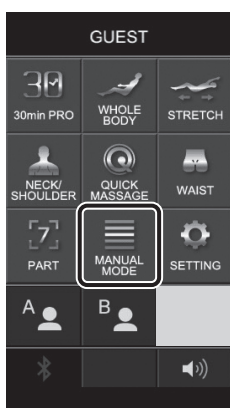

3. Sélectionnez le menu de massage souhaité.

4. Sélectionnez le massage souhaité.

- Démarrez le Massage

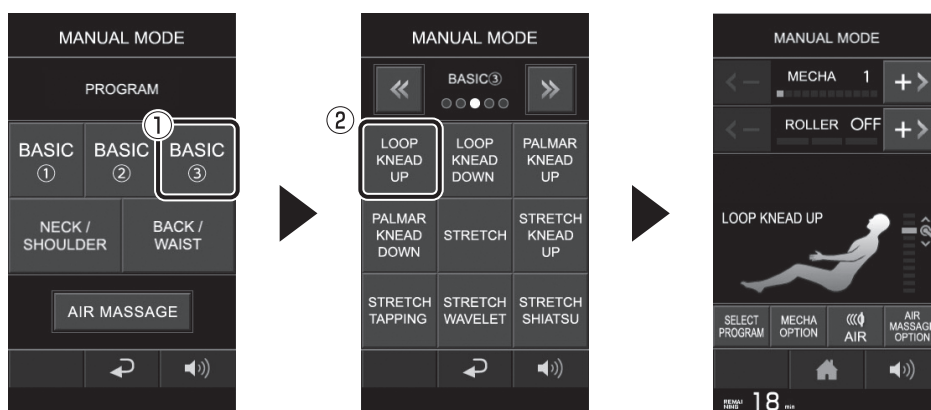



## 5. Réglez la plage d'action du massage. Sélectionnez "Complet" pour commencer la détection de la position des épaules.

Pour le réglage de la plage d'action, veuillez vous reporter à "Sélection de la plage d'action (point/partiel/entier)" (P106). Pour le massage avec plage d'action réglable, reportez-vous à la "Liste des techniques de massage par pétrissage" (P108).

### [Réglage de la position des épaules]

- Les boules de pétrissage déplacées vers la position des épaules et la détection de la position des épaules commence. Après avoir terminé la détection, Massage démarre **OK** (1) est pressé. Lorsque la position des épaules ne correspond pas, réglez-la en utilisant "RE-DÉTECTION (2)" ou "RÉGLAGE MANUEL (3)".
- Même si vous n'appuyez pas sur le bouton "DÉMARRER", il démarrera au bout de 7 secondes environ.
- La détection de l'épaule recommence si vous appuyez sur "Re-détecter".
- La position des épaules est réglée manuellement si vous appuyez sur "RÉGLAGE MANUEL". La position Haut/Bas des boules de pétrissage est réglée par **▲ ▼** (4), la position Avant/Arrière est réglée par **◀ ▶** (5) Appuyer sur **OK** (6).

Pendant la détection de la position des épaules

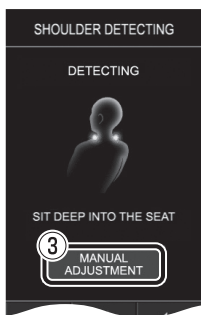

Fin de la détection de la position des épaules

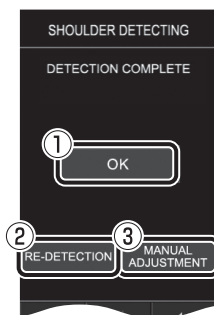

Réglage manuel de la position des épaules

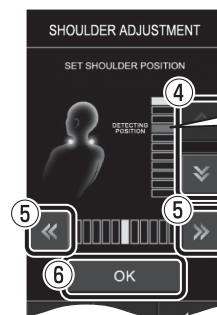

La position visée pendant la détection automatique est affichée en rouge.

- Appuyez d'abord sur la position des boules de pétrissage **▲ ▼** (7), puis utilisez **◀ ▶** (8) pour régler la position des épaules avant/arrière pendant le massage. Appuyez sur **OK** (9) après le réglage de la position des épaules.

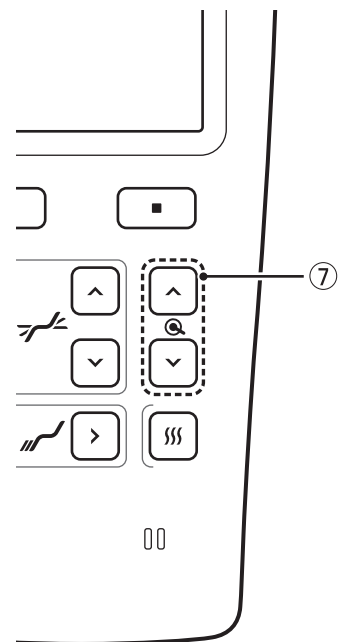
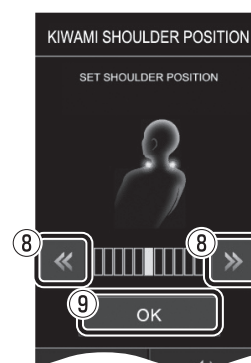

### [Réglage de la position de la taille]

- La position de la taille est réglée par la position des boules de pétrissage **▲ ▼** (7) ou **◀ ▶** (10). Appuyez sur **OK** (11) après le réglage de la position de la taille.

### [Réglage de la position de massage]

- Réglez la position de massage à l'aide de **▲ ▼** (7) de la position des boules de pétrissage.

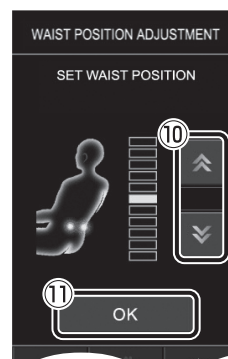

## Comment effectuer un réglage durant un massage

### Régler la vitesse de massage

1. Sélectionnez "OPTIONS BOULES DE PETRIS-SAGE".
2. Sélectionnez la vitesse "PLUS LENTE/LENTE/NORMALE/RAPIDE".
3. Pressez **OK**.

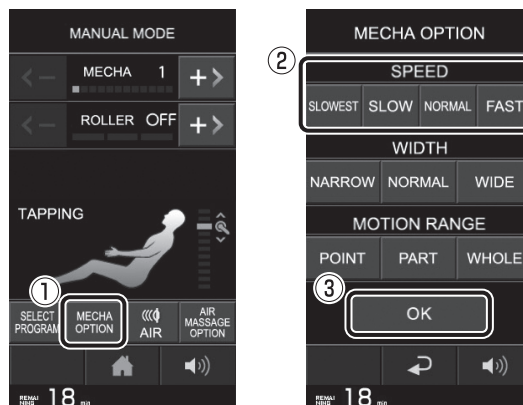

### Régler la force des boules de pétrissage

1. Sélectionnez "OPTIONS BOULES DE PETRIS-SAGE".
2. Régler la largeur de pétrissageSélectionnez "ÉTROIT/NORMAL/LARGE".
3. Pressez **OK**.

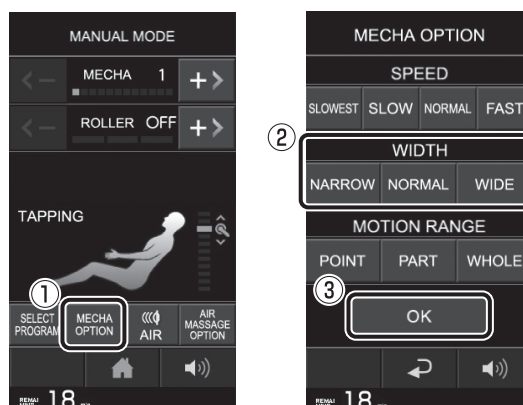

### Sélectionner la zone de massage (Point/partiel/entier)

1. Sélectionnez "OPTIONS BOULES DE PETRIS-SAGE".
2. Sélectionnez la plage de mouvement "POINT/PARTIEL/ ENTIER".
3. Pressez **OK**.

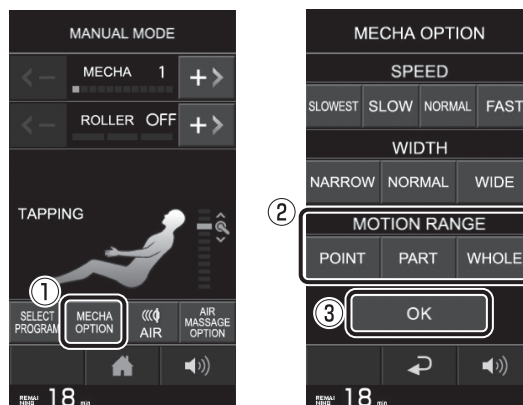

## Pour régler la position des épaules (avant/arrière) et de la taille (haut/bas)

1. Lorsque la position des boules de pétrissage se rapproche des épaules ou de la taille, appuyez sur de la position des boules de pétrissage.
2. La position des boules de pétrissage est réglée en utilisant (position avant/arrière des épaules) ou (position de la taille).
3. Appuyer sur

- Même si vous n'appuyez pas, le réglage se fera après environ 10 secondes.
- La position avant/arrière des épaules/de la taille se reflétera dans la technique pro du cou et des épaules/la technique pro du dos et de la taille.

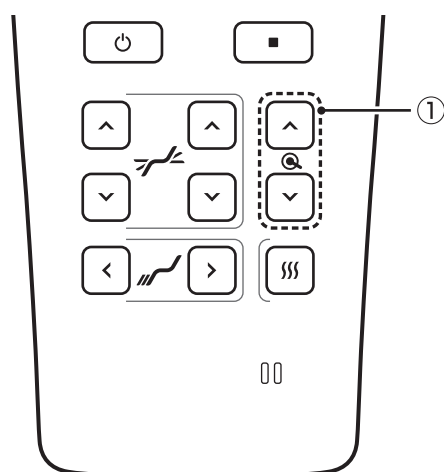

[Quand les boules de pétrissage sont proches de la position des épaules]

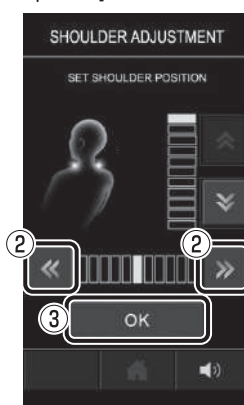

[Quand les boules de pétrissage sont proches de la position de la taille]

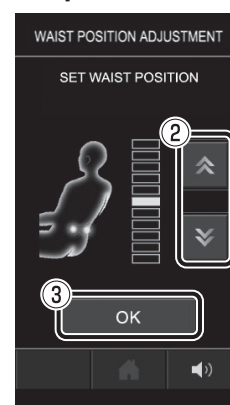

## Pour ajuster la force du massage boules de pétrissage

1. Ajustez la force du dos en utilisant pour l'augmenter et pour la diminuer.

- Il existe 12 niveaux de force.
- Le réglage initial est paramétré sur "5".

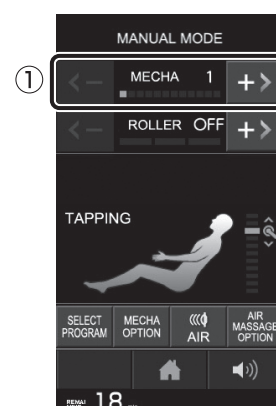

- Un élément ne peut pas effectuer de réglage par la technique de pétrissage sélectionnée. Reportez-vous au "Tableau de la liste des fonctions de massage Boules de pétrissage" pour plus de détails.







## Tableau de la liste des fonctions de massage Boules de pétrissage

Liste des réglages qui peuvent être effectués pendant chaque technique de pétrissage.

PROGRAMME	Réglage de la technique de pétrissage	Technique de pétrissage: réglages avant et arrière	Force des boules de pétrissage	Vitesse de massage	Largeur boules de pétrissage	Combinaison des rouleaux de pieds	Positionnement du massage	
BASIC 1	PÉTRISSAGE HAUT/BAS	-	-	●	●	-	●	ENTIER/PARTIEL/POINT
	SOULEVER/APPUYER	-	-	●	-	-	●	-
	ONDELETTE	-	-	●	●	-	●	ENTIER/PARTIEL/POINT
	VAGUES IRREGULIERES ONDELETTE	-	-	●	-	-	●	ENTIER/PARTIEL/POINT
	PÉTRISSAGE DETENTE HAUT/BAS	-	-	●	●	-	●	-
	MASSAGE PAR PETRISSAGE	-	-	●	●	-	●	-
	POUSSER & PÉTRIR	-	-	●	●	-	●	-
	PÉTRISSAGE SPIRAL	-	-	●	-	2 niveaux	●	-
	PÉTRISSAGE SPIRAL DE PRECISION	-	-	●	-	-	●	-
BASIC 2	SHIATSU	-	-	●	-	●	●	ENTIER/PARTIEL/POINT
	ÉTIREMENT SHIATSU	-	-	●	-	●	●	ENTIER/PARTIEL/POINT
	PÉTRISSAGE SPIRAL PAR TAPOTAGE	-	-	●	-	2 niveaux	●	-
	PÉTRISSAGE SPIRAL DE PRECISION PAR TAPOTAGE	-	-	●	-	-	●	-
	TAPOTAGE	-	-	●	●	●	●	ENTIER/PARTIEL/POINT
	ROULEMENT	Position des épaules	●	●	-	●	●	PARTIEL/POINT
	PARADORSAL	Position des épaules	●	●	●	-	●	-
	ROULEMENT DE VAGUES	Position des épaules	●	●	●	-	●	PARTIEL/POINT
	PÉTRISSAGE HAUT/BAS 3D	-	-	-	-	-	●	ENTIER/PARTIEL/POINT
	TAPOTAGE 3D	-	-	-	-	●	●	ENTIER/PARTIEL/POINT
ONDELETTE 3D	-	-	-	-	-	●	ENTIER/PARTIEL/POINT	
BASIC 3	PÉTRISSAGE HAUT/BAS EN BOUCLE	-	-	●	●	-	●	ENTIER/PARTIEL/POINT
	PÉTRISSAGE HAUT/BAS PALMAIRE	-	-	●	-	-	●	ENTIER/PARTIEL/POINT
	ÉTIREMENT	-	-	●	-	●	●	ENTIER/PARTIEL/POINT
	ÉTIREMENT PÉTRISSAGE HAUT	-	-	●	●	-	●	ENTIER/PARTIEL/POINT
	ÉTIREMENT TAPOTAGE	-	-	●	●	●	●	ENTIER/PARTIEL/POINT
	ÉTIREMENT ONDELETTE	-	-	●	●	-	●	ENTIER/PARTIEL/POINT
	ÉTIREMENT SHIATSU	-	-	●	2 niveaux	●	●	PARTIEL/POINT
COU/ÉPAULES	SOULÈVEMENT DU COU VERS LE HAUT	Position des épaules	-	-	-	-	●	-
	COMPRESSION DU COL VERS LE BAS	Position des épaules	-	-	-	-	●	-
	RELAXATION DU COU	Position des épaules	●	-	-	-	●	-
	SHIATSU DU COU	Position des épaules	●	-	-	-	●	-
	PÉTRISSAGE EXTRÊME DU COU/ DES ÉPAULES	Position des épaules	●	-	-	-	●	-
	PÉTRISSAGE EXTRÊME DU COU/ DES ÉPAULES	Position des épaules	●	-	-	-	●	-
	PÉTRISSAGE PALMAIRE DU COU	Position des épaules	●	-	-	-	●	-
	SHIATSU DE LA LIGNE D'ÉPAULE SUPÉRIEURE	Position des épaules	-	-	-	-	●	-
	COMPRESSION SUPÉRIEURE DES ÉPAULES	-	-	-	-	-	●	-
	TAPOTAGE DES ÉPAULES	Position des épaules	●	-	-	-	●	-
DOS/TAILLE	SHIATSU PROFOND DU HAUT DU DOS	Position des épaules	-	-	-	-	●	-
	SHIATSU PROFOND LOMBAIRE	Position de la taille	-	-	-	-	●	-
	LIGNE DES OMOPLATES	-	-	●	-	-	●	-
	OMOPLATES OUVERTES	Position des épaules	●	●	-	-	●	-
	PÉTRISSAGE EXTRÊME DE LA TAILLE	Position de la taille	-	-	-	-	●	-
	TAPOTAGE EXTRÊME DE LA TAILLE	Position de la taille	-	-	-	-	●	-
	RHOMBOÏDE	Position des épaules	●	●	-	-	●	-
	SHIATSU TAILLE	Position de la taille	-	-	-	-	●	-
	PALMAIRE TAILLE	Position de la taille	-	●	-	-	●	-
FESSIER	-	-	-	-	-	●	-	



# Massage par air

## Lancer le massage par air

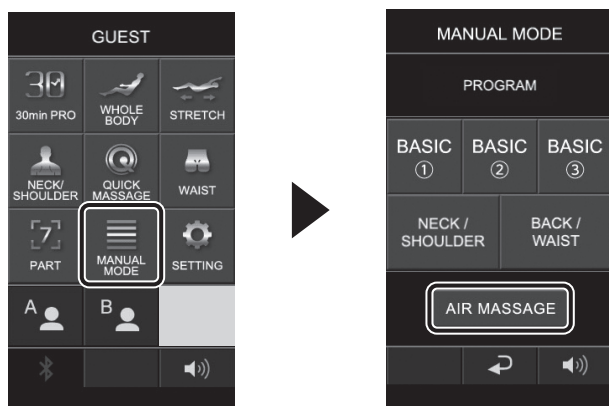
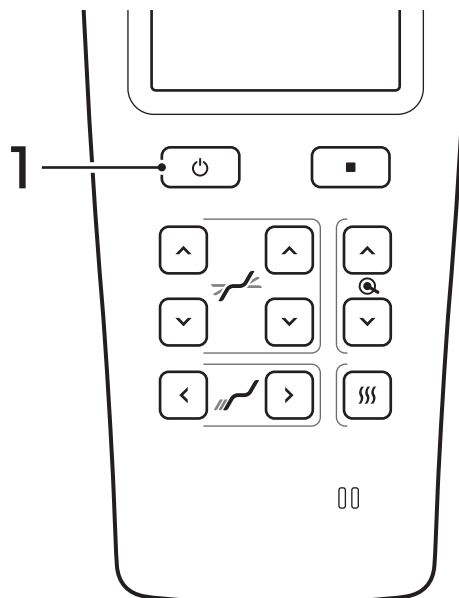
1. Mettez l'appareil sous tension en appuyant sur .
  - L'écran normal s'affiche.
  - Le dossier du siège s'incline et le repose-pieds se relève automatiquement jusqu'à la position de veille.  
(Cela s'arrête si l'on appuie sur les boutons de l'angle d'inclinaison  , ceux de l'angle du repose-pied   ou sur )
  - Si la machine n'est pas utilisée pendant plus de 3 minutes, elle est automatiquement mise hors tension.
2. Sélectionnez **MANUAL MODE**.
3. Sélectionnez "MASSAGE PAR AIR"



4. Pour sélectionner la force désirée, appuyez sur **OK**

- La force de l'air pour "ÉPAULES", "BRAS", "TAILLE", "BASSIN", "FESSIER", "CUISSSES", "MOLLETS", "CHEVILLES" peut être sélectionnée individuellement.
- Peut être réduite avec  et augmentée avec 
- Pressez **OK** et démarrez le massage
- Le repose-pieds ne descend pas en position de veille lors de l'utilisation de l'air ou du rouleau pour les pieds.
- Désactivez l'air comprimé et les rouleaux de pied pour abaisser le repose-pieds en position d'attente au besoin.



## Comment effectuer un réglage durant un massage

### Méthode de réglage pendant le massage par air

[Dans le cas d'un réglage complet]

1. La force de l'air peut être réduite avec **←** et augmentée avec **→**.

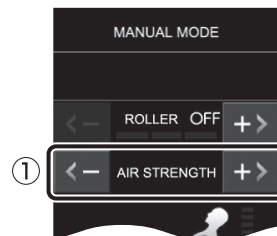

[Dans le cas d'un réglage partiel par zone]

1. Appuyez sur la touche "AIR"
2. Sélectionnez la force préférée, zone par zone. La force peut être réduite avec **←** et augmentée avec **→**.
3. Retournez à l'écran de la session en appuyant sur **OK**.

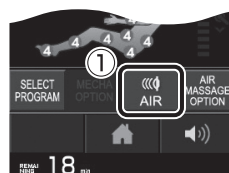

- Même si vous n'appuyez pas sur **OK**, le réglage sera effectué après environ 10 secondes.
- Vous pouvez choisir parmi 7 niveaux d'intensité. Le réglage initial est paramétré sur "4" (sur "3" pour la session douce). Sur la première page, on peut régler "les épaules, les bras, la taille et le bassin", sur la deuxième page, "les hanches, les cuisses, les mollets et les chevilles". Appuyez sur les touches **←** **→** pour changer de page.
- "OFF" (ARRÊT) peut être réglé pour une zone donnée. Si vous appuyez sur **←** alors que la force est réglée sur "1", le réglage passe à "OFF".

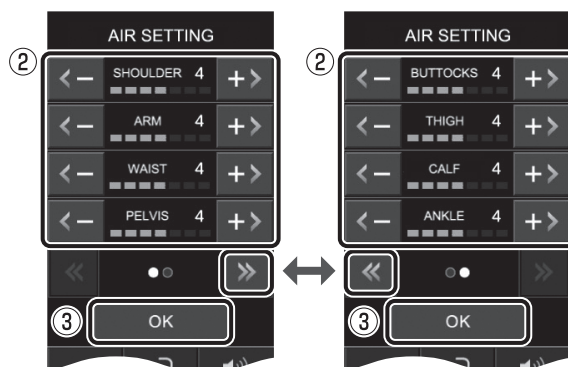

### Pour régler l'étirement

1. Appuyez sur "OPTIONS DE MASSAGE PAR AIR".
2. Sélectionnez "ARRÊT/GENOUX/PIEDS/DOUBLE".
3. Retournez à l'écran de la session en appuyant sur **OK**.

- Même si vous n'appuyez pas sur **OK**, le réglage se fera après environ 10 secondes.
- Si l'étirement est réglé sur "ON", lorsque l'air pour les jambes est "OFF", ce dernier sera automatiquement réglé sur "ON".
- Lorsque le mode étirement est sélectionné, si l'angle d'élévation du repose-pied est faible, l'action commencera une fois que le repose-pieds relevé à un angle permettant l'étirement.
- Plusieurs étirements ne peuvent pas être paramétrés simultanément.
- Se référer à P111, pour les détails des différentes actions d'étirement.

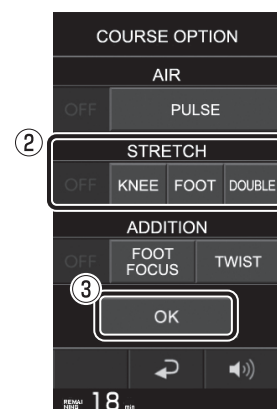
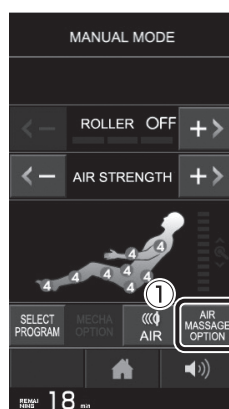

## Pour paramétrer la fonction air "PULSATION" et "PÉTRISSAGE MAINS"

1. Appuyez sur "OPTIONS DE MASSAGE PAR AIR".
2. Sélectionnez "ARRÊT/PULSATION/PÉTRISSAGE MAINS"
3. Retournez à l'écran de la session en appuyant sur **OK**

- Même si vous n'appuyez pas sur **OK**, le réglage se fera après environ 10 secondes.
- PULSATION et PÉTRISSAGE MAINS ne peuvent pas être utilisés simultanément.

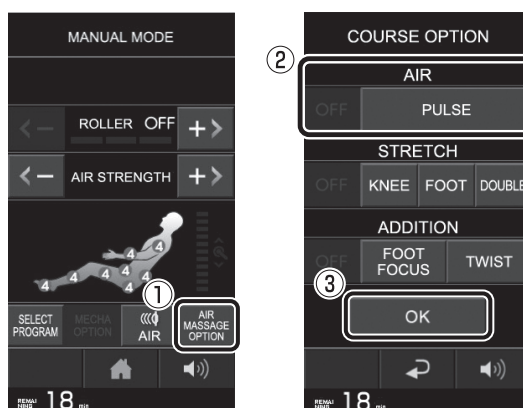

## Pour paramétrer la fonction air "PULSATION" et "PÉTRISSAGE MAINS"

1. Appuyez sur "OPTIONS DE MASSAGE PAR AIR".
2. Sélectionnez "ARRÊT/FOCALISATION PIEDS/TORSION".
3. Retournez à l'écran de la session en appuyant sur **OK**

- Même si vous n'appuyez pas sur **OK**, le réglage se fera après environ 10 secondes.
- Lorsque les coussins d'air de toute partie autre que les mollets et les chevilles sont sur "ON", la fonction "Focalisation Pieds" peut être utilisée. Lorsque "Focalisation pieds" est réglé sur "ON", les coussins d'air pour les mollets et les chevilles se déclenchent également.
- Lorsque la fonction "Torsion" est réglée sur "ON", les coussins d'air de la taille, du bassin et de la hanche sont activés et ceux des cuisses désactivés.
- Les fonctions "FOCALISATION PIEDS" et "TORSION" ne peuvent pas être configurées simultanément.

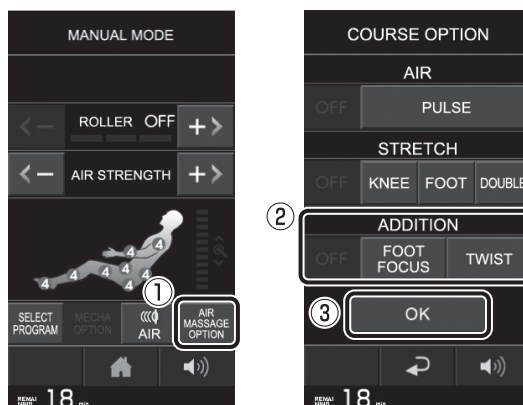

## OPTIONS DE MASSAGE PAR AIR

### [PULSATION]

Le massage se fait petit à petit et souvent par l'air.

### [GENOUX]

Les jambes sont saisies par l'air et étirées vers l'avant.

### [FOCALISATION PIEDS]

Le massage des mollets peut être effectué simultanément avec d'autres massages par air.

### [PIEDS]

Les jambes sont saisies par l'air et étirées vers le bas.

### [TORSION]

Le massage par torsion s'effectue autour du centre de la taille.





### [DOUBLE]

Les jambes sont saisies par l'air et étirées vers le bas tout en étant étirées vers l'avant.



# Massages partiels intensifs

## Lancer le massage partiel intensif

1. Mettez l'appareil sous tension en appuyant sur .

- L'écran normal s'affiche.
- Le dossier du siège s'incline et le repose-pieds se relève automatiquement jusqu'à la position de veille. (Cela s'arrête si l'on appuie sur les boutons de l'angle d'inclinaison  , ceux de l'angle du repose-pied   ou sur )
- Si la machine n'est pas utilisée pendant plus de 3 minutes, elle est automatiquement mise hors tension.

2. Sélectionnez le massage intensif de la partie préférée en appuyant sur **PART**.

- Le déplacement vers un menu intensif d'une autre partie peut se faire avec  .

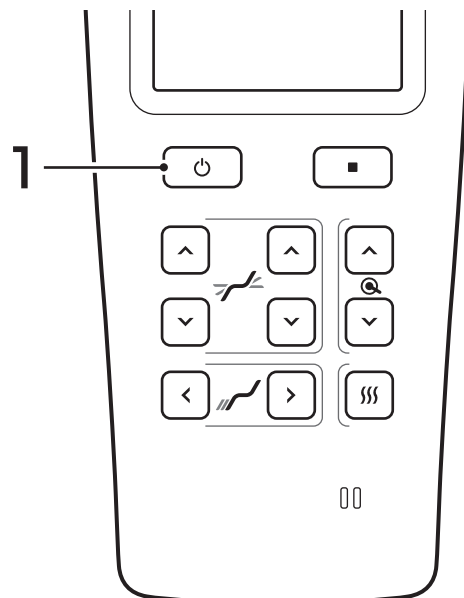
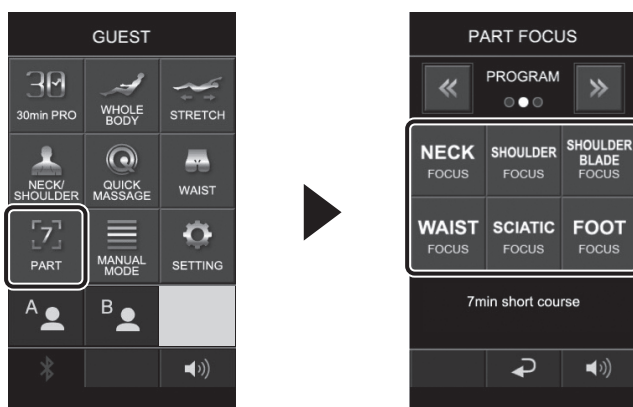

3. Détection de la position des épaules ou réglage de la position de la taille.

- Le massage commencera une fois l'opération terminée. (Certaines techniques de pétrissage de focalisation ne disposent pas de la détection de la position des épaules et du réglage de la position de la taille).

[Exemple] Lors de la sélection de FOCALISATION DU COU

1. Pressez FOCALISATION DU COU

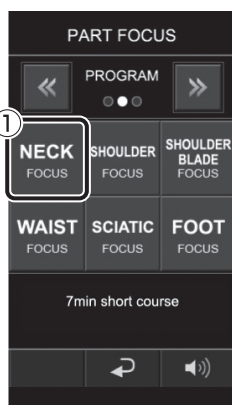

2. La détection des épaules a commencé.

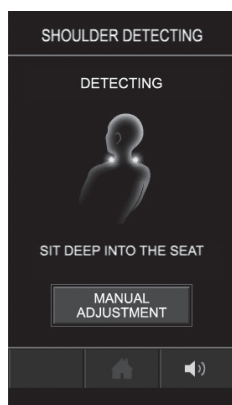

3. Le massage a commencé.





## Fonctions de massages partiels intensifs

Il s'agit d'une mini session de 7 minutes de massage partiel intensif à l'aide de la technique du pétrissage. Liste détaillée des réglages d'intensité pour des sessions de différentes zones.

Zone		Force des boules de pétrissage	Force air	Massage par air		Position des épaules	Position de la taille	Combinaison des rouleaux de pieds
Programme cours	FOCALISATION DU COU	●	●	MARCHE /ARRÊT	Épaule, Bras, Taille, Bassin, Fesses, Cuisses, Mollets, Chevilles	●	-	●
	FOCALISATION EPAULES	●	●	MARCHE /ARRÊT	Épaule, Bras, Taille, Bassin, Fesses, Cuisses, Mollets, Chevilles	●	-	●
	FOCALISATION OMOPLATES	●	●	MARCHE /ARRÊT	Épaule, Bras, Taille, Bassin, Fesses, Cuisses, Mollets, Chevilles	●	-	●
	FOCALISATION TAILLE	●	●	MARCHE /ARRÊT	Épaule, Bras, Taille, Bassin, Fesses, Cuisses, Mollets, Chevilles	-	●	●
	FOCALISATION SCIATIQUE	-	●	MARCHE /ARRÊT	Épaules, bras, mollets, chevilles (Fessier: ON, intensité non réglable)	-	-	●
	FOCALISATION PIEDS	-	●	MARCHE	Mollets, Chevilles	-	-	● ( Ne peut pas être éteint )
Étirement	ETIREMENT COU	-	●	MARCHE	Mollets, Chevilles	●	-	-
	ETIREMENT DOS	-	●	MARCHE	Mollets, Chevilles	●	-	-
	ETIREMENT TAILLE	-	●	MARCHE	Mollets, Chevilles	-	●	-
	ETIREMENT EPAULES	●	●	MARCHE	Épaules, Fessier	●	-	-
	ETIREMENT JAMBES/GENOUX	-	●	MARCHE	Bassin, Cuisses, Mollets, Chevilles	-	-	-
	ÉTIREMENT DE LA VOÛTE PLANTAIRE	-	●	MARCHE	Épaules, Taille, Bassin, Fessier, Cuisses, Mollets, Chevilles	-	-	-
Détente	TRONC CORPS ARRIERE	●	●	MARCHE	Épaules, mollets, chevilles	●	-	-
	TAILLE TRONC ARRIERE	●	●	MARCHE	Taille, Bassin, Fesses, Cuisses, Mollets, Chevilles	●	-	-
	ÉTIREMENT DU NOYAU PELVIEN	-	●	MARCHE	Taille, Bassin, Fesses, Cuisses, Mollets, Chevilles	-	-	-

## Méthode de réglage pendant le massage

### Pour ajuster la force du massage boules de pétrissage

1. Ajustez la force du dos en utilisant **+>** pour l'augmenter et **<-** pour la diminuer.

- Il existe 12 niveaux de force
- Le réglage initial est paramétré sur "1".



### Méthode de réglage pendant le massage par air

[Dans le cas d'un réglage complet]

1. La force de l'air peut être réduite avec **<-** et augmentée avec **+>**.

- Il existe 7 niveaux de force
- Le réglage initial est paramétré sur "4".

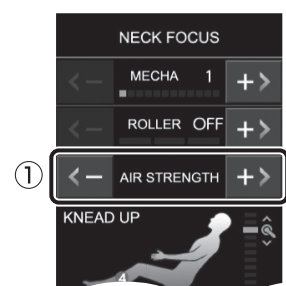

# Combiner les massages par pétrissage et par air

## Combiner le massage par air lors du massage par pétrissage

1. Appuyez sur "AIR".
2. Sélectionnez la force de la partie souhaitée et appuyez sur **OK**.
3. Démarrez le massage par air de la partie sélectionnée.

[MODE MANUEL]

[ZONE CIBLÉE]

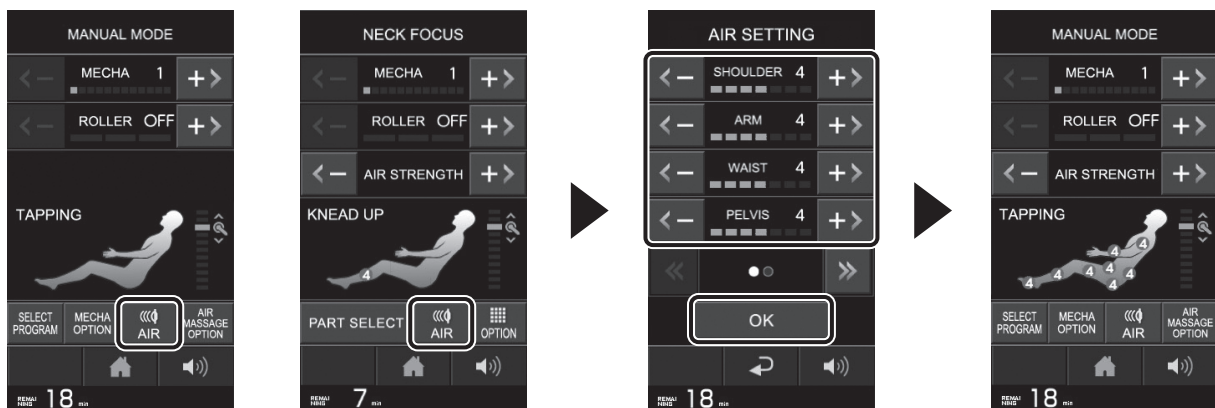

## Combiner le massage par pétrissage lors du massage par air

1. Appuyez sur "SÉLECTIONNER LE PROGRAMME".
2. Sélectionnez le massage par pétrissage souhaité.
3. Lancer le massage par pétrissage souhaité.

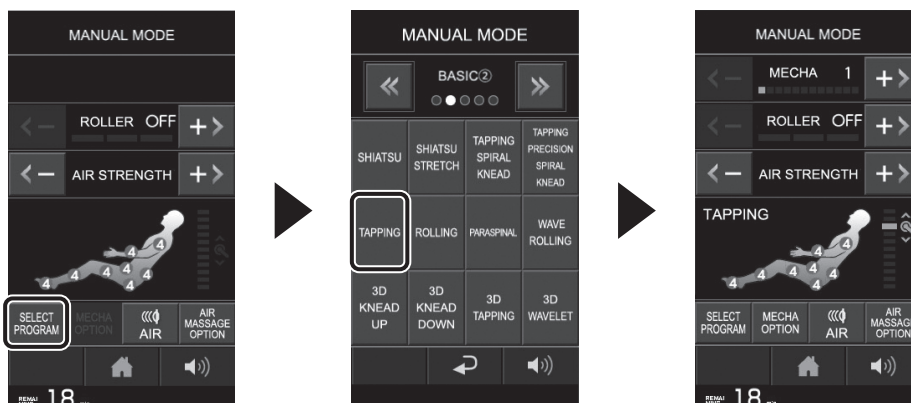



# Massage des pieds par rouleaux

## AVERTISSEMENT



Ne pas frapper les orteils sur les rouleaux de pieds. Risque de blessure.

"Le massage des pieds par rouleaux" peut être utilisé en combinaison avec la session automatique ou le massage manuel.

- Il ne peut pas être utilisé seul.

1. Appuyez sur "ROULEAU  

" pendant la session automatique ou le massage manuel.

- La force du rouleau de pied peut être réduite avec  et augmentée avec .
- Il existe 3 niveaux de force.
- "OFF" peut être paramétré pour différentes parties. Si vous appuyez sur  alors que la force est réglée sur "1", le réglage passe à "OFF".
- Lorsque le massage des pieds par rouleaux est activé (ON), l'air des pieds est automatiquement activé (ON). Lorsque le massage des pieds par rouleaux est activé (ON), l'air des pieds ne peut pas être désactivé (OFF).
- En fonction de la session ou du programme de massage sélectionné, le rouleau de pied ne peut pas être combiné ou désactivé. Se référer à "La session automatique" (P97), "Tableau de la liste des fonctions de massage Boules de pétrissage" (P108), "Fonctions de massages partiels intensifs" (P113).

[Exemple d'Affichage]



[Combinaison impossible]



Rouleaux de pied

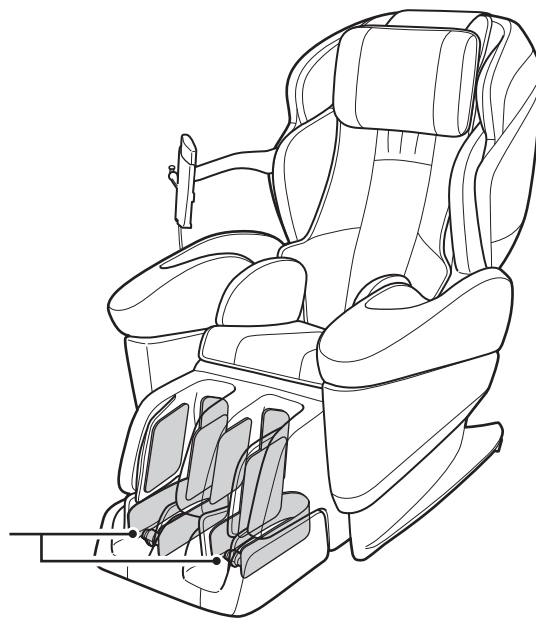

# Changement du massage en cours

## Passer en session automatique

1. ou est pressé.
2. Sélectionnez l'un de ces boutons et pressez-le. Appuyez sur le bouton de la session désirée.

- Il est possible qu'une détection de la ligne musculaire ou de la position des épaules soit effectuée. Pour plus de détails, consultez "Massage en session mode auto".
- La minuterie de la durée du massage fonctionne.

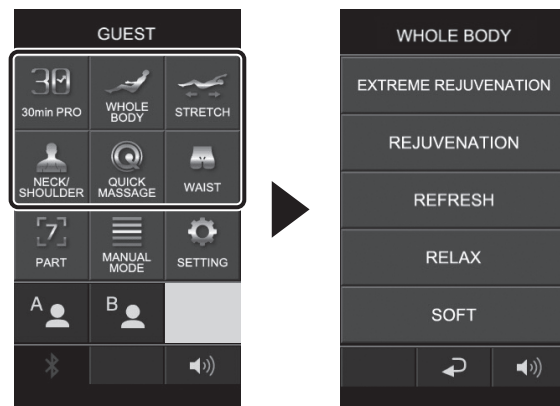

## Changer pour un massage partiel intensif

1. ou est pressé.
2. Sélectionnez le massage partiel intensif préférée en appuyant sur .

- Il est possible qu'une détection de la position des épaules ou un réglage de la position de la taille soit effectué.
- La minuterie de la durée du massage fonctionne.

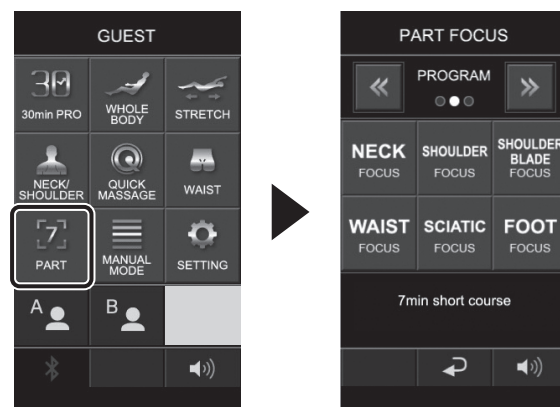

### La minuterie continue durant la sélection de la session



- Session de 30 minutes (lancer 18 minutes ou plus) ➔ Session normale de 18 minutes

- Session normale de 16 minutes ➔ Session de 30 minutes

- Session de 7 minutes ➔ Session de 30 minutes, session normale de 18 minutes

• Ne pourra faire partie d'une combinaison s'il excède 30 minutes.



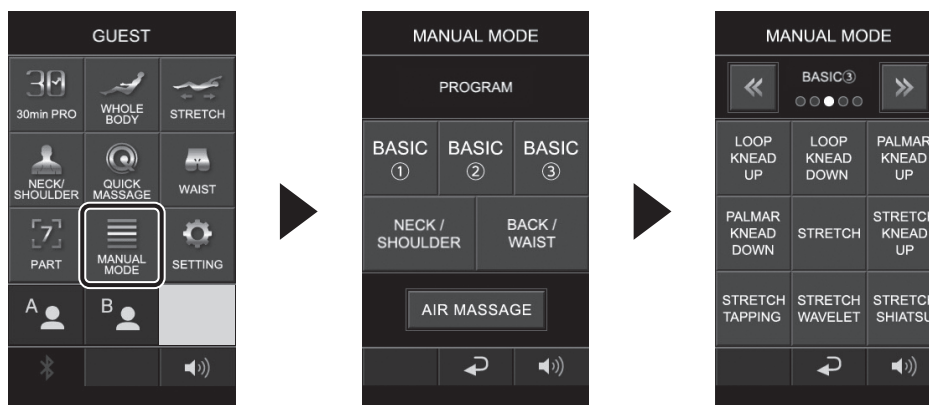

## Passer au massage en MODE MANUEL

1.  ou  est pressé.
2. Appuyez sur  , sélectionnez le menu de massage par boules de pétrissage souhaité et sélectionnez le massage par boules de pétrissage.

- La minuterie de la durée du massage fonctionne.



## Passer au massage par air

1.  ou  est pressé.
2. Appuyez sur  et pressez "MASSAGE PAR AIR".
3. Sélectionnez la pression souhaitée et appuyez sur  .

- La minuterie de la durée du massage fonctionne.

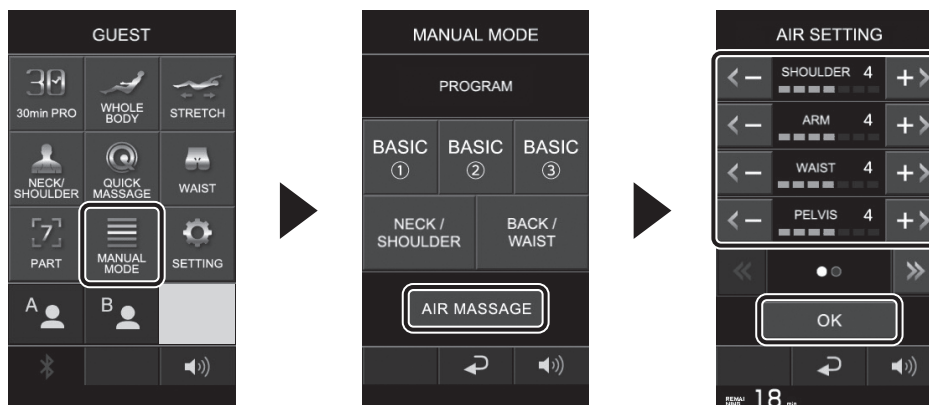

# Paramétrages MODE RAPIDE/LANGUE/INCLINAISON AUTO

## Configuration du MODE RAPIDE

Le "MODE RAPIDE" est le mode de fonctionnement dans lequel les caractères sont affichés en gras pour améliorer la visibilité, et dont le fonctionnement est simplifié.

1. Appuyez sur **SETTING** dans l'écran normal.
2. Si vous activez le MODE RAPIDE en appuyant sur "ON", puis sur **OK**, l'écran MODE RAPIDE s'affiche.
3. Une fois la session désirée sélectionnée, la session automatique débutera.
  - Si vous appuyez sur "MODE ANNULER", vous reviendrez à l'ancien écran normal.
  - Même si l'unité principale est mise hors tension, le MODE RAPIDE sera maintenu.



## Réglages de l'INCLINAISON AUTOMATIQUE

La fonction "Inclinaison automatique" permet de relever automatiquement le dossier lorsque l'alimentation est coupée et que le massage est terminé, et elle se charge du repose-pieds et coupe l'alimentation.

1. Appuyez sur **SETTING** dans l'écran normal.
  2. Appuyez sur "ON" dans l'inclinaison automatique et appuyez sur **OK** dans l'écran normal.
- Lorsque vous appuyez sur "REDRESSEMENT AUTOMATIQUE (POWER OFF)" alors que le dossier et le repose-pieds sont rangés, le redressement automatique s'arrête. Appuyez à nouveau pour relancer le redressement automatique.
  - Lors du rangement, le repose-pieds est rangé en premier et le dossier ensuite déplacé à la verticale.
  - Le réglage "ON/OFF" de l'inclinaison automatique est conservé même si l'alimentation principale est rallumée.



## LANGUE

Vous pouvez changer la langue de la télécommande. Lorsque vous changez la langue, celle du guidage vocal change également.

[Changer de langue]

1. Appuyez sur **SETTING** dans l'écran normal, les langues suivantes ( tiếng việt , 繁體字 , 简体字 , 한국어 ) sont disponibles.

- Chaque méthode de fonctionnement est similaire aux méthodes en anglais.



# Guidage vocal

## Réglez le volume du guidage vocal

Le guidage vocal est la fonction qui permet d'expliquer le fonctionnement et le contenu sommaire de la session et du mouvement.

1. Appuyez sur la "Touche de réglage du volume"  " située dans le coin inférieur droit de l'écran.

- À chaque appui, la valeur passe à "1" → "2" → "3" → "OFF".
- Lorsque vous modifiez la langue, celle du guidage vocal change également.

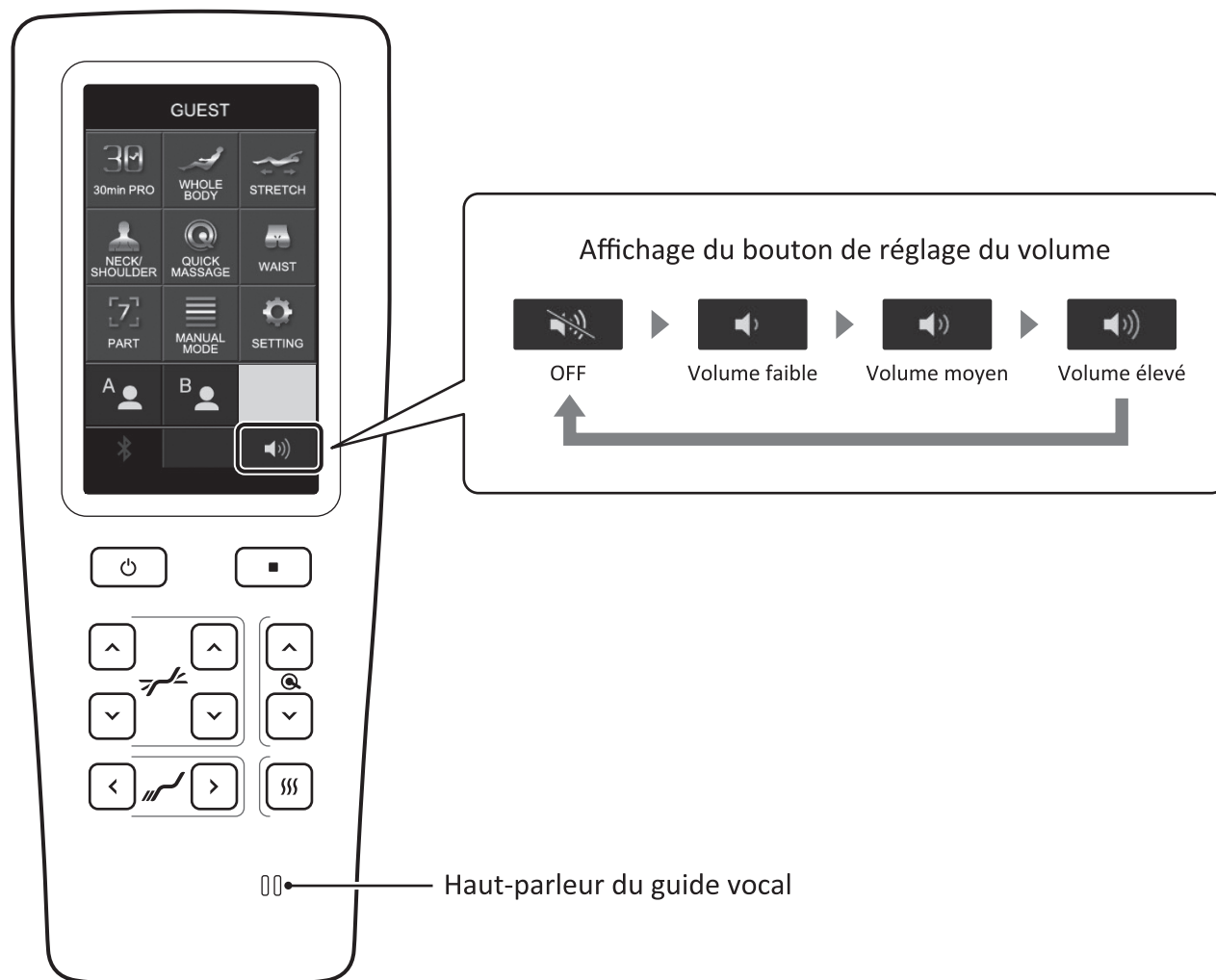



# Chauffage MARCHÉ/ARRÊT

## ! DANGER

N'utilisez pas le chauffage pendant une longue période, et ne l'utilisez pas au même endroit pour longtemps. Cela peut provoquer une baisse de température ou des blessures.

Même à une température relativement basse (40~60°C), n'utilisez pas le chauffage sur le même endroit de la peau pendant une longue période. Cela peut provoquer une baisse de température ou des blessures.

### 1. Appuyez sur l'icône du chauffage .

- Si le massage et le chauffage sont utilisés simultanément, le chauffage s'arrête également lorsque le massage est terminé.
- Le chauffage peut être utilisé seul, en appuyant sur .
- Lorsque le chauffage est utilisé seul, il s'éteint automatiquement après environ 60 minutes.

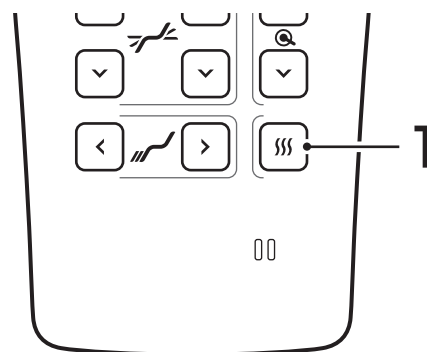

[Exemple d'Affichage]



icône du chauffage

Chauffe-dossier  
(intégré dans le  
cousin dorsal)

Chauffe-pieds  
(disposé au niveau  
des orteils)

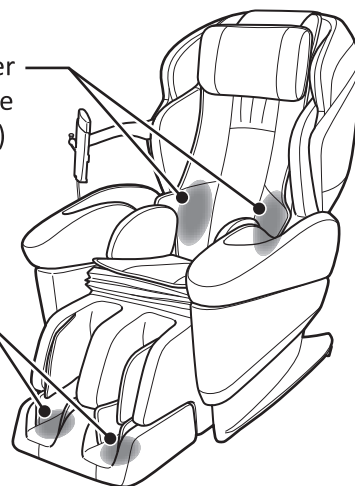

## Positionner le coussin arrière (partie chauffante)

Pour chauffer autour de la taille

Placez le coussin du dossier sur celui-ci.

cousin du dossier



Pour chauffer autour de l'estomac

Retirez les fermetures à glissière (1) qui attachent le coussin du dossier sur celui-ci, remontez les fermetures à glissière (2) à l'arrière du coussin du dossier et placez la partie chauffante devant votre corps.

Attache (1)  
Attache (2)  
(Côté arrière)

cousin du dossier  
(partie chauffante)

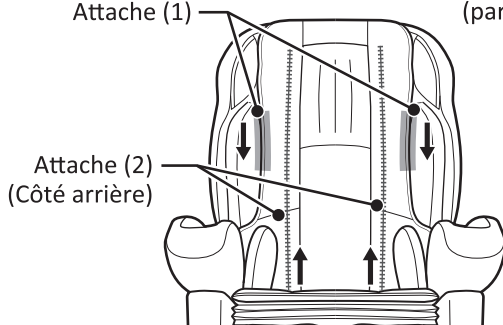



# Configurer la sécurité enfants

La fonction [Sécurité enfants] désactive toute pression des touches afin que l'enfant ne puisse pas les utiliser par erreur.

1. Appuyez sur  pour la fonction inclinaison et préparez le dossier et le repose-pieds.

- Lorsque la sécurité enfants est activée, aucune utilisation n'est possible. Préparez le dossier et le repose-pieds à l'avance.

2. Dans l'écran normal, si vous appuyez longtemps sur  pendant environ 3 secondes, un "bip" retentira et l'écran de sécurité enfants s'affichera.

- Après avoir réglé la sécurité enfants, si vous ne faites rien dans les 30 secondes, l'écran disparaîtra. Si vous appuyez sur , l'écran de sécurité enfants s'affiche.
- Pour désactiver la sécurité enfants, effectuez la même procédure ou mettez l'unité principale sur "OFF".

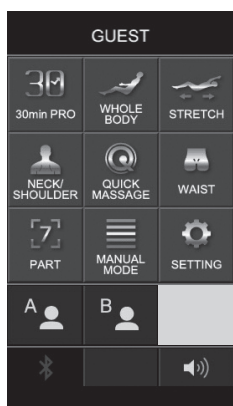

  
Pendant  
3 secondes

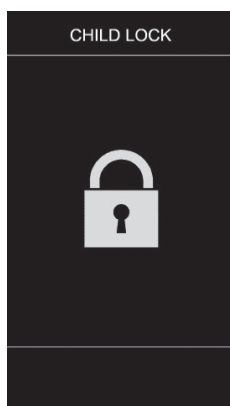

   30 secondes

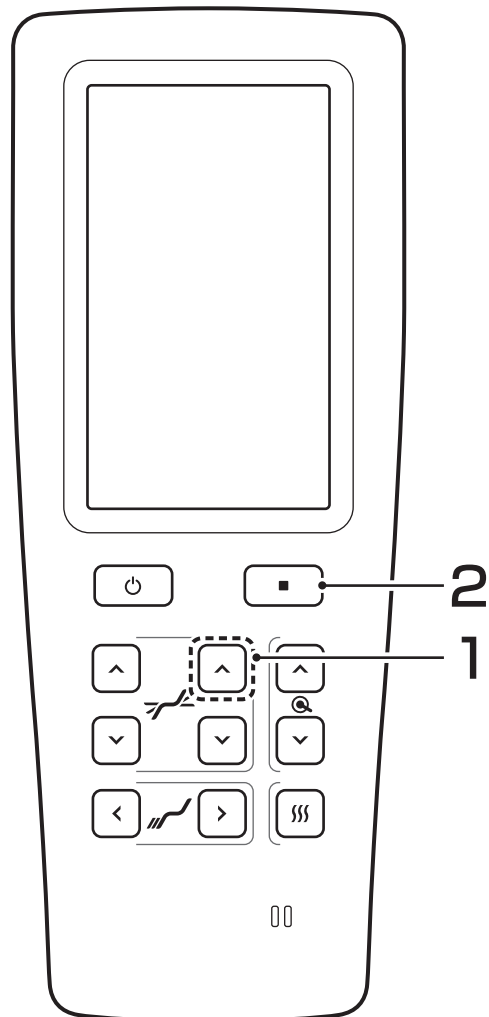

# Utiliser les haut-parleurs BLUETOOTH

Lorsque la fonction BLUETOOTH est connectée, vous pouvez écouter de la musique via les haut-parleurs BLUETOOTH.



## AVERTISSEMENT

N'écoutez pas à un volume élevé.  
Une écoute prolongée à un volume élevé peut endommager votre audition.

## Précautions d'utilisation des haut-parleurs

- Veuillez lire les instructions du dispositif BLUETOOTH avant de l'utiliser.
- La société ne sera pas responsable si le contenu stocké de l'appareil connecté disparaît.
- Lors de la connexion, veuillez à réduire au préalable le volume de l'appareil.
- Les appareils électroniques ou émetteurs (téléphones portables, etc.) à proximité risquent de provoquer des interférences. Veuillez les éloigner lorsque vous utilisez le fauteuil de massage.
- Si le fauteuil est utilisé près de l'antenne du téléviseur ou de la radio, ces derniers peuvent être perturbés. Veuillez les éloigner lorsque vous utilisez le fauteuil de massage.





### Première connexion

Effectuer l'appairage. Une fois l'appairage effectué avec succès, le corps principal conservera les informations de connexion, et il se connectera automatiquement la fois suivante. Il peut stocker les informations de connexion de 5 appareils au maximum.

- Impossible de connecter plus d'un appareil simultanément.

#### Se connecter avec un smartphone

### 1. Mettez l'appareil sous tension en appuyant sur .

- L'écran normal s'affiche.
- Le dossier du siège s'incline et le repose-pieds se relève automatiquement jusqu'à la position de veille.  
(Cela s'arrête si l'on appuie sur les boutons de l'angle d'inclinaison   , ceux de l'angle du repose-pied   ou sur  )
- Si la machine n'est pas utilisée pendant plus de 3 minutes, elle est automatiquement mise hors tension.

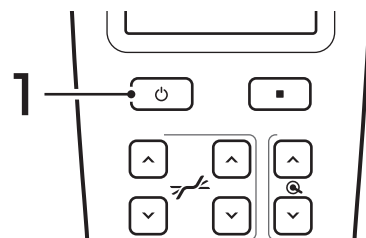

### 2. Ouvrez l'écran de réglage de BLUETOOTH en utilisant l'application de réglage du smartphone, etc.

- For iOS, settings → BLUETOOTH, and for Android settings → Connected device → New pairing device (the name may vary depending on the version).
- After searching, "Massage Chair H22" will be shown in the BLUETOOTH device.
- Push the "search" button when you are near the massage chair.
- Please read the instructions of the smartphone for its operation.





### 3. Lorsque "Massage Chair H22" s'affiche, cliquez dessus.

- Dans iOS, cela apparaîtra en bas de l'écran, et dans Android, dans le champ "Appareils Disponibles". (Le nom peut varier en fonction de la version).
- Une fois "fauteuil de massage H22" sélectionné, un message tel "Appairage" ou "En cours d'appairage" s'affiche à l'écran, puis l'appareil se connecte (autorisez l'appairage si l'autorisation est demandée).  
Pour iOS, la position d'affichage du "fauteuil de massage H22" est déplacée vers le champ "Mes appareils" et pour Android, la position d'affichage du "fauteuil de massage H22" est déplacée vers le champ "Appareils connectés".
- Une fois l'appairage terminé, l'icône BLUETOOTH de la télécommande passe au bleu.
- Une fois l'appairage terminé, l'appareil se connectera automatiquement rapidement. (jusqu'à 5)
- Si l'appairage échoue, rallumez le corps principal du fauteuil de massage et réessayez.
- Le volume des haut-parleurs pouvant être élevé, veillez à le baisser avant de les utiliser.
- Le bouton de réglage du volume  sur l'écran de la télécommande ne permet pas de régler le volume du haut-parleur BLUETOOTH. Veuillez régler le volume sur le dispositif de haut-parleurs.
- Si vous effectuez un massage, veuillez d'abord effectuer la connexion, puis effectuez le massage comme d'habitude.
- Si la musique est utilisée en même temps que le massage, elle cessera également d'être diffusée lorsque le massage sera terminé.
- Si elle est utilisée avec le chauffage, celui-ci cessera de fonctionner après environ 60 minutes, mais la musique continuera d'être diffusée.
- Si aucune musique n'est diffusée ou si aucune activité n'est effectuée pendant 3 minutes lors de la connexion BLUETOOTH, le système s'éteint automatiquement.

## Se connecter à d'autres appareils (émetteur, etc.)

Explication des étapes de connexion habituelles pour les appareils sans écran de commande.

### 1. Mettez l'appareil sous tension en appuyant sur .

- Ne pas placer d'autres appareils avec la fonction de communication BLUETOOTH autour du fauteuil de massage et de l'appareil.
- L'écran normal s'affiche.
- Le dossier du siège s'incline et le repose-pieds se relève automatiquement jusqu'à la position de veille.  
(Cela s'arrête si l'on appuie sur les boutons de l'angle d'inclinaison  , ceux de l'angle du repose-pied   ou sur )
- Si la machine n'est pas utilisée pendant plus de 3 minutes, elle est automatiquement mise hors tension.

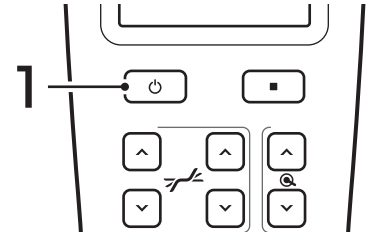

### 2. Actionnez l'appareil à connecter (émetteur, etc.) et entrez dans le mode d'appairage.

- Le nom du mode d'appairage et les opérations permettant de passer en mode d'appairage varient selon l'appareil. Veuillez vous référer aux instructions de l'appareil pour plus de détails.
- Lorsque le statut de la DEL de l'appareil change, cela signifie qu'il est entré en mode d'appairage.

### 3. Attendez brièvement que la connexion soit établie.

- Lorsque le statut de la DEL de l'appareil change, cela signifie que la connexion est achevée.
- Une fois l'appairage terminé, l'icône BLUETOOTH de la télécommande passe au bleu.
- Une fois l'appairage terminé, l'appareil se connectera automatiquement rapidement. (jusqu'à 5)
- Si l'appairage échoue, rallumez le corps principal du fauteuil de massage et réessayez.
- Le volume des haut-parleurs pouvant être élevé, veillez à le baisser avant de les utiliser.
- Le bouton de réglage du volume  sur l'écran de la télécommande ne permet pas de régler le volume des haut-parleurs BLUETOOTH. Veuillez régler le volume sur le dispositif de haut-parleurs.
- Si vous effectuez un massage, veuillez d'abord effectuer la connexion, puis effectuez le massage comme d'habitude.
- Si la musique est utilisée en même temps que le massage, elle cessera également d'être diffusée lorsque le massage sera terminé.
- Si elle est utilisée avec le chauffage, celui-ci cessera de fonctionner après environ 60 minutes, mais la musique continuera d'être diffusée.
- Si aucune musique n'est diffusée ou si aucune activité n'est effectuée pendant 3 minutes lors de la connexion BLUETOOTH, le système s'éteint automatiquement.

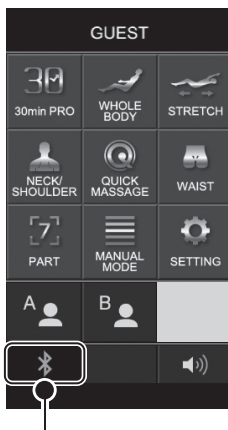

Pendant la connexion, l'icône BLUETOOTH est bleue.

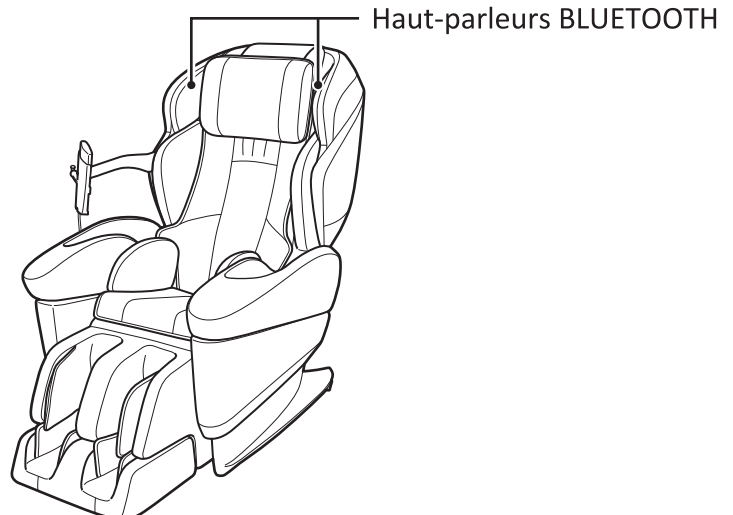

### Deuxième connexion

1. Après avoir allumé le smartphone ou un autre appareil, appuyez sur  pour activer l'alimentation et il se connectera automatiquement.

- Le fauteuil de massage peut conserver les informations de connexion pour un maximum de 5 appareils.
- Après la mise sous tension, le fauteuil de massage essaie de se connecter selon l'ordre des informations de connexion enregistrées. La connexion peut prendre environ 30 secondes.
- Si les informations de connexion de 5 appareils sont déjà stockées, lors de la connexion d'un nouvel appareil, la machine ne se connectera pas automatiquement à partir de la deuxième fois, même si la connexion est effectuée selon les étapes de "connexion pour la première fois (P124)". Si vous souhaitez connecter automatiquement un nouvel appareil, veuillez vous reporter à "Réinitialisation des informations d'appairage (P126)" pour réinitialiser les informations d'appairage.

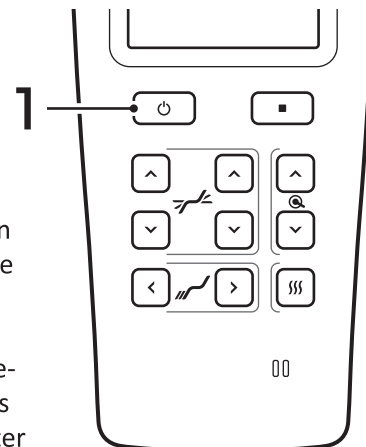

### Réinitialisation des informations d'appairage

La réinitialisation des informations d'appairage est nécessaire dans les cas suivants.

- Lorsque vous ne voulez pas que le fauteuil de massage se connecte automatiquement à l'appareil.
- Lorsque vous voulez qu'il se connecte automatiquement à un appareil après que 5 ont déjà été enregistrés.
- Lorsque vous voulez restaurer la connexion à son statut initial.

Veuillez noter qu'après la réinitialisation des informations d'appairage, toutes les informations des connexion précédentes seront supprimées.

1. Pressez **SETTING** sur l'écran de sélection du menu de la session.
2. Après avoir appuyé sur réinitialisation BLUETOOTH  et "Oui", les informations d'appairage seront réinitialisées.

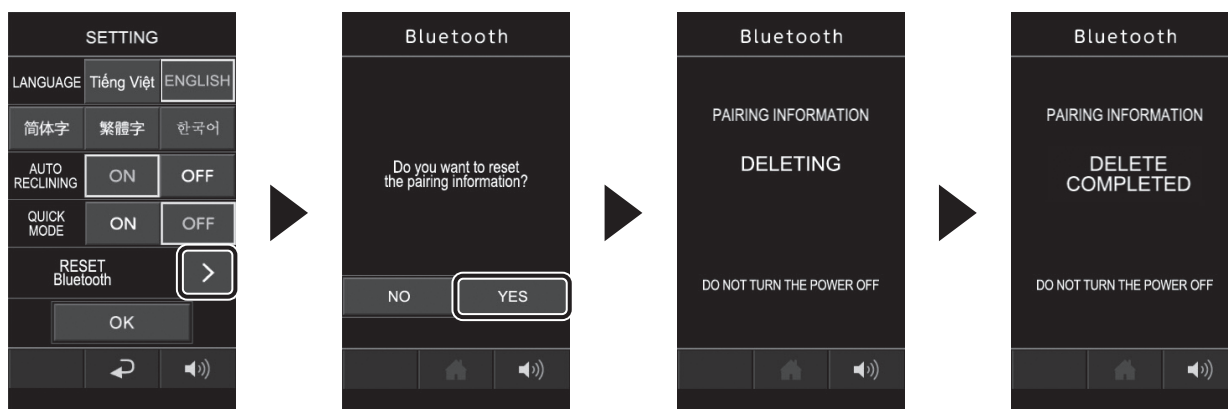

[Remarque] Après avoir réinitialisé les informations d'appairage, les informations de connexion doivent également être supprimées sur le dispositif de connexion. Pour un smartphone, veuillez trouver l'élément "Fauteuil de massage H22" par le biais du réglage BLUETOOTH de l'application de paramétrage et annuler l'appairage ou annuler le paramétrage de l'appairage.

[Explication] Les informations relatives à la connexion entre le fauteuil de massage et l'appareil seront stockées à la fois dans le fauteuil de massage et dans l'appareil de connexion. Les informations étant liées par l'appairage ou le réglage de l'appairage, en cas de perte des informations de connexion d'un côté, celles de l'autre côté deviennent également invalides.

# MEMO

---

# Mode Personnalisé de l'Utilisateur

## Fonctions du Mode Personnalisé de l'Utilisateur

- Des informations peuvent être enregistrées et personnalisées pour 2 utilisateurs. Sélectionnez l'utilisateur A/B et enregistrez les informations personnalisées. Une fois les informations personnalisées enregistrées, il est possible de sauter la détection de la forme du corps au début de la session et de commencer le massage immédiatement.
- L'utilisation du massage et des différents réglages est la même qu'en Mode Invité. À l'exception de l'enregistrement des informations personnalisées, les autres opérations sont identiques à celles du Mode Invité. Veuillez vous référer à l'utilisation du Mode Invité. (P92-126)  
\* Cependant, en Mode Personnalisé de l'Utilisateur, la réinitialisation du mode tap de la sécurité enfant et des informations d'appairage BLUETOOTH ne peut être effectuée. Veuillez le faire en Mode Invité.
- Pour connaître les limites des fonctions de chaque mode, veuillez vous reporter au tableau de la page des spécifications. (P145)

### Informations personnalisées enregistrables

#### Personnaliser la ligne du dos

##### Informations sur la position des épaules / de la taille

Informations sur la position des épaules / de la taille. Sélectionnez le point de massage de la session automatique.

##### Informations sur la détection de la courbe en S

Afin que le fauteuil de massage masse uniformément le dos, cette fonction recueille des informations sur la ligne du dos. Les données détectées de la ligne de dos peuvent également être modifiées selon les préférences.

#### Personnaliser l'inclinaison

##### Informations sur l'inclinaison

Il est possible d'enregistrer des informations sur les préférences de l'angle du dossier, de l'angle / de la longueur des jambes.

#### Personnaliser la pression des coussins d'air

##### Informations sur la pression d'air

Après le pré-réglage, il est possible d'enregistrer des informations sur l'intensité préférée du massage par air.

### Exemple de premier enregistrement d'informations personnalisées

Sélectionner A/B



Personnaliser la ligne du dos



Personnaliser l'inclinaison



Personnaliser la pression des coussins d'air



La personnalisation est terminée.

Une fois les informations d'inclinaison enregistrées, lorsque vous sélectionnez le mode personnalisé de l'utilisateur A/B, le dossier et les jambes seront automatiquement ajustés à l'angle enregistré. Vérifiez les alentours.

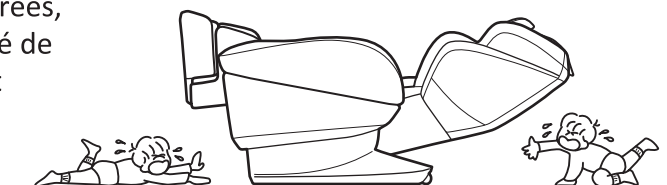



## Lancer le massage par air

1. Appuyez sur  pour mettre l'appareil sous tension.
2. Sélectionnez A ou B (1) pour vous enregistrer.
3. Appuyez sur "Start (2)" et commencez à personnaliser les réglages dans l'ordre: ligne de dos → inclinaison → pression d'air.
4. Une fois l'enregistrement des informations personnalisées terminé, l'écran revient vers vous

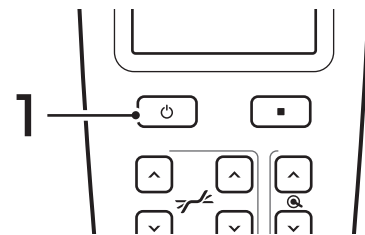

- Une fois l'enregistrement des informations personnalisées terminé, le Mode Personnalisé de l'Utilisateur peut être utilisé pour le massage. Les opérations sont identiques à celles du Mode Invité. (P92-126)
- Pour les différentes méthodes de personnalisation, veuillez consulter les chapitres "Ligne de dos (P130-131)", "Inclinaison (P132)" et "Pression d'air (P133)".
- Si l'enregistrement de la ligne de dos personnalisée n'est pas terminé, le Mode Personnalisé de l'Utilisateur ne peut pas être utilisé.
- Lorsque vous personnalisez la pression d'air, appuyez sur "Skip" pour sauter le réglage.
- Ne mettez pas l'appareil hors tension pendant l'enregistrement, sinon l'enregistrement des informations personnalisées ne pourra pas être terminé.

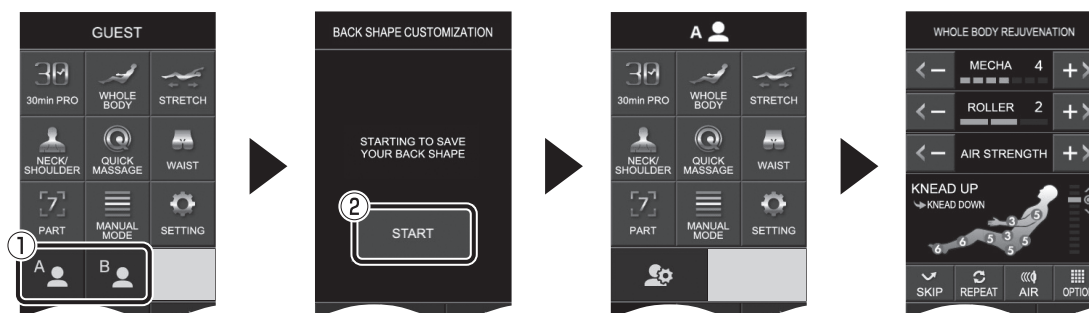

## Pour réinitialiser les informations de l'utilisateur (ré-enregistrement)

1. Connectez-vous à A ou B et appuyez sur "Paramètres".  
Après avoir appuyé sur la touche de réinitialisation des réglages de l'utilisateur , l'appareil commencera à personnaliser les réglages dans l'ordre: ligne de dos → inclinaison → pression d'air.



- Lorsque vous personnalisez la pression d'air, appuyez sur "Skip" pour sauter le réglage.
- Même si **OK** n'est pas pressé, l'enregistrement commencera après environ 10 secondes.
- Ne mettez pas l'appareil hors tension pendant l'enregistrement. Sinon l'enregistrement des informations personnalisées ne pourra pas être terminé.
- Afin de maintenir un état où le massage peut être effectué immédiatement, les informations de la ligne de dos ne seront pas supprimées. Après la réinitialisation des informations de l'utilisateur, si vous annulez avant que le nouveau réglage de la ligne de dos personnalisée ne remplace les anciennes données, les informations de la ligne de dos conserveront les dernières valeurs définies.







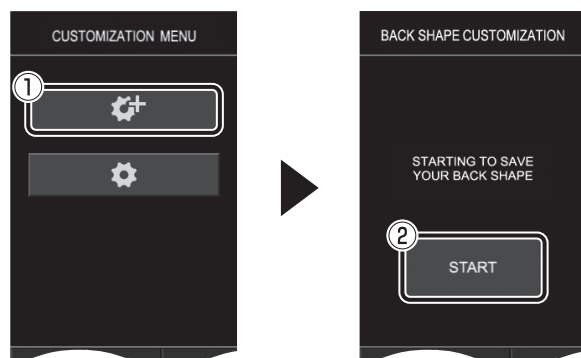
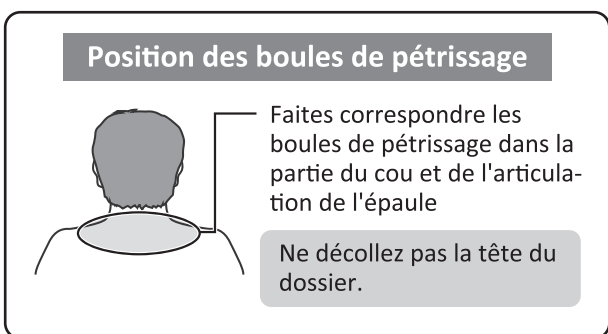

## Personnaliser la ligne du dos

1. Connectez-vous à A ou B et appuyez sur



2. Appuyez sur la ligne de dos , sélectionnez  (1) et appuyez sur "start (2)" pour détecter la position des épaules. Une fois la détection terminée, appuyez sur  (3), et la position des épaules sera enregistrée. En cas d'incohérence avec la position réelle des épaules, appuyez sur la touche "Re-détection" (4) ou sur la touche "Réglage manuel" (5) pour ajuster.



- Même si vous n'appuyez pas sur , le massage commence après environ 10 secondes.
- La détection reprend lorsque vous appuyez sur "RE-DÉTECTION".
- La position des épaules peut être réglée en appuyant sur [RÉGLAGE MANUEL] pendant ou après la détection. Réglez   (6) pour la position verticale,   (7) pour la position arrière et avant, puis appuyez sur  (8).
- La détection de la position des épaules mesure la position verticale. La position peut être ajustée par le biais du "Réglage manuel".

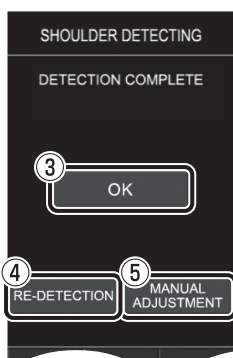
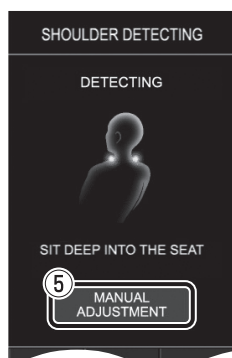

Réglage manuel de la position des épaules

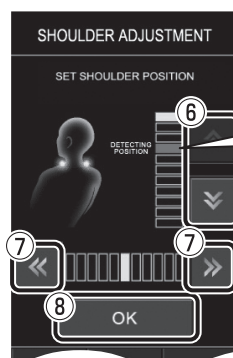

La position visée pendant la détection automatique est affichée en rouge.

3. Une fois que l'enregistrement de la position des épaules est terminé, la détection de la ligne de dos commence. Une fois la détection terminée, appuyez sur **OK** (1), et la ligne de dos sera enregistrée. D'autres réglages peuvent être effectués par le biais de **⚙️** (2).

- Ne décollez pas la tête du dossier.
- Même si vous n'appuyez pas sur **OK**, le massage commence après environ 10 secondes.
- Appuyez sur la touche "Re-détection (3)" pour détecter à nouveau la ligne de dos.
- Une fois pressé **⚙️** (2), la ligne de dos peut être réglée manuellement.
- Veuillez vous reporter à la section "Personnalisation de la ligne de dos" ci-dessous.
- En cas d'erreur de détection, appuyez sur "Re-détection".

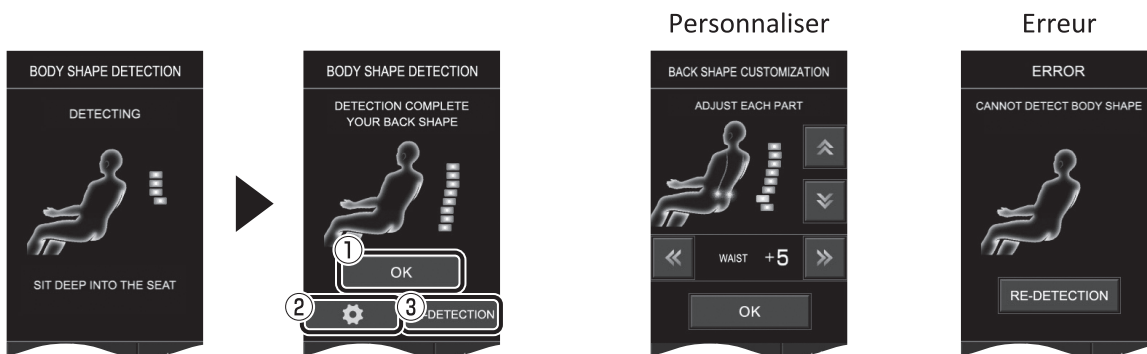

### Personnalisation de la ligne de dos

En général, le massage est effectué avec une force uniforme le long de la ligne du dos, mais la force standard de massage de chaque partie peut être modifiée en personnalisant selon les préférences de l'utilisateur

[Par exemple] Pour augmenter l'intensité pour les parties tête et épaules

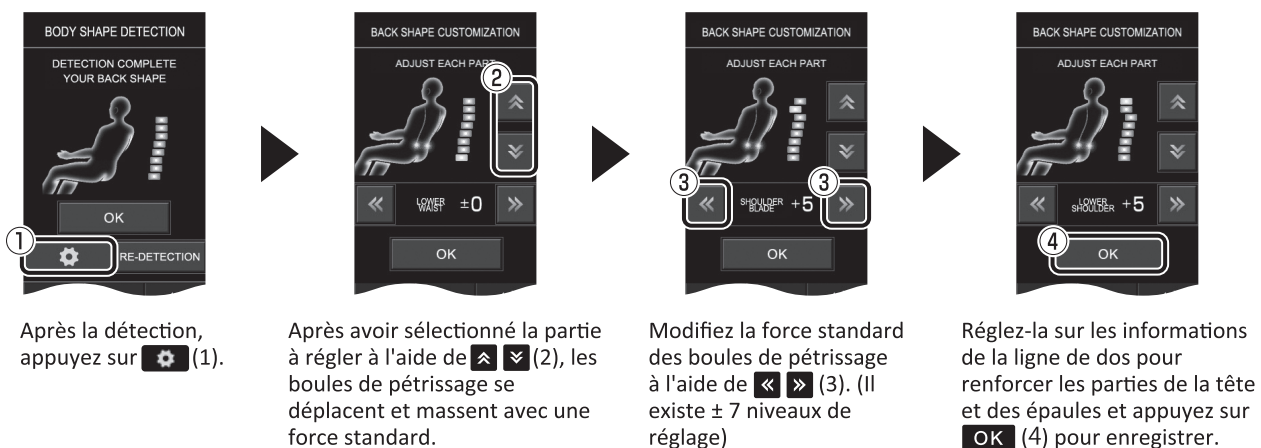

Après la détection, appuyez sur **⚙️** (1).

Après avoir sélectionné la partie à régler à l'aide de **⬆️ ⬇️** (2), les boules de pétrissage se déplacent et massent avec une force standard.

Modifiez la force standard des boules de pétrissage à l'aide de **⬅️ ➡️** (3). (Il existe  $\pm 7$  niveaux de réglage)

Réglez-la sur les informations de la ligne de dos pour renforcer les parties de la tête et des épaules et appuyez sur **OK** (4) pour enregistrer.

4. Une fois l'enregistrement de la ligne de dos terminé, le réglage de la position de la taille commence. Réglez la position des boules de pétrissage à l'aide de **⬆️ ⬇️** (5) et appuyez sur **OK** (6) pour enregistrer. Si "Enregistrement terminé" s'affiche, celui-ci est terminé.

- Ne mettez pas l'appareil hors tension pendant l'enregistrement, sinon l'enregistrement des informations personnalisées ne pourra pas être terminé.

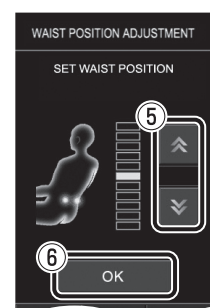

## Personnaliser l'inclinaison

1. Connectez-vous à A ou B et appuyez sur



(1)



2. Une fois la touche **>** de l'inclinaison et **⚙+** (1) pressées, l'écran de personnalisation s'affiche. Réglez l'angle du dossier, l'angle des jambes, la longueur des jambes et appuyez sur **OK** (2). Si "Enregistrement terminé" s'affiche, celui-ci est terminé.

- L'angle du dossier et l'angle des jambes peuvent être réglés avec "Inclinaison" **▲▼** (3), et la longueur des jambes peut être réglée avec "extension" **◀** et "rétraction" **▶** (4). Veuillez vous reporter à la section "Réglage de l'angle d'inclinaison et des jambes" pour plus de détails. (P20~21)
- L'angle des jambes ne peut pas être abaissé en dessous de la position de veille.
- Après l'enregistrement de l'inclinaison personnalisée, le dossier et le repose-pieds se déplacent automatiquement vers la position enregistrée à partir de la connexion suivante.
- Même si vous n'appuyez pas sur **OK**, le massage commence après environ 10 secondes.
- Ne mettez pas l'appareil hors tension pendant l'enregistrement, sinon l'enregistrement des informations personnalisées ne pourra pas être terminé.

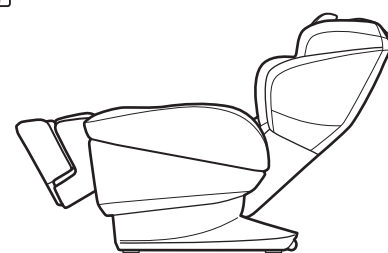

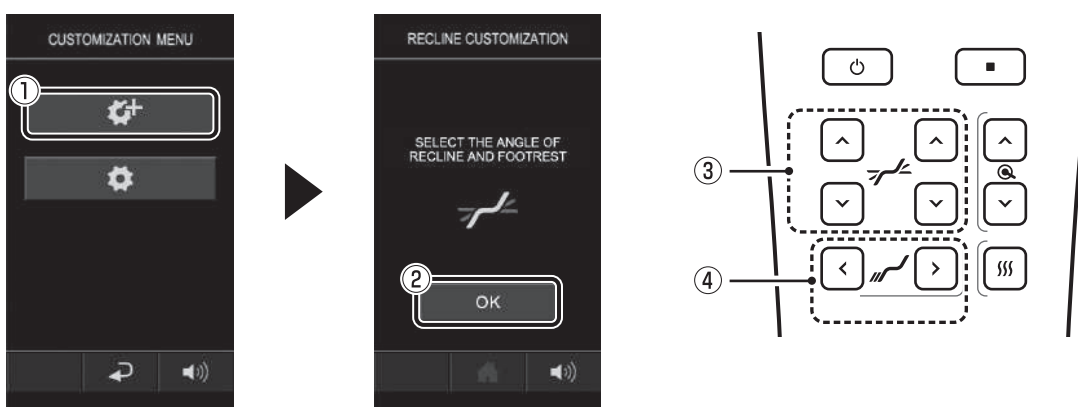

Position de veille



## Personnaliser la pression des coussins d'air

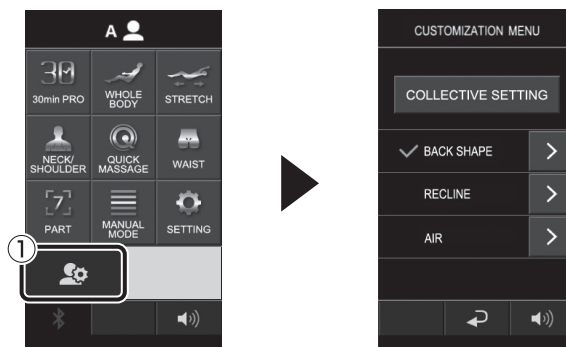

1. Connectez-vous à A ou B et appuyez sur



2. Appuyez sur "Air" , sélectionnez  (1) et appuyez sur "Start (2)" pour commencer le réglage de l'intensité pour chaque partie. Lorsque la pression d'air de chaque partie atteint l'intensité souhaitée, appuyez sur **OK** (3).

(ordre de réglage: chevilles → mollets → bras → cuisse → bassin → hanches → taille → épaules → confirmer)

Appuyez sur **OK** (4) pour confirmer l'intensité affichée à l'écran. Si "Enregistrement terminé" s'affiche, celui-ci est terminé.

- L'action de réglage de l'intensité est répétée deux fois pour chaque partie. Si vous n'appuyez pas sur "OK", l'intensité sera réglée sur "7".
- Pour régler l'intensité sur l'écran de confirmation, sélectionnez le numéro correspondant à la partie cible et réglez-le grâce à   (5).
- Ne mettez pas l'appareil hors tension pendant l'enregistrement, sinon l'enregistrement des informations personnalisées ne pourra pas être terminé.

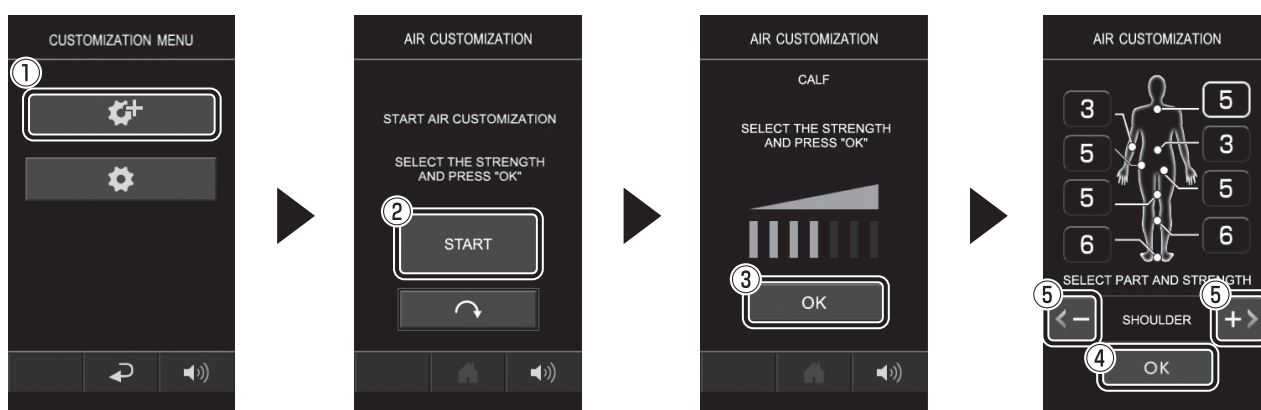

### Réglage par groupe (pour réinitialiser le groupe)

1. Connectez-vous à A ou B et appuyez sur . Après avoir appuyé sur "Réglage par groupe", la personnalisation dans l'ordre suivant commencera: ligne de dos → inclinaison → pression d'air.

- Lorsque vous personnalisez la pression d'air, appuyez sur "Skip" pour sauter le réglage.
- Même si vous n'appuyez pas sur **OK**, le massage commence après environ 10 secondes.
- Ne mettez pas l'appareil hors tension pendant l'enregistrement, sinon l'enregistrement des informations personnalisées ne pourra pas être terminé.

### Pour modifier les informations personnalisées enregistrées

1. Connectez-vous à A ou B et appuyez sur . Après avoir appuyé sur  pour modifier les informations personnalisées, l'écran de modification s'affiche.

- Pour les différentes méthodes de personnalisation, veuillez consulter les chapitres "Ligne de dos (P130-131)", "Inclinaison (P132)" et "Pression d'air (P133)"

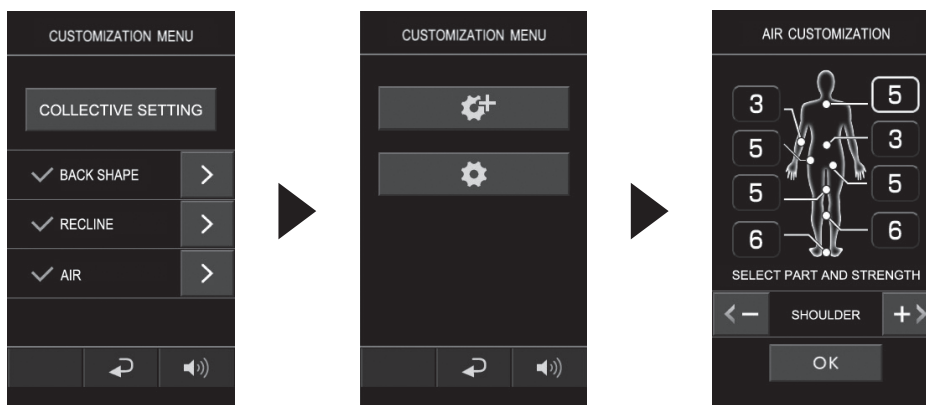

### Passer à d'autres modes

1. Pour passer de A à B, ou du Mode Personnalisé de l'Utilisateur (A/B) au Mode Invité, appuyez sur  puis remettez l'appareil sous tension.

- Lorsque vous passez à un autre mode, veuillez remettre l'appareil sous tension avant toute utilisation.

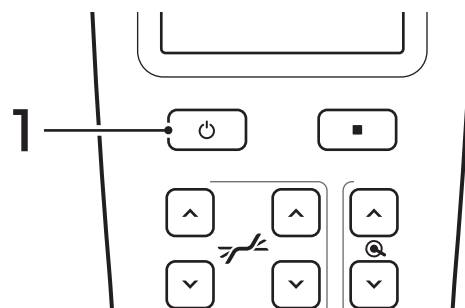

# MEMO

---

# Maintenance et stockage

## Entretien du fauteuil

### DANGER

Ne pas brancher ou débrancher la fiche d'alimentation les mains mouillées. Risque de choc électrique.

### AVERTISSEMENT

Veillez à débrancher la fiche d'alimentation. Risque de choc électrique.  
Ne pas essuyer avec de la benzine, du diluant pour peinture ou de l'alcool. Risque d'incendie ou de choc électrique.

## Housse/Coussin du dossier/Coussin

1. Versez de l'eau contenant un détergent neutre et pressez fermement.
2. Essuyez toute partie sale avec un linge.
3. Essuyez-la avec un linge bien serré contenant de l'eau.
4. Séchez naturellement après avoir essuyé avec un linge sec.
  - Ne pas repasser. Cela pourrait endommager le tissu.
  - Laver seul pour éviter toute décoloration.
  - Posez une serviette à l'endroit où votre tête touche l'appareil après le lavage, pour éviter toute décoloration ou fissure.

## Partie en résine

1. Versez de l'eau contenant un détergent neutre et pressez fermement.
2. Essuyez toute partie sale avec un linge.
3. Essuyez avec un chiffon sec pour ne pas laisser de détergent.
  - N'utilisez pas de poudre à récurer. Cela causera des rayures, des décolorations et des craquelures.

## Télécommande, partie inférieure du dos (boîtier de commande)

Essuyez avec un linge sec.

- N'essuyez pas avec un linge humide. Cela peut provoquer un mauvais fonctionnement.

## Mode de stockage

### DANGER

Ne pas utiliser ou entreposer dans une salle de bain ou dans un lieu à forte humidité. Risque d'électrocution, d'incendie, d'accident et de formation de moisissures.

Rangez le fauteuil dans un endroit où il sera moins affecté par la température, l'humidité et la poussière, après avoir essuyé la saleté et la poussière sur celui-ci. Lors d'une longue période d'inutilisation du fauteuil, recouvrez celui-ci pour le protéger de la poussière.

- Ne stockez pas le fauteuil près d'une cuisinière ou dans un endroit où il sera exposé à la lumière directe du soleil pendant une longue période. Cela peut provoquer une décoloration, une détérioration.



## Déplacer l'unité principale

### AVERTISSEMENT

Ne déplacez pas le fauteuil lorsque des personnes ou des objets sont dessus. Risque d'accident ou de blessure.  
Ne transportez pas le fauteuil seul ou ne le déplacez pas avec les roulettes sur un sol où il se rayera probablement.  
Ne tirez pas le cordon d'alimentation ou celui de la télécommande avec la jambe, et empêchez-les de se prendre dans les roulettes.  
Le non-respect de cette consigne peut entraîner des blessures.

## Déplacement au moyen des Roulettes

Élever la face avant de l'unité principale et la pousser pour la déplacer.

- Lorsque vous abaissez l'unité principale, faites-le lentement pour ne pas endommager la partie jambes.

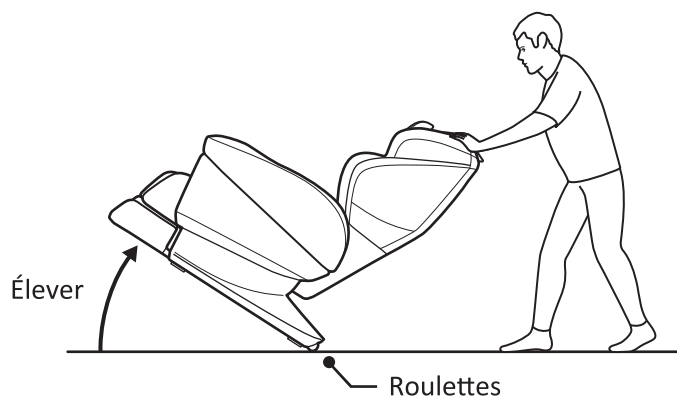

## Plus de 2 personnes soulèvent l'appareil

Démontez l'unité de bras et l'accoudoir, et après avoir abaissé la partie dossier, saisissez la partie inférieure de la face avant et celle du dossier avec les mains (voir le schéma ci-dessous), puis soulevez le fauteuil et déplacez-le.

- Veuillez vous reporter à la section "Retirer l'unité de bras" pour retirer celle-ci. (P86)
- En raison du poids important, plus de 2 personnes sont nécessaires.
- Faites attention à vos pas et abaissez-le lentement.

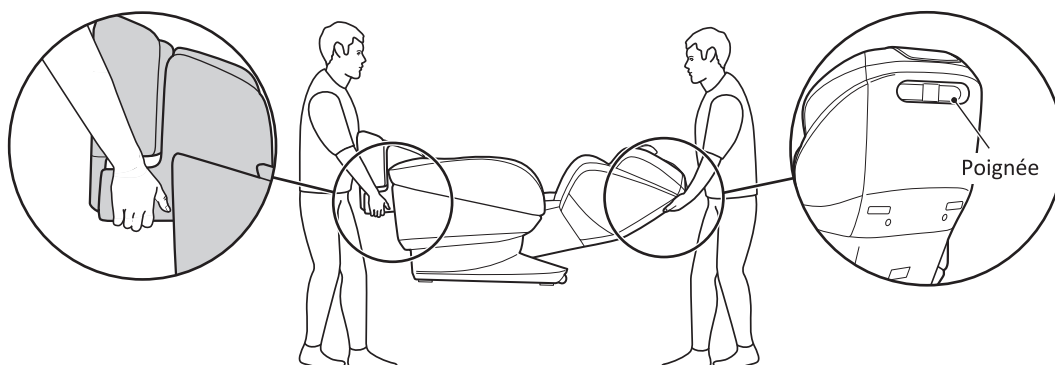

# Q&A

**Q1** La force du côté gauche et celle du côté droit sont différentes. La différence est notable.

**A** Pour un massage plus agréable, en relation avec l'adoption d'un mécanisme dans lequel les boules de pétrissage se frappent mutuellement, il est inévitable que les boules de pétrissage glissent durant le processus de massage. Vous ressentirez ainsi une différence entre la force à gauche et celle à droite. Ceci n'est pas un dysfonctionnement.

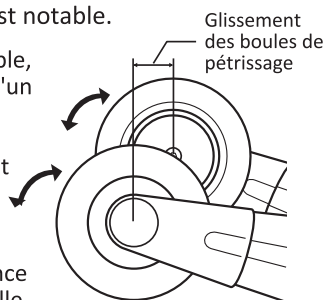

**Q2** Le support de la télécommande est desserré...

**A** Veuillez resserrer les vis de fixation. Si le support de la télécommande se détache, desserrez d'abord les vis de fixation, puis remettez le support en place et resserrez les vis. Vérifiez également les vis de montage du support et resserrez-les si elles sont desserrées.

**Q3** Les jambes ne se positionnent pas correctement dans leur emplacement...

**A** Réglez en élargissant et en rétrécissant les emplacements des jambes.  
• Pour les personnes de petite taille: Relevez la partie dossier et relevez la partie jambes.

**Q4** Je me rends à l'hôpital, puis-je l'utiliser?

**A** Consultez le médecin de l'hôpital et utilisez-le ensuite. "La stimulation par pression tactile" désigne l'action qui favorise la circulation sanguine pour le massage en soulageant le stress des muscles. Selon la maladie, il existe des risques d'aggravation. Vous devriez donc consulter votre médecin.

**Q5** Est-il possible d'utiliser l'appareil en retirant les parties de bras?

**A** Cela n'est pas possible. Les bouches d'alimentation et d'évacuation de l'air seront exposées, les déchets et la poussière s'accumuleront et constitueront des causes de défaillance.

**Q6** Peut-on placer un tapis chaud sous le fauteuil?

**A** Non, cela pourrait générer un début d'incendie. La chaleur générée par le tapis chaud affecte le corps principal et risque de provoquer un incendie.

**Q7** Les jambes peuvent-elles être abaissées jusqu'à la position de rangement?

**A** Le repose-pieds ne descend pas en position de veille lors de l'utilisation de l'air ou des rouleaux pour les pieds. Arrêtez l'air ou les rouleaux pour les pieds.

**Q8** Le dossier ou la partie jambes ne vont-ils pas se mettre en position de veille automatiquement?

**A** Lorsque la partie du dossier est abaissée au-dessous de la position de veille ou que la jambe est relevée au-dessus de celle-ci, elles ne reviendront pas en position de veille même si vous appuyez sur le bouton .

**Q9** Les personnes dont la taille est inférieure à 150 cm ou supérieure à 185 cm peuvent-elles utiliser cet appareil?

**A** Oui, tout à fait. Lors de la détection, il se peut que la position des épaules ne corresponde pas, même si vous réglez la position des épaules. Veuillez alors procéder comme suit.  
• Personnes de petite taille: Remontez les parties dossier et jambes.  
• Personnes de grande taille: Abaissez les parties dossier et jambes.

**Q10** Les bras n'atteignent pas les unités de bras. Que faire?

**A** Relevez le dossier et ajustez la position des bras.

**Q11** Les épaules et les bras deviennent-ils rouges après avoir été massés par l'air?

**A** Il est possible que des traces du massage subsistent. Cela est dû au massage. Elles disparaîtront au fil du temps. Pendant le massage à l'air des épaules, évitez les vêtements exposant les épaules.

**Q12** La position des épaules ne correspond pas, même une fois la détection effectuée.

**A** Asseyez-vous confortablement, penchez-vous vers l'arrière de manière à ce que votre tête repose sur le dossier et faites ensuite la détection. Ceci peut être fait manuellement.

**Q13** Pendant le massage, on entend des craquements. Est-ce normal?

**A** La structure ne présente aucune anomalie. Reportez-vous à "Résolution de problèmes".

**Q14** Est-il possible de couper complètement le massage par air dans la session automatique?

**A** Cela est possible dans une session autre que la session PRO de 30min et la session d'étirement. Veuillez vous reporter à "Méthode de réglage pendant le massage par air". Et lorsque la fonction "AIR POUR TOUT LE CORPS" est activée lors de l'étirement, si vous réglez le massage par air complet sur "OFF", l'écran de fin de massage (rangement) s'affiche et l'alimentation est coupée.

**Q15** L'écran "Sécurité enfants" s'affiche et la télécommande ne peut être utilisée.

**A** La sécurité enfants est activée. Appuyez pendant environ 3 secondes sur la "touche " pour déverrouiller la sécurité enfants. Reportez-vous à la section "Configurer la sécurité enfants" pour plus de détails.

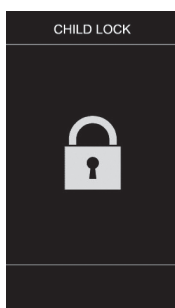

**Q16** Lors de l'étirement des pieds, on entend parfois des grincements.

**A** Le bruit généré n'est pas synonyme de dysfonctionnement. Dans la structure, lorsque l'actionneur électrique est isolé de la jambe, cela peut générer du bruit.

**Q17** Les différences sont difficilement perceptibles lorsque l'on change l'intensité des rouleaux pour les pieds.

**A** Il est parfois difficile de ressentir les différences d'intensité, car l'intensité des rouleaux pour pieds est réglée par la force de la pression exercée par l'air des volets de la partie des pieds.

**Q18** La session de massage automatique diffère de la session habituelle

**A** Même lors d'une même session, le rythme de fonctionnement, le nombre de fois où les bulles d'air sont gonflées, le rythme du mouvement des boules de pétrissage peuvent changer en fonction du réglage de la force, du mouvement d'inclinaison, de la pression exercée sur les boules de pétrissage.

**Q19** Dimensions de l'unité principale.

**A** Veuillez vous référer au schéma suivant.

Vue frontale

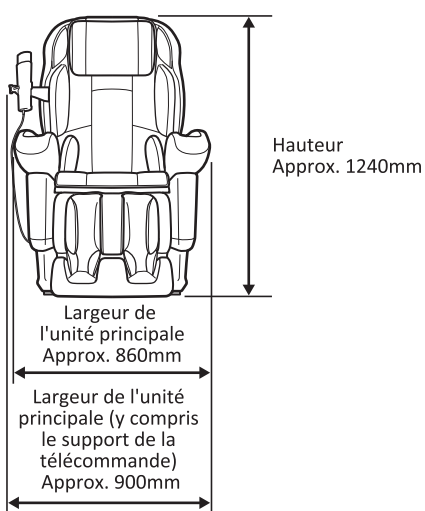

Vue latérale

En position non inclinée

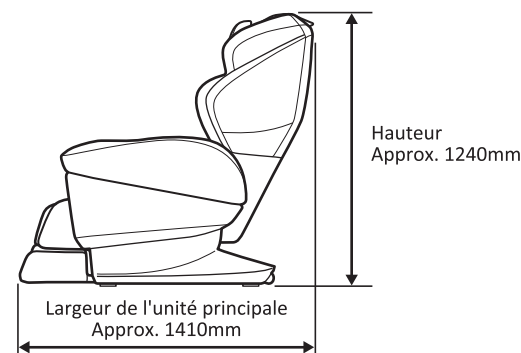

En position inclinée (lorsque la partie jambes est étirée)

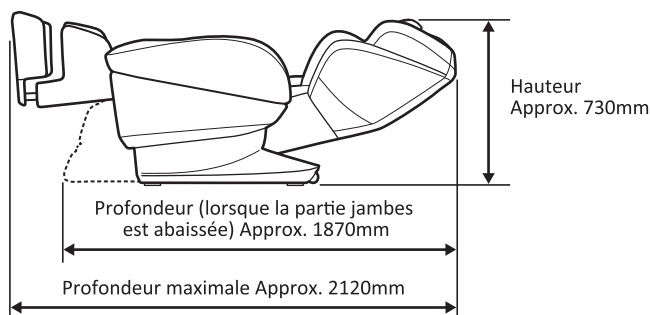

# Résolution des problèmes



Ne pas modifier, analyser ou réparer soi-même, sous peine de blessures dues à un incendie ou à un fonctionnement anormal.

Vous pouvez rencontrer les phénomènes suivants lors d'un massage. Étant dus à la conception mécanique, ils ne concernent en rien la durée de vie du produit.

- Un "cliquetis" se produit lors de la montée et de la descente des boules de pétrissage.
- Un "craquement" provenant de l'engrenage et du moteur se produit pendant le massage.
- Un bruit de frottement se produit lorsque les boules de pétrissage frottent la housse (en particulier pendant le processus de pétrissage).
- Un bruit de cliquetis se produit pendant les massages "TAPOTEMENT" ou "VAGUELETTE".  
(En particulier lorsque le massage se déplace des épaules vers le dos).
- Dans les massages "PÉTRISSAGE", "TAPOTEMENT" ou "VAGUELETTE", la vitesse de massage peut varier en fonction de la force modifiée des boules de pétrissage.
- Le bruit diffère lors de la modification de la vitesse de massage.
- Un bruit important du moteur se produit lorsqu'un poids est placé sur le fauteuil.
- Un bruit de "coucou" se produit lorsque, dans la session mode Automatique, les boules de pétrissage sont automatiquement ajustées à
- la position de va-et-vient pour que le fauteuil s'adapte à la morphologie de l'utilisateur.
- Un bruit de compresseur et d'échappement de l'air se produisent lors du massage par air.
- Un bruit se fait entendre lors du gonflement du sac d'air.
- Un crissement se produit lors du massage des épaules.
- Un bruit de grincement se produit lorsque le dossier ou le siège sont inclinés  
(La hauteur des boules de pétrissage diffère d'un côté à l'autre. Un mécanisme est utilisé pour permettre aux deux boules de pétrissage de tapoter alternativement. Cela est inévitable et n'est pas un problème).

Symptômes	Points de contrôle	Résolution des problèmes
Le fauteuil ne se met pas en route	Problème avec la fiche d'alimentation ou le connecteur sur le côté de l'unité principale?	Branchez la fiche d'alimentation dans la prise murale et insérez le connecteur dans la prise de l'appareil.
	L'interrupteur d'alimentation de la partie inférieure derrière le corps principal est-il en position OFF?	Placez l'interrupteur d'alimentation sur "ON".
Le fauteuil s'arrête au milieu de la session. (La télécommande ne fonctionne pas)	Le dossier est-il en contact avec le corps principal ou son équivalent?	Éloignez le fauteuil du corps principal ou de son équivalent. Placez l'interrupteur d'alimentation de la partie inférieure derrière le corps principal sur OFF et sur ON.
	Les boules de pétrissage sont-elles soumises à une charge particulière? (Si oui, un mécanisme de sécurité arrête toutes les fonctions).	Détachez le dossier du corps pendant un moment, éteignez et allumez l'interrupteur de la partie inférieure derrière le corps principal et recommencez depuis le début.
Le dossier ne peut pas être incliné	Problème avec la fiche d'alimentation ou le connecteur sur le côté de l'unité principale?	Branchez la fiche d'alimentation dans la prise murale et insérez le connecteur dans la prise de l'appareil.
	Le dossier est-il en contact avec le mur ou l'équivalent?	Éloignez le fauteuil du mur ou de l'équivalent.
La partie de jambes n'est pas abaissée en position de rétraction?	L'air des pieds ou les rouleaux pour les pieds sont-ils activés?	Eteignez l'air ou les rouleaux pour les pieds.

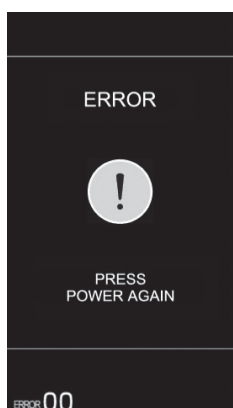

Le message suivant peut s'afficher sur l'écran LCD: "ERREUR: Veuillez éteindre puis rallumer l'alimentation électrique". Dans ce cas, suivez les instructions et placez l'interrupteur d'alimentation sur OFF puis sur ON.

- Si l'opération ne peut pas être effectuée normalement même si la procédure ci-dessus est exécutée, ou si la même erreur se répète, mettez l'interrupteur d'alimentation du corps principal sur "OFF" et débranchez la fiche du cordon d'alimentation de la prise de courant. Contactez ensuite votre revendeur ou notre service clientèle.

## Connexion BLUETOOTH

### Appairage impossible

- La distance entre le fauteuil de massage et l'appareil BLUETOOTH ne doit pas être supérieure à 1m.
- Rallumez le corps principal du fauteuil de massage et réessayez.
- Après avoir réinitialisé les informations d'appairage, effectuez à nouveau celui-ci. (P126)
- Configurez les spécifications de l'appareil BLUETOOTH. Veuillez lire les instructions de l'appareil BLUETOOTH pour connaître la méthode de configuration.
- Veuillez confirmer les spécifications de l'appareil BLUETOOTH. L'appareil doit prendre en charge la spécification BLUETOOTH, A2DP et GAD, sinon il ne peut pas être utilisé.

### Connexion impossible

- Impossible de se connecter via BLUETOOTH avec plus d'un appareil en même temps.
  - Lorsque le fauteuil de massage est déjà connecté à un appareil via BLUETOOTH, il ne peut pas se connecter à d'autres nouveaux appareils. Vérifiez si d'autres appareils sont connectés.
  - Le fonctionnement de la BLUETOOTH (smartphone, etc.) dépend de chaque appareil. Veuillez donc bien lire les instructions de votre appareil BLUETOOTH.
- \* Lorsque l'icône BLUETOOTH de la télécommande est bleue, cela signifie que le fauteuil se connecte avec la BLUETOOTH d'un autre appareil. Après avoir déconnecté l'appareil non utilisé, veuillez vérifier si l'icône BLUETOOTH de la télécommande est grise.

### La connexion prend beaucoup de temps / Pas de connexion automatique

- Veuillez vous connecter manuellement
- \* Les smartphones stockent les informations de connexion de la BLUETOOTH: pour iOS, allez dans les paramètres "Mes appareils" de la BLUETOOTH, et pour Android, allez dans les paramètres des appareils connectés précédemment, confirmez si "Fauteuil de Massage H22" est affiché et connectez-vous (le nom peut varier selon la version).
- Réinitialisez d'abord les informations d'appairage et effectuez à nouveau celui-ci.
- \* Le fauteuil peut conserver les informations de connexion de la BLUETOOTH de 5 appareils connectés au maximum. Il peut appairer plus de 5 appareils, mais la mémoire ne peut conserver les informations de connexion que pour 5 appareils au maximum. Lorsque les informations de 5 appareils ont été conservées, si vous souhaitez conserver les informations d'un nouvel appareil et lui permettre de se connecter automatiquement, vous devez utiliser la fonction de réinitialisation des informations d'appairage pour supprimer les informations déjà mémorisées. (P126)

Le fonctionnement de la BLUETOOTH (smartphone, etc.) dépend de chaque appareil. Veuillez donc bien lire les instructions de votre appareil BLUETOOTH.

### Connexion BLUETOOTH

#### Pas de son / Le son est trop faible

- Rallumez le corps principal du fauteuil de massage et la télécommande. Une fois l'écran de sélection du menu de la session affiché, mettez l'appareil BLUETOOTH sous tension.
- Augmentez le volume de l'appareil BLUETOOTH.
- Retirez tous les obstacles entre le fauteuil de massage et l'appareil BLUETOOTH et rapprochez-les l'un de l'autre.
- Commutez la sortie vocale de l'appareil BLUETOOTH sur la connexion BLUETOOTH.

#### Coupure du son / Bruit / Interruption du son

- Diminuez le volume de l'appareil BLUETOOTH.
- Lorsque vous écoutez de la musique, si d'autres appareils BLUETOOTH tentent de se connecter ou effectuent des recherches, il peut y avoir du bruit et une interruption du son.
- Éloignez le four à micro-ondes, le réseau local sans fil et les autres appareils du fauteuil de massage.
- Éloignez la télévision, la radio et les appareils avec tuners intégrés du fauteuil de massage. Ces dispositifs peuvent avoir une incidence.
- Désactivez le réglage de l'égaliseur du dispositif BLUETOOTH.
- Retirez tous les obstacles entre le fauteuil de massage et l'appareil BLUETOOTH et rapprochez-les l'un de l'autre.

Le fonctionnement de la BLUETOOTH (smartphone, etc.) dépend de chaque appareil. Veuillez donc bien lire les instructions de votre appareil BLUETOOTH.

### Points de Vérification

#### AVERTISSEMENT

Lorsque vous utilisez le fauteuil après un certain temps, veuillez relire le manuel d'utilisation et vous assurer que le fauteuil fonctionne normalement avant sa réutilisation. Ceci afin d'éviter tout risque de blessure ou d'accident.



#### L'inspection est importante!

Veillez à effectuer une inspection pour un usage durable.

Avez-vous constaté ces symptômes?

- La chaise dégage une odeur de brûlé
- Le cordon d'alimentation ou la fiche sont surchauffés.
- L'électricité s'allume ou s'éteint lorsque le cordon d'alimentation est déplacé.
- Il existe d'autres anomalies

Arrêtez  
l'utilisation

Pour éviter tout accident ou problème, mettez l'interrupteur d'alimentation du corps principal sur "OFF", débranchez la fiche du cordon d'alimentation de la prise de courant et contactez votre revendeur ou notre service clientèle.

# MEMO

---

# Maintenance et stockage

Nom du produit		Fauteuil de Massage	
Numéro du modèle		JP-3000	
Classement	Alimentation (50-60Hz)	AC100-240V	
	Durée nominale:	30 min	
	Consommation d'électricité (50-60 Hz)	125 W (puissance en veille: 0,3 W)	
	Consommation d'électricité du moteur	100W	
	Consommation électrique du chauffage	25W	
Plage de réglage de la vitesse de massage des boules de pétrissage	Pétrissage	Réglage à 4 niveaux (environ 8-30 cycles/min)	
	Tapotage	Réglage à 4 niveaux (environ 250-650 cycles/min)	
	Vers le haut et le bas	Approx. 1,0-5,4cm/seconde	
Pression d'air pour massage par air		Approx. 45kPa	
Plage de réglage de la force de massage des boules de pétrissage	Session automatique	Réglage 7 niveaux	
	Sélection manuelle	Réglage 12 niveaux	
Plage de réglage de l'intensité des rouleaux pour pieds		Réglage 3 niveaux	
Vitesse de rotation des rouleaux pour pieds		Approx. 14-21 cycles/minute	
Plage de réglage de l'intensité du massage par air		7 niveaux de réglage pour chaque partie	
Minuterie automatique		Environ 7, 18, 30 min	
Angle d'inclinaison	Dossier du siège		
	Repose-pieds	Lorsque le massage par air est activé	Approx. 56°-84° min
		Lorsque le massage par air est désactivé	Approx. 0°-84° min
Dimensions	Position verticale	Approx. W860 x D1410 x H1240 (mm)	
	Position inclinée	Approx. L860 x P2120 x H730 (mm)	
Poids		Approx. 96kg	
Revêtement		Cuir PVC, Polyester	
Pays d'origine	Fabriqué au Japon		



## Spécifications de communication

Mode de communication	conforme à la spécification de la norme BLUETOOTH Ver.4.1
Sortie	Spécification de la norme BLUETOOTH Classe de puissance 1,5
Distance maximale de communication	moins de 10 m en champ libre
Bande de fréquence utilisée	Bande de fréquence de 2,4 GHz (2,402GHz~2,480GHz)
Méthode de modulation	GFSK TT/4 DQPSK 8DPSK
Spécifications BLUETOOTH prises en charge	A2DP 1.3, GAIT
Code de prise en charge	SBC (44,1kHz)
Protection du contenu prise en charge	SCMS-T

 Le symbole et les logos Bluetooth® sont des marques déposées appartenant à Bluetooth SIG, Inc. et toute utilisation de ces marques par FUJIRYOKI se fait sous licence. Les autres marques et noms commerciaux appartiennent à leurs propriétaires respectifs.

## Fonctions disponibles dans chaque mode

Fonction	Mode Invité	Mode Personnalisé de l'Utilisateur
Fonction personnalisée	—	○
Réinitialisation des informations personnalisées	—	○
Réinitialisation des informations d'appairage	○	—
Libérer la fonction de session	—	△ (Exécuter la session seulement)
Fonction de verrouillage de la sécurité enfants	○	—
Fonction mode rapide	○	—

# MEMO

---



S Y N C A

---

JP-3000